



Hamak ze Stojakiem

- Budowa
- Gwarancja



IV/05/15 | FLX-HM-01

SPIS TREŚCI

Dane techniczne	2
Utylizacja	2
Ogólne informacje	3
Przeczytanie instrukcji użytkowania i przechowywanie	3
Objaśnienie znaków	3
Bezpieczeństwo	3
Użycie zgodne z przeznaczeniem	3
Zasady bezpieczeństwa	3
Montaż i demontaż	4
Zanim zaczniesz	4
Sprawdzenie zgodności z zakresem dostawy	4
Montaż	6
Demontaż	8
Obsługa	8
Czyszczenie i składowanie	9
Czyszczenie	9
Przechowywanie	9
Warunki gwarancyjne	10
Karta gwarancyjna	11

Dane techniczne

Typ:	FLX-HM-01
Wymiary stojaka (D x S x W):	ok. 300 x 120 x 105 cm
powierzchnia do leżenia:	ok. 200 x 100 cm
Ciężar:	ok. 14,4 kg
Maks. obciążalność:	ok. 100 kg
Materiał:	65% bawełna, 35% poliester

Ponieważ nasze produkty są stale rozwijane i doskonalone, możliwe są zmiany techniczne i zmiany wzornictwa.

Utylizacja



Materiały opakowania należy przed utylizacją posortować. Tekturę i karton oraz folię wrzucić do odpowiednich pojemników na odpady.

Utylizuj hamak zgodnie z przepisami obowiązującymi w Twoim kraju. O możliwości utylizacji dowiedz się we właściwej ustawowej instytucji.

Dystrybutor (To nie jest adres serwisu!):

FLEXXTRADE GmbH & Co. KG, Hofstr. 64, 40723 Hilden, Niemcy

Ogólne informacje

Przeczytanie instrukcji użytkowania i przechowywanie



Niniejsza instrukcja obsługi odnosi się do tego hamaka. Zawiera ona ważne informacje dotyczące montażu, demontażu i obsługi.

Dla uproszczenia w dalszym ciągu hamak ze stojakiem będzie określany w skrócie jako „hamak”. Przed przystąpieniem do użytkowania hamaka przeczytaj instrukcję użytkowania a zwłaszcza zasady bezpieczeństwa. Nieprzestrzeganie instrukcji użytkowania może doprowadzić do poważnych obrażeń lub uszkodzeń hamaka.

Niniejsza instrukcja użytkowania jest oparta na normach i regulach obowiązujących w Unii Europejskiej. Przestrzegaj także obowiązujących w innych krajach lokalnych przepisów i ustaw.

Przechowaj instrukcję użytkowania do późniejszego wykorzystania.

Przekazując hamak innym osobom, przekaz im także niniejszą instrukcję użytkowania.

Niniejszą instrukcję obsługi można także zamówić w postaci pliku PDF w naszym Centrum Serwisowym pod adresem flexxtrade-de@teknihall.com.

Objaśnienie znaków

Poniższe symbole i słowa sygnałowe są używane w niniejszej instrukcji użytkowania, na hamaku ze stojakiem i na opakowaniu.



OSTRZEŻENIE! To słowo sygnałowe oznacza zagrożenie o średnim poziomie ryzyka, które, o ile nie zostanie uniknięte, może spowodować śmierć lub ciężkie obrażenia.



OSTROŻNIE! To słowo sygnałowe oznacza zagrożenie o niskim poziomie ryzyka, które, o ile nie zostanie uniknięte, może spowodować niewielkie lub umiarkowane obrażenia.



UWAGA! To słowo sygnałowe ostrzega o możliwości szkód materialnych albo podaje użytkownikowi użyteczne informacje.

Bezpieczeństwo

Użycie zgodne z przeznaczeniem

Hamak jest przeznaczony wyłącznie do użytku prywatnego i nie może być używany do celów zarobkowych. Hamak nie może służyć dzieciom do zabawy.

Używaj hamaka tylko w sposób opisany w niniejszej instrukcji użytkowania. Każde inne użycie jest uważane za niezgodne z przeznaczeniem i może doprowadzić do szkód materialnych a także obrażeń ludzi.

Producent i sprzedawca nie ponoszą odpowiedzialności cywilnej za szkody, spowodowane przez użycie niezgodne z przeznaczeniem lub nieprawidłowe.

Zasady bezpieczeństwa



OSTRZEŻENIE - zagrożenia dla dzieci

- Nie pozwalaj, aby dzieci bawiły się folią opakowaniową ani torbą do przechowywania hamaka. Taka zabawa może doprowadzić do zaplątania się i uduszenia. Nie zostawiaj torby do przechowywania hamaka bez nadzoru w miejscu dostępnym dla dzieci.

- Hamak nie może służyć dzieciom do zabawy lub uprawiania sportu. Podskakując, kołysząc się lub huśtając zbyt mocno, użytkownik może spaść z hamaka lub hamak może się wywinąć. Dzieci muszą być nadzorowane.



OSTRZEŻENIE - niebezpieczeństwo uduszenia

- Nigdy nie wkładaj głowy między linki nośne hamaka.



OSTROŻNIE - niebezpieczeństwo obrażeń

- Przed każdym użyciem hamaka sprawdź, czy hamak i stojak znajdują się w nienagannym stanie technicznym.
- Używaj hamaka zawsze razem ze stojakiem.
- Przestrzegaj maks. udźwigu, wynoszącego 100 kg.
- Uszkodzony hamak lub stojak muszą być naprawione przez warsztat specjalistyczny a uszkodzone części muszą być wymienione na oryginalne.
- Dopiero po spełnieniu tego warunku wolno kontynuować używanie hamaka i stojaka.
- Nie wprowadzaj zmian w artykule.
- Ustawiaj stojak na sztywnym, twardym i równym podłożu. Stojak nie może się chwiać.
- W promieniu 1 metra nie mogą znajdować się żadne ostro zakończone przedmioty. Pod powierzchnią do leżenia nie mogą znajdować się ostre, twarde lub szpiczaste krawędzie.



UWAGA - niebezpieczeństwo szkód materialnych

- Nie używaj hamaka w pobliżu otwartego ognia.
- Hamaka nie wolno impregnować, wybielać ani barwić. Te procesy mogą spowodować uszkodzenie tkaniny i zmniejszenie jej udźwigu.
- Chronь hamak przed działaniem czynników atmosferycznych, nie narażając go na bezpośrednie nasłonecznienie i chroniąc przed wilgocią.
- Nie używaj hamaka do podnoszenia ciężarów.

Montaż i demontaż

Zanim zaczniesz

- Stojak jest ciężki (ok. 14,4 kg z zawieszonym hamakiem). Montuj hamak najlepiej bezpośrednio w miejscu przewidzianym na jego ustawienie.
- Skorzystaj z pomocy drugiej osoby, na przykład do zawieszania hamaka.
- Wykonaj czynności w opisanej kolejności.

Sprawdzenie zgodności z zakresem dostawy

- ▶ Sprawdź, czy wszystkie części są w komplecie i czy nie są uszkodzone.

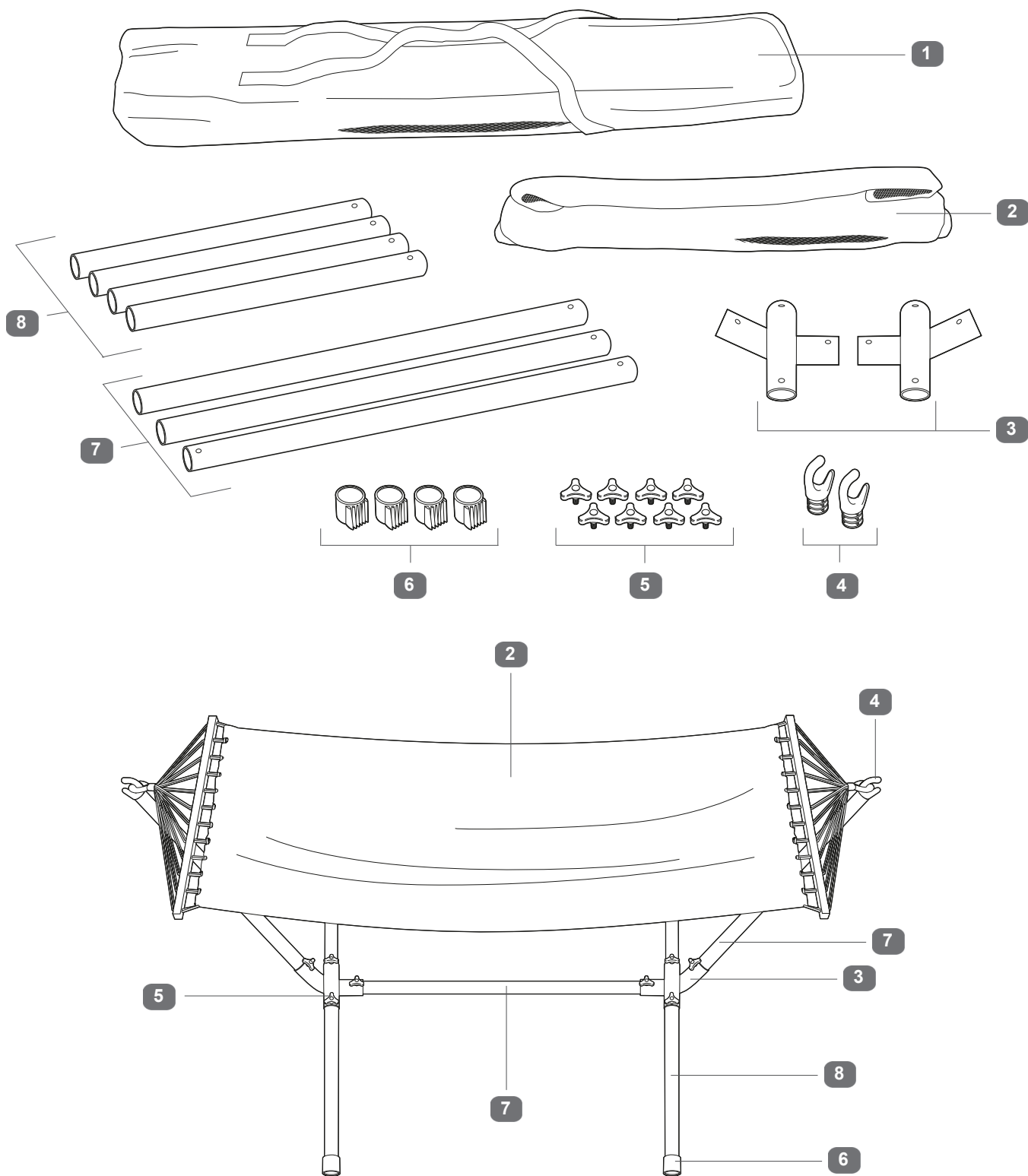

Zakres dostawy

- | | | | |
|---|--------------------------|---|---------------------------------------|
| 1 | Torba do przechowywania | 5 | Śruba do ręcznego przykręcania 8 szt. |
| 2 | Hamak | 6 | Kapturek na stopkę 4 szt. |
| 3 | Elementy kątowe, 2 szt. | 7 | Długa rura, 3 szt. |
| 4 | Kapturek do haka, 2 szt. | 8 | Krótką rurą, 4 szt. |

WSKAZÓWKA:

W celu łatwiejszego montażu połączenia wtykowe są wyposażone w naklejki.

Podczas łączenia proszę zwrócić uwagę na pasujące naklejki:
A w A, B w B i C w C.

Montaż

Krok 1

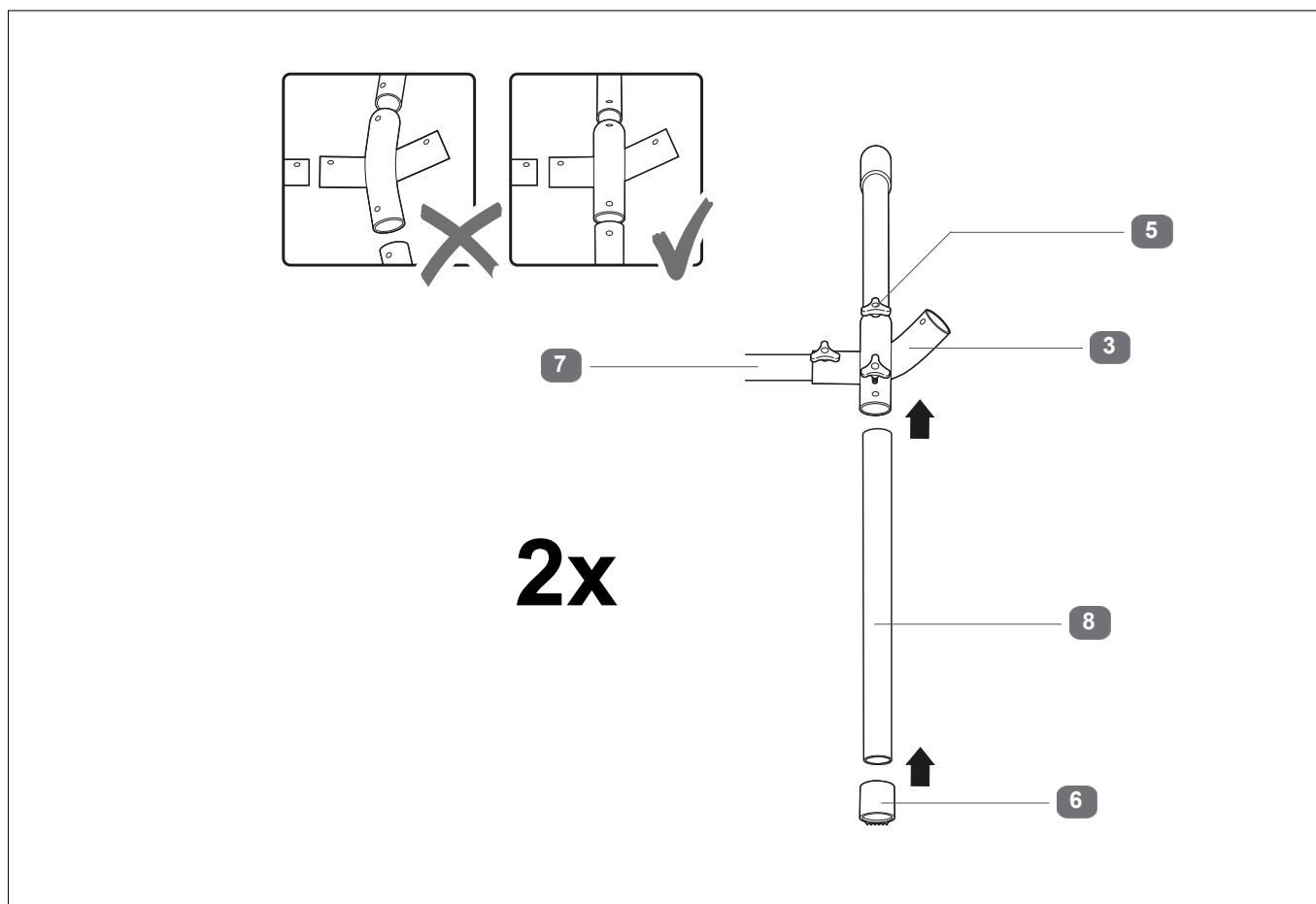

1. Załóż po dwa elementy kątowe **3** na końcu długiej rury **7**, wyposażonej na obu końcach w otwory gwintowane.
2. Następnie wsuń cztery krótkie rury **8** z boku w elementy kątowe.
Pamiętaj o prawidłowym ustawieniu:
Krótkie rury muszą być ustawione pod kątem prostym względem długiej rury.
3. Zabezpiecz połączenie sześcioma śrubami ręcznymi **5**.
4. Na koniec każdej krótkiej rury załóż kapturek stopki **6** wypoziomuj podstawkę względem podłogi.

Krok 2

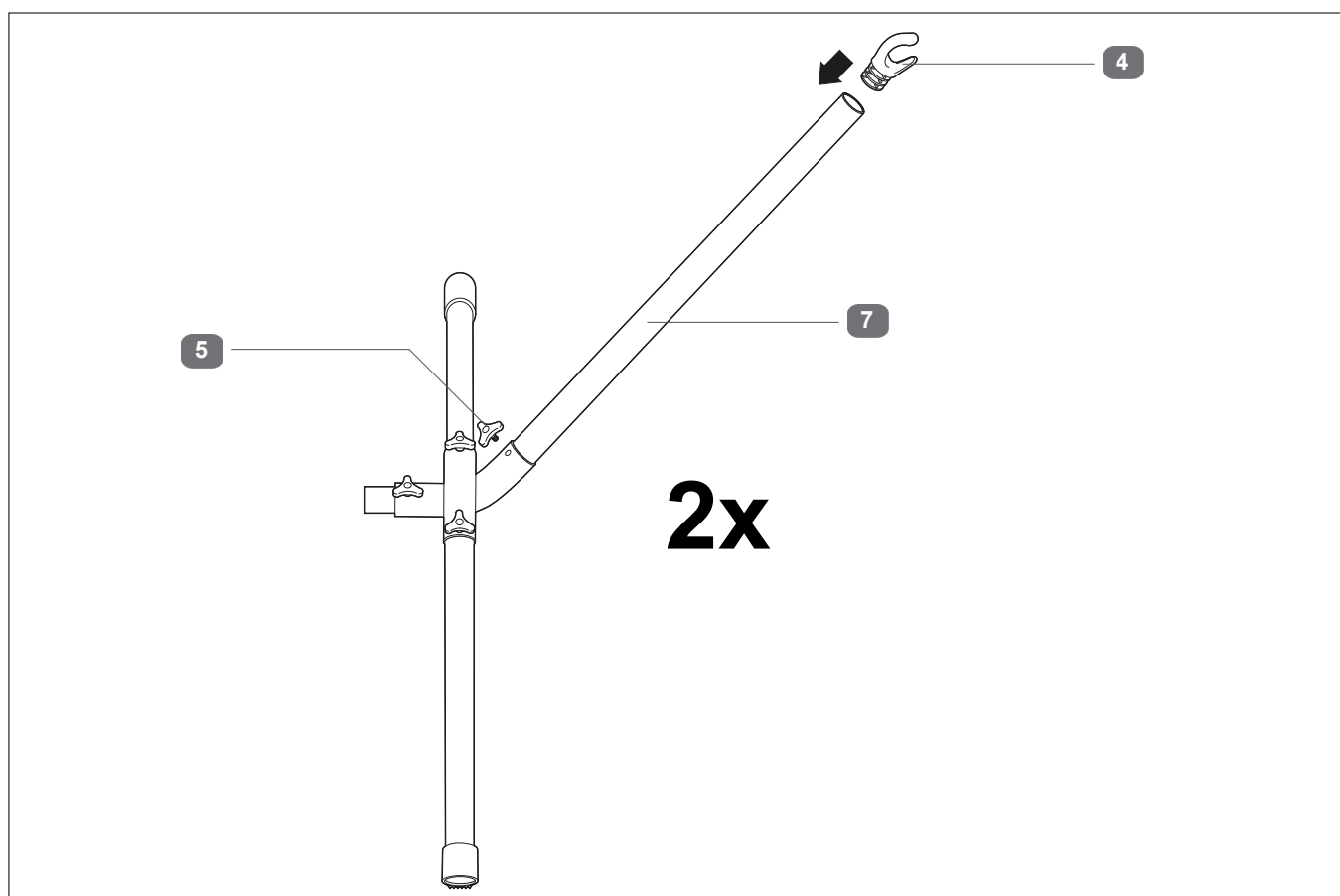

1. Wsuń po jednej długiej rurze **7** skośnie od góry w każdy element kątowy.
2. Zabezpiecz połączenia śrubami ręcznymi.
3. W każdą dugą rurę włóż kapturek do haka **4**.
Ustaw kapturki do haków według powyższego rysunku.

Krok 3

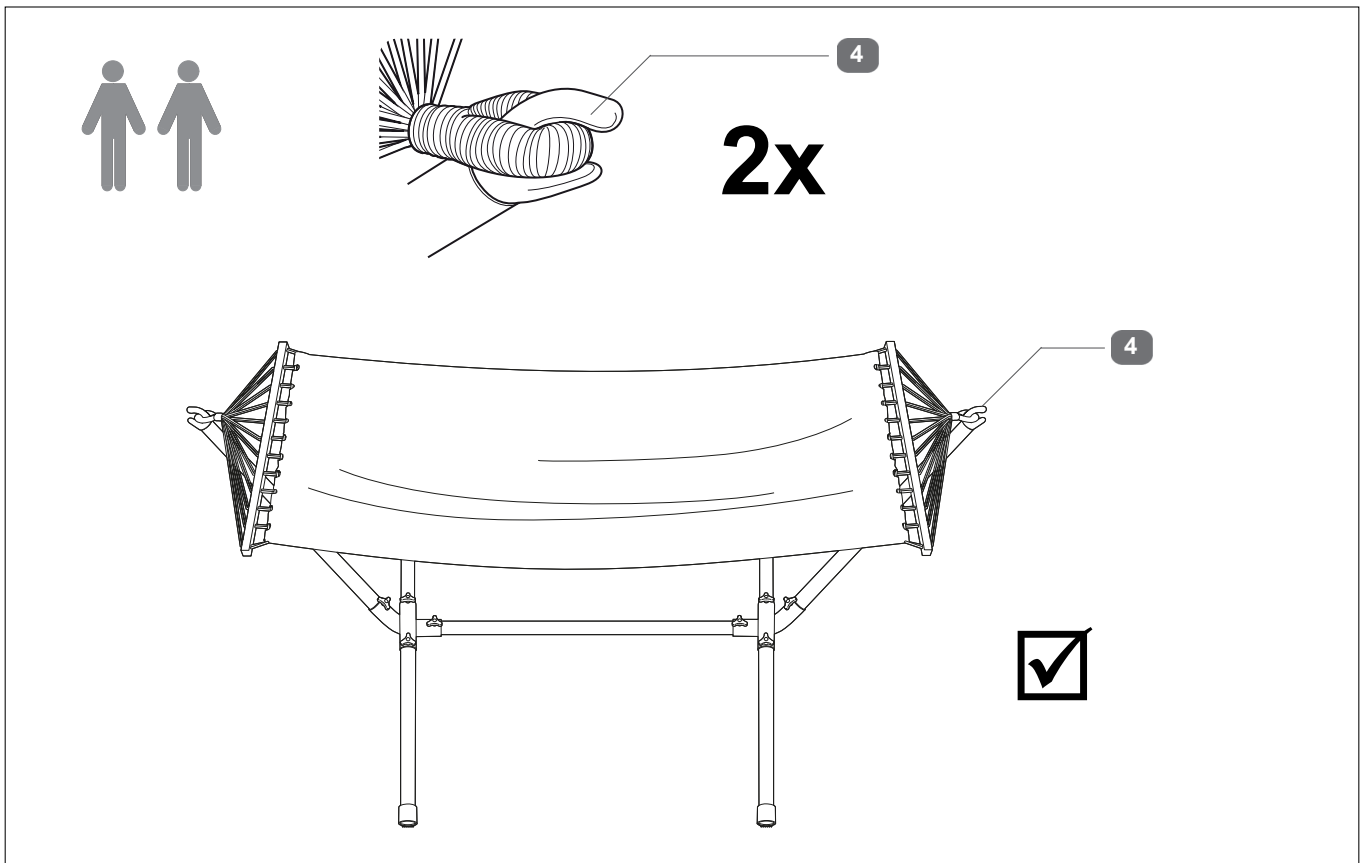

- ▶ Zawieś zaczepy hamaka **2** na kapturkach do haków.



UWAGA!

Pierwsze zawieszenie hamaka wymaga trochę siły. Postępuj ostrożnie i skorzystaj z pomocy drugiej osoby.

Montaż hamaka jest zakończony.

Demontaż

- ▶ Zdemontuj hamak w kolejności odwrotnej do opisanej w punkcie „Montaż”.

Obsługa



UWAGA!

Przed każdym użyciem hamaka upewnij się, czy znajduje się on w nienagannym stanie technicznym. Po użyciu zawsze zdejmuj hamak i przechowuj go w suchym pomieszczeniu.

Przećwicz układanie się na hamaku. Hamak może się obrócić i wywinąć. Dlatego przy pierwszych próbach potrzebna jest asekuracja przez drugą osobę.

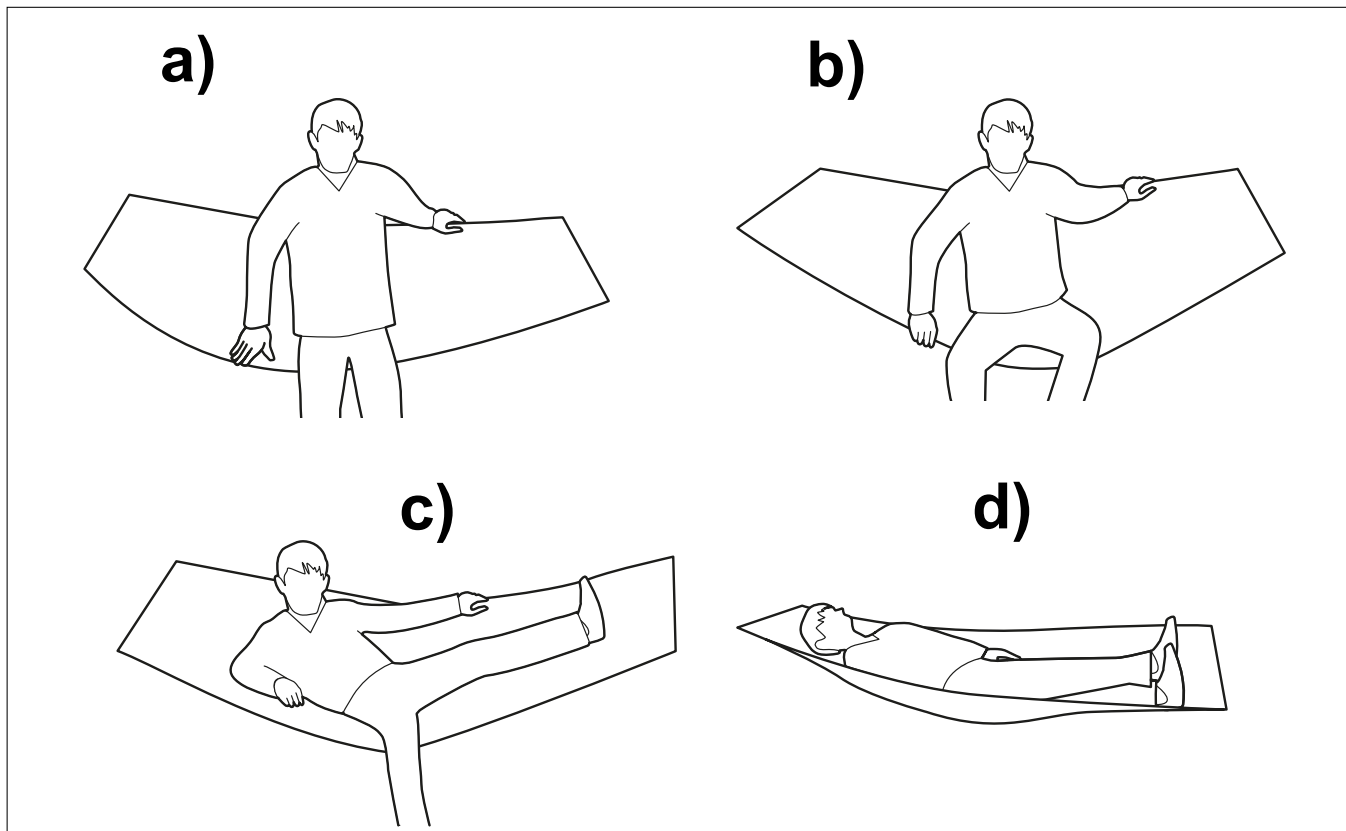

- ▶ Postępuj zgodnie z rysunkiem.

Czyszczenie i składowanie

Czyszczenie



UWAGA!

Nie pierz hamaka w pralce i nie oddawaj go do czyszczenia chemicznego.

- ▶ Hamak i stojak czyść tylko szmatą lub zwilżoną ściereczką, bez specjalnych środków czyszczących.
- ▶ Po czyszczeniu wszystkie części muszą wyschnąć.

Przechowywanie

- Przed składowaniem oczyść gruntownie hamak i stojak. Następnie poczekaj, aż wszystkie części wyschną.
- Włóż wszystkie części do dostarczonej w komplecie torby do przechowywania **1**.
- Do składowania wybierz suche pomieszczenie nie zagrożone mrozem.

Warunki gwarancyjne

MODEL: Hamak ze Stojakiem FLX-HM-01

Szanowni Państwo,

Nasze produkty podlegają surowej kontroli jakości. Jeśli mimo tego urządzenie nie działa poprawnie, chcielibyśmy wyrazić nasze ubolewanie. W takim wypadku jesteśmy do Państwa dyspozycji pod następującym numerem telefonu: **00800 / 78747874 (bezpłatny)**.

W zakresie dochodzenia roszczeń gwarancyjnych obowiązują następujące zapisy, które nie wyłączają, nie ograniczają ani nie zawieszają uprawnień kupującego wynikających z obowiązującego prawa:

1. Roszczeń gwarancyjnych można dochodzić tylko i wyłącznie w okresie 3 lat od daty zakupu urządzenia. Nasze świadczenia gwarancyjne ograniczają się do usunięcia wad materiałowych oraz wad fabrycznych, względnie do wymiany urządzenia. Usługi świadczone w ramach gwarancji są bezpłatne.
2. Roszczeń gwarancyjnych należy dochodzić niezwłocznie po stwierdzeniu wady urządzenia. Dochodzenie roszczeń gwarancyjnych po upływie okresu gwarancyjnego jest niemożliwe, chyba że roszczenia gwarancyjne zostaną zgłoszone w trakcie 2 tygodni od dnia upływu okresu gwarancyjnego.
3. Wadliwe urządzenie razem z kartą gwarancyjną oraz paragonem kasowym należy przesłać na koszt odbiorcy na adres serwisu, który otrzymają Państwo kontaktując się z poniższą infolinią:

Flexxtrade Service Center

Hotline: 00800 / 78747874 (bezpłatny)

e-Mail: flexxtrade-pl@teknihall.com

Prosimy pamiętać o odpowiednim zapakowaniu i zabezpieczeniu wysyłanego urządzenia. Nie ponosimy odpowiedzialności za szkody powstałe w wyniku transportu.

Jeżeli wada urządzenia jest wadą objętą gwarancją nasz serwis odeśle Państwu urządzenie naprawione lub zupełnie nowe. Wraz z naprawą lub wymianą urządzenia nie rozpoczyna się nowy okres gwarancji. Nadal obowiązuje 3-letni okres gwarancji liczony od daty zakupu.

Zwracamy Państwa uwagę, iż gwarancja wygasa w przypadku nieprawidłowej obsługi urządzenia, nieprzestrzegania zasad bezpieczeństwa obowiązujących dla danego urządzenia, użycia siły, szkód wynikłych z tytułu działania siły wyższej lub dokonywania napraw urządzenia w nieautoryzowanych przez nas serwisach. Wady urządzenia nie objęte gwarancją lub uszkodzenia powstałe po upływie okresu gwarancji możemy usunąć odpłatnie. W tym celu prosimy o kontakt z naszym serwisem.

Szanowni Państwo,

około 95% wszystkich składanych reklamacji dotyczy problemów z prawidłową obsługą dostarczonego urządzenia. Problemom tym można zaradzić poprzez kontakt telefoniczny, za pomocą faksu lub e-maila z naszym serwisem stworzonym specjalnie w tym celu.

Prosimy także Państwa o kontakt z naszą infolinią zanim zdecydują się Państwo na odesłanie nam reklamowanego urządzenia lub na zanieśenie go do sklepu. Często możemy Państwu pomóc już w ten sposób i nie będzie się to wiązało z większym wysiłkiem z Państwa strony.

Karta gwarancyjna

Flexxtrade Service Center

Hotline: 00800 / 78747874 (bezpłatny)

Mail: flexxtrade-pl@teknihall.com

Należy starannie wypełnić kartę gwarancyjną oraz wysłać ją koniecznie razem z urządzeniem i paragonem kasowym. Karta zachowuje ważność przez okres 3 lat od daty sprzedaży/data stempla pocztowego.

MODEL: Hamak ze Stojakiem FLX-HM-01

Opis usterki:

Zakupu dokonano w (należy
załączyć paragon kasowy)

Nabywca:

Nazwisko i imię:

Kod pocztowy, miejscowość:

Ulica:

Telefon:

Podpis:
