



Gebrauchsanleitung

Mode d'emploi

Istruzioni per l'uso

ADVENTURIDGE.

Campingliege

Lit de camping | Sdraio da campeggio

Deutsch 06
Français 11
Italiano 17



Mit QR-Codes schnell und einfach ans Ziel

Egal, ob Sie **Produktinformationen**, **Ersatzteile** oder **Zubehör** benötigen, Angaben über **Herstellergarantien** oder **Servicestellen** suchen oder sich bequem eine **Video-Anleitung** anschauen möchten, mit unseren QR-Codes gelangen Sie kinderleicht ans Ziel.

Was sind QR-Codes?

QR-Codes (QR = Quick Response) sind grafische Codes, die mithilfe einer Smartphone-Kamera gelesen werden und beispielsweise einen Link zu einer Internetseite oder Kontaktdaten enthalten.

Ihr Vorteil: Kein lästiges Eintippen von Internet-Adressen oder Kontaktdaten!

Und so geht's

Zum Scannen des QR-Codes benötigen Sie lediglich ein Smartphone, einen installierten QR-Code-Reader sowie eine Internet-Verbindung. Einen QR-Code-Reader finden Sie in der Regel kostenlos im App Store Ihres Smartphones.

Jetzt ausprobieren

Scannen Sie einfach mit Ihrem Smartphone den folgenden QR-Code und erfahren Sie mehr über Ihr neu erworbenes ALDI-Produkt.

Ihr ALDI-Serviceportal

Alle oben genannten Informationen erhalten Sie auch im Internet über das ALDI-Serviceportal unter www.aldi-service.ch.



Beim Ausführen des QR-Code-Readers können abhängig von Ihrem Tarif Kosten für die Internet-Verbindung entstehen.

Inhaltsverzeichnis

Übersicht	4
Verwendung	4
Lieferumfang/Teile	6
Allgemeines	7
Zeichenerklärung	7
Sicherheit	7
Bestimmungsgemäßer Gebrauch	7
Sicherheitshinweise	7
Vor dem ersten Gebrauch	8
Liege und Lieferumfang prüfen	8
Gebrauch	8
Liege aufbauen	8
Liege abbauen	9
Reinigung	9
Aufbewahrung	9
Technische Daten	9
Entsorgung	9
Verpackung entsorgen	9
Liege entsorgen	9

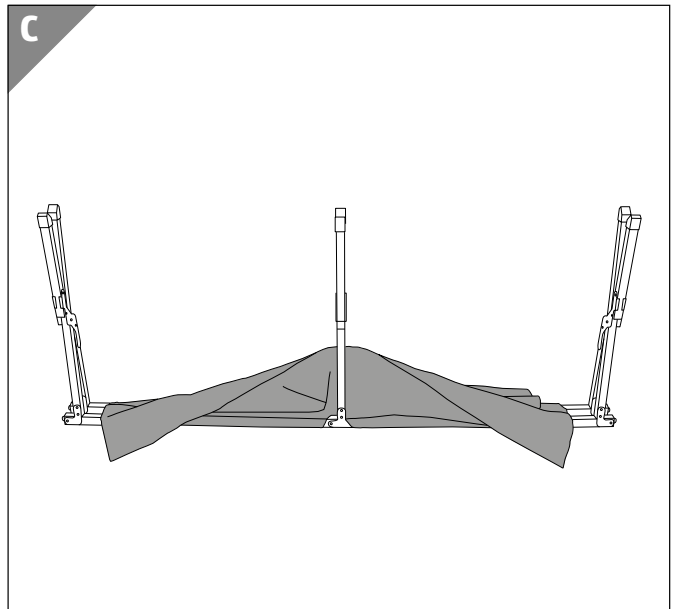
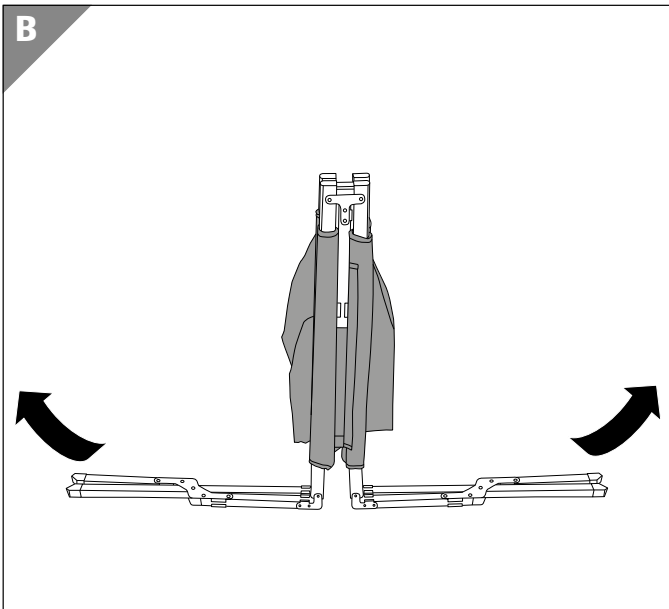
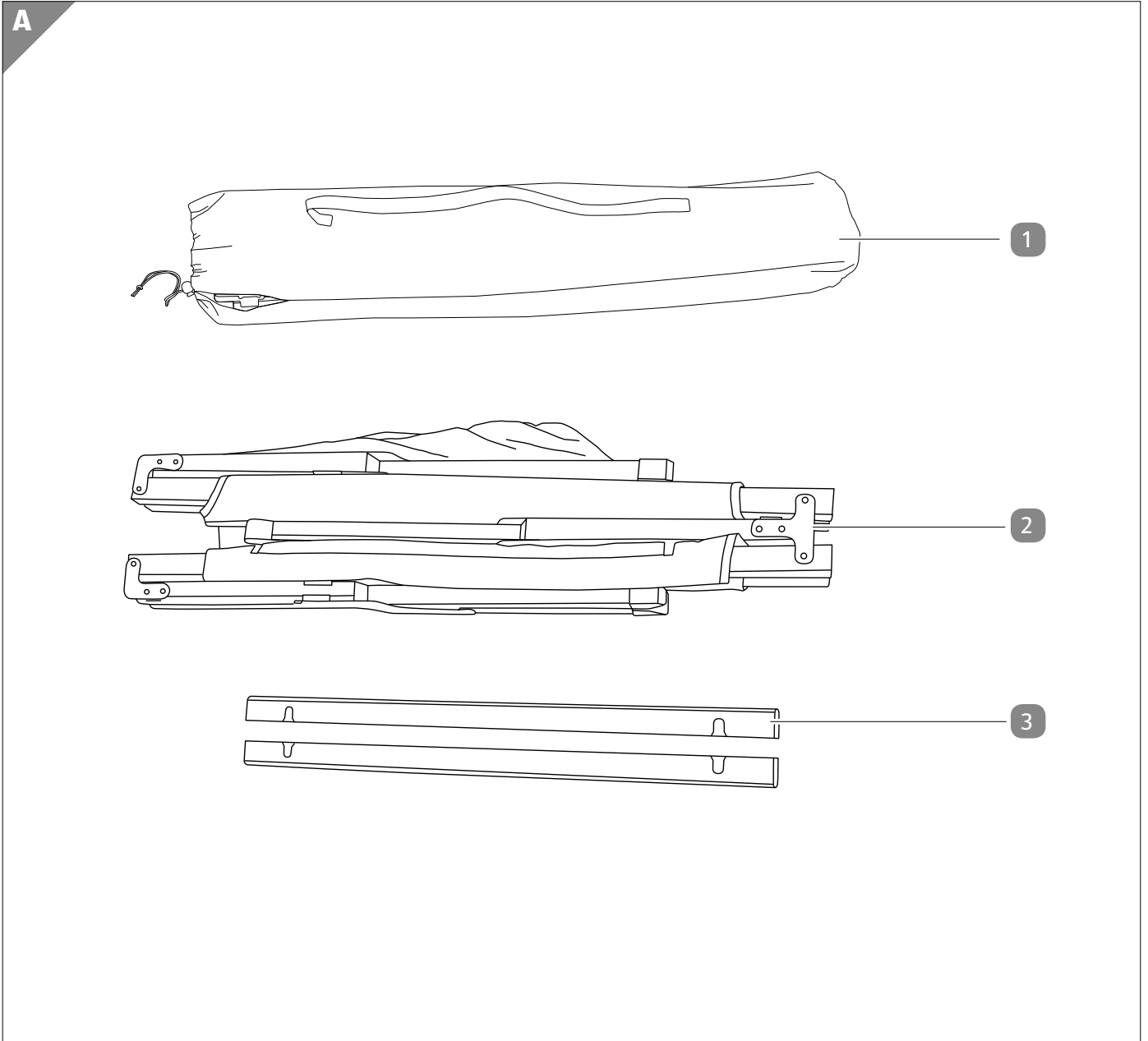

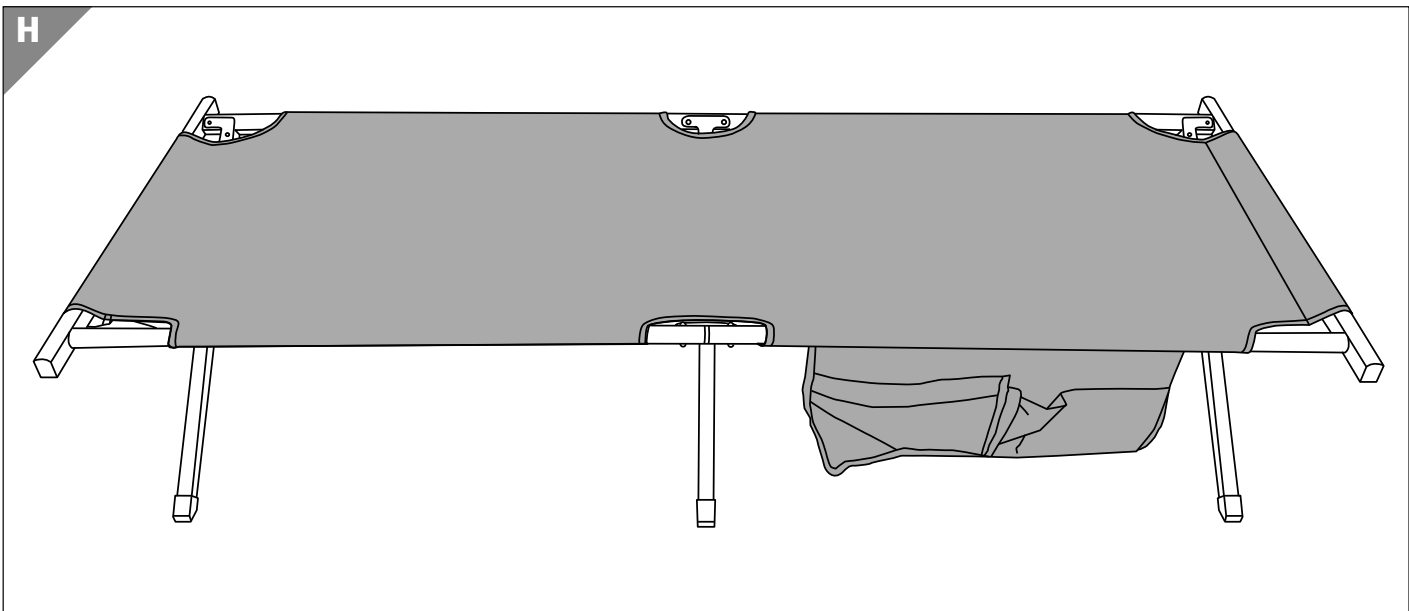
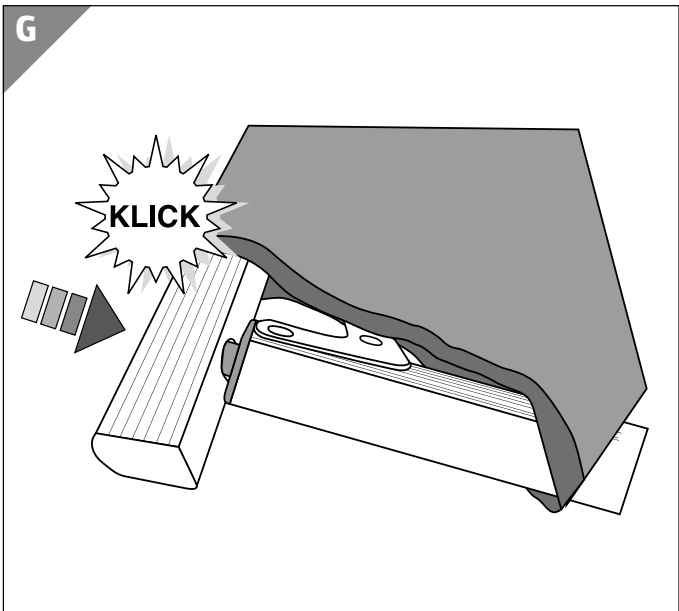
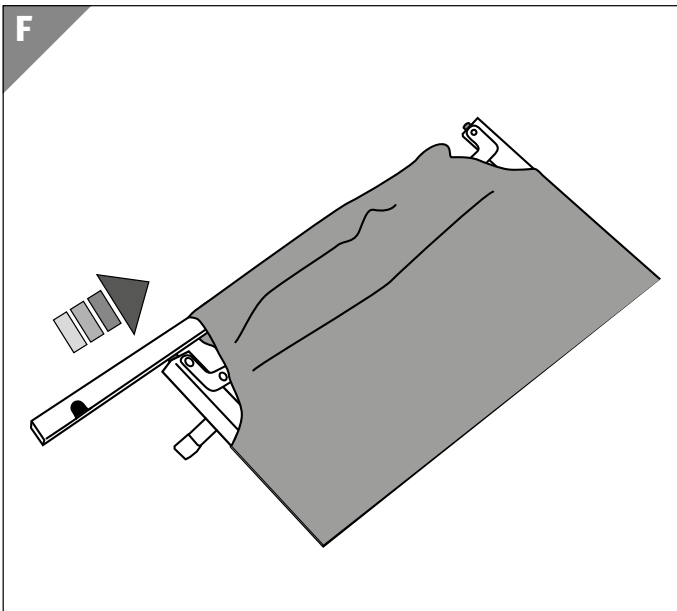
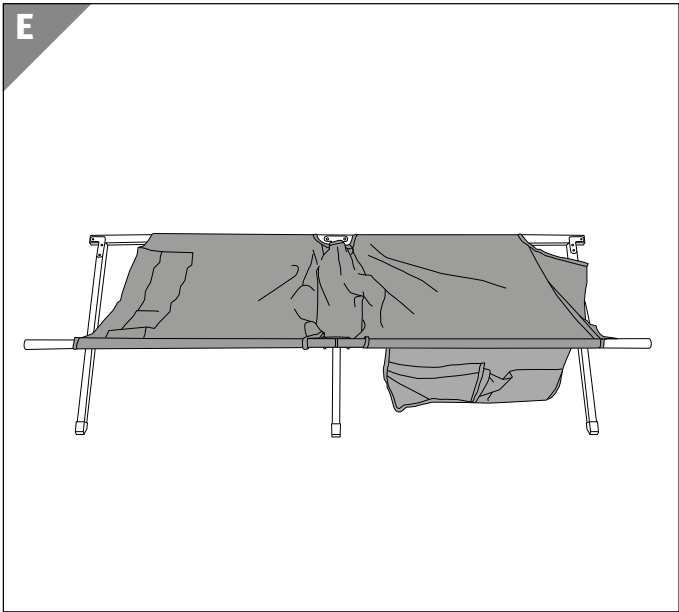
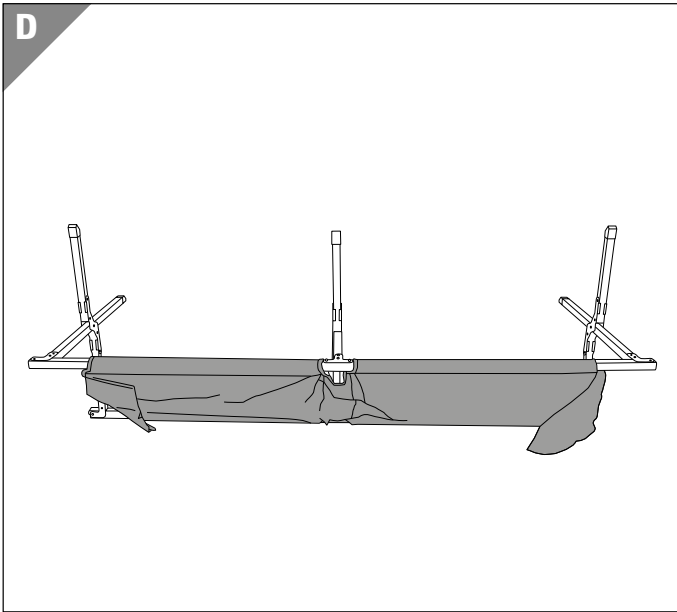

Lieferumfang/Teile

- 1 Aufbewahrungstasche
- 2 Liege
- 3 Querstrebe, 2×

WICHTIG, FÜR SPÄTERE BEZUGNAHME AUFBEWAHREN: SORGFÄLTIG LESEN

Allgemeines



Diese Gebrauchsanleitung gehört zu dieser Campingliege (im Folgenden nur „Liege“ genannt). Sie enthält wichtige Informationen zum Aufbau und Gebrauch.

Lesen Sie die Gebrauchsanleitung, insbesondere die Sicherheitshinweise, sorgfältig durch, bevor Sie die Liege einsetzen. Die Nichtbeachtung dieser Gebrauchsanleitung kann zu schweren Verletzungen oder zu Schäden an der Liege führen.

Die Gebrauchsanleitung basiert auf den in der Europäischen Union gültigen Normen und Regeln. Beachten Sie im Ausland auch landesspezifische Richtlinien und Gesetze.

Bewahren Sie die Gebrauchsanleitung für die weitere Nutzung auf. Wenn Sie die Liege an Dritte weitergeben, geben Sie unbedingt diese Gebrauchsanleitung mit.

Zeichenerklärung

Die folgenden Symbole und Signalwörter werden in dieser Gebrauchsanleitung, auf der Liege oder auf der Verpackung verwendet.

⚠️ WARNUNG!

Dieses Signalsymbol/-wort bezeichnet eine Gefährdung mit einem mittleren Risikograd, die, wenn sie nicht vermieden wird, den Tod oder eine schwere Verletzung zur Folge haben kann.

⚠️ VORSICHT!

Dieses Signalsymbol/-wort bezeichnet eine Gefährdung mit einem niedrigen Risikograd, die, wenn sie nicht vermieden wird, eine geringfügige oder mäßige Verletzung zur Folge haben kann.

HINWEIS!

Dieses Signalwort warnt vor möglichen Sachschäden.



Geprüfte Sicherheit: Produkte, die mit diesem Symbol gekennzeichnet sind, entsprechen den Anforderungen des deutschen Produktsicherheitsgesetzes (ProdSG).

Sicherheit

Bestimmungsgemäßer Gebrauch

Die Liege ist ausschließlich als Schlaf- und Ruheplatz für den Camping- sowie Freizeitbereich konzipiert. Die maximale Gesamtbelastung darf 120 kg nicht überschreiten. Die Liege ist ausschließlich für den Privatgebrauch bestimmt und nicht für den gewerblichen Bereich geeignet.

Verwenden Sie die Liege nur wie in dieser Gebrauchsanleitung beschrieben. Jede andere Verwendung gilt als nicht bestimmungsgemäß und kann zu Sachschäden oder sogar zu Personenschäden führen. Die Liege ist kein Kinderspielzeug.

Der Hersteller oder Händler übernimmt keine Haftung für Schäden, die durch nicht bestimmungsgemäßen oder falschen Gebrauch entstanden sind.

Sicherheitshinweise

⚠️ WARNUNG!

Erstickungsgefahr!

Wenn Kinder mit dem Verpackungsmaterial spielen und sich die Kunststoffbeutel der Verpackung oder die Aufbewahrungstasche über den Kopf stülpen, können sie ersticken.

- Halten Sie das Verpackungsmaterial und die Transport- und Aufbewahrungstasche von Kindern fern.
- Lassen Sie Aufbewahrungstasche nie unbeaufsichtigt herumliegen.

⚠️ WARNUNG!

Verletzungsgefahr!

Durch einen unsachgemäßen Aufbau und Gebrauch der Liege können Sie sich verletzen.

- Stellen Sie die Liege auf einer ebenen und rutschsicheren Fläche auf.
- Stellen Sie sich nicht auf die Liege und hüpfen Sie nicht auf ihr. Die Liege kann leicht umkippen.
- Achten Sie darauf, dass Kinder nicht mit oder auf der Liege spielen.
- Die Liege darf jeweils nur von einer Person benutzt werden.
- Belasten Sie die Liege nicht mit mehr als 120 kg.

⚠️ WARNUNG!

Brandgefahr!

Der Bezug der Liege besteht aus brennbarem Material. Wenn die Liege zu nahe an eine starke Hitzequelle gelangt (z. B. bei einem Lagerfeuer), kann der Bezug schmelzen oder brennen.

- Halten Sie die Liege von Feuer und anderen Hitzequellen fern.

HINWEIS!

Beschädigungsgefahr!

Unsachgemäßer Umgang mit der Liege kann zu Beschädigungen der Liege führen.

- Schützen Sie die Liege vor Witterungseinflüssen wie Regen, direkter Sonneneinstrahlung oder Feuchtigkeit.

Vor dem ersten Gebrauch

Liege und Lieferumfang prüfen

HINWEIS!

Beschädigungsgefahr!

Wenn Sie die Verpackung unvorsichtig mit einem scharfen Messer oder anderen spitzen Gegenständen öffnen, kann die Liege schnell beschädigt werden.

- Gehen Sie beim Öffnen sehr vorsichtig vor.

1. Nehmen Sie die Liege aus der Verpackung.
2. Prüfen Sie, ob die Lieferung vollständig ist (siehe **Abb. A**).
3. Prüfen Sie, ob die Liege **2** oder die Einzelteile Schäden aufweisen. Ist dies der Fall, benutzen Sie die Liege nicht. Wenden Sie sich über die auf der Garantiekarte angegebene Serviceadresse an den Hersteller.

Gebrauch

Liege aufbauen

⚠️ VORSICHT!

Verletzungsgefahr!

Durch einen unsachgemäßen Aufbau und Gebrauch der Liege können Sie sich verletzen.

- Achten Sie beim Aufbau der Liege darauf, sich die Finger nicht einzuquetschen. Tragen Sie möglichst geeignete Arbeitshandschuhe.
1. Stellen Sie die Liege **2** hochkant vor sich hin und klappen Sie die Beine der Liege zur Seite (siehe **Abb. B**).
 2. Klappen Sie die äußeren Beine ganz nach oben (siehe **Abb. C**).
 3. Spreizen Sie die Beine der Liege so, dass die Liegefläche gespannt wird (siehe **Abb. D**).
 4. Drehen Sie die auseinandergeklappte Liege um (siehe **Abb. E**).
Die Liegefläche zeigt jetzt nach oben.
 5. Schieben Sie am Kopf- und Fußteil der Liege jeweils eine Querstrebe **3** durch die dafür vorgesehene Schlaufe im Bezug. Beachten Sie dabei die Ausrichtung der Aussparungen in den Querstreben zur Liegefläche (siehe **Abb. F**).
 6. Ziehen Sie den Bezug der Liegefläche über die Querstreben stramm und setzen Sie die Aussparungen der Querstreben in die Führungen seitlich am Liegengestell (siehe **Abb. G**).
Hierfür ist etwas Kraft erforderlich. Achten Sie darauf, dass jede Querstrebe hör- und spürbar einrastet.

Sie haben die Liege erfolgreich aufgebaut und können Sie jetzt benutzen (siehe **Abb. H**).

Liege abbauen

⚠ VORSICHT!

Verletzungsgefahr!

Durch einen unsachgemäßen Abbau und Gebrauch der Liege können Sie sich verletzen.

- Achten Sie beim Abbau der Liege darauf, sich die Finger nicht einzuquetschen. Tragen Sie möglichst geeignete Arbeitshandschuhe.
- Bauen Sie die Liege **2** in umgekehrter Reihenfolge ab wie im Kapitelabschnitt „Liege aufbauen“ beschrieben.

Reinigung

HINWEIS!

Beschädigungsgefahr!

Unsachgemäße Reinigung der Liege kann zu Beschädigung der Liege führen.

- Verwenden Sie keine aggressiven Reinigungsmittel, Bürsten mit Metall- oder Nylonborsten sowie keine scharfen oder metallischen Reinigungsgegenstände wie Messer, harte Spachtel und dergleichen. Diese können die Oberflächen beschädigen.
1. Reinigen Sie die Liege **2** mit einem trockenen Tuch. Verwenden Sie bei hartnäckigem Schmutz ein leicht angefeuchtetes Tuch und ggf. etwas mildes Spülmittel.
 2. Trocknen Sie die Liege mit einem trockenen Tuch ab.

Aufbewahrung

Alle Teile müssen vor dem Aufbewahren vollkommen trocken sein.

- Reinigen und trocknen Sie die Liege **2** gründlich, bevor Sie sie einlagern.
- Verstauen Sie alle Teile der Liege in der mitgelieferten Aufbewahrungstasche **1**.
- Bewahren Sie die Liege stets an einem trockenen, frostfreien, für Kinder unzugänglichen und vor direkter Sonneneinstrahlung geschützten Ort auf.

Technische Daten

Modell:	FLX-CB-01
Artikelnummer:	94812
EAN:	20053963
Maximalbelastung:	ca. 120 kg
Gewicht inkl. Aufbewahrungstasche:	ca. 8 kg (+/- 5 %)
Abmessungen (L × B × H)	
aufgebaut:	ca. 190 × 74 × 43 cm
gefaltet:	ca. 94 × 20 × 15 cm
Liegefläche (B × L):	ca. 57 × 184 cm
Material	
Rahmen:	Querrohr aus rostfreiem Aluminium, Längsrohr aus rostfreiem Stahl, Fußrohr aus rostfreiem Aluminium mit Stahlverstärkung
Bezug:	Polyester mit PVC-Beschichtung
Seitentasche (nicht abnehmbar)	
Fächer:	4 Fächer, davon 1 Netztasche
Abmessungen (B × L):	ca. 55 × 27,5 cm
Material:	Polyester mit PVC-Beschichtung

Diese Gebrauchsanleitung kann auch als PDF-Datei von unserer Homepage www.flexxtrade.de heruntergeladen werden.

Entsorgung

Verpackung entsorgen



Entsorgen Sie die Verpackung sortenrein. Geben Sie Pappe und Karton zum Altpapier, Folien in die Wertstoffsammlung.

Liege entsorgen

- Entsorgen Sie die Liege entsprechend den in Ihrem Land gültigen Gesetzen und Bestimmungen.

Répertoire

Vue d'ensemble	4
Utilisation	4
Contenu de livraison/pièces	12
Codes QR	13
Généralités	14
Légende des symboles.....	14
Sécurité	14
Utilisation conforme à l'usage prévu.....	14
Consignes de sécurité.....	14
Avant la première utilisation	15
Vérifier le lit et le contenu de la livraison	15
Utilisation	15
Montage du lit.....	15
Démontage du lit.....	16
Nettoyage	16
Rangement	16
Données techniques	16
Élimination	16
Élimination de l'emballage	16
Élimination du lit	16

Contenu de livraison/pièces

- 1 Sac de rangement
- 2 Lit
- 3 Traverse, 2×

Aller rapidement et facilement au but avec les codes QR

Si vous avez besoin d'**informations sur les produits**, de **pièces de rechange** ou d'**accessoires**, de données sur les **garanties fabricant** ou sur les **unités de service** ou si vous souhaitez regarder confortablement des **instructions en vidéo** – avec nos codes QR, vous parvenez au but en toute facilité.

Les codes QR, qu'est-ce?

Les codes QR (QR = Quick Response) sont des codes graphiques qui peuvent être lus à l'aide d'un appareil photo du smartphone et qui contiennent par exemple un lien vers un site Internet ou des données de contact.

Votre avantage: plus de frappe contraignante d'adresses Internet ou de données de contact!

Comment faire?

Pour scanner les codes QR, vous avez simplement besoin d'un smartphone, d'un lecteur de codes QR installé ainsi que d'une connexion Internet.

Vous trouverez généralement un lecteur de codes QR gratuitement dans l'App Store de votre smartphone.

Testez dès maintenant

Scannez simplement le code QR suivant avec votre smartphone pour en savoir plus sur votre nouveau produit ALDI.

Votre portail de services ALDI

Toutes les informations mentionnées plus haut sont également disponibles sur Internet via le portail de services ALDI sous www.aldi-service.ch.



L'exécution du lecteur de codes QR peut entraîner des frais pour la connexion Internet en fonction de votre tarif.

IMPORTANT, À CONSERVER POUR TOUTE RÉFÉRENCE ULTÉRIEURE: À LIRE ATTENTIVEMENT

Généralités



Ce mode d'emploi fait partie de ce lit de camping (appelé seulement «lit» par la suite). Il contient des informations importantes pour le montage et l'utilisation.

Lisez attentivement le mode d'emploi, en particulier les consignes de sécurité, avant d'utiliser le lit. Le non-respect de ce mode d'emploi peut provoquer de graves blessures ou endommager le lit.

Le mode d'emploi est basé sur les normes et réglementations en vigueur dans l'Union européenne. À l'étranger, veuillez respecter les directives et lois spécifiques au pays.

Conservez le mode d'emploi pour des utilisations futures. Si vous cédez le lit à des tiers, joignez obligatoirement ce mode d'emploi.

Légende des symboles

Les symboles et mots signalétiques suivants sont utilisés dans ce mode d'emploi, sur le lit ou sur l'emballage.

⚠ AVERTISSEMENT!

Ce symbole/mot signalétique désigne un risque à un degré moyen qui, si on ne l'évite pas, peut avoir comme conséquence la mort ou une grave blessure.

⚠ ATTENTION!

Ce symbole/mot signalétique désigne un risque à degré réduit qui, si on ne l'évite pas, peut avoir comme conséquence une blessure moindre ou moyenne.

AVIS!

Ce mot signalétique avertit contre les possibles dommages matériels.



Sécurité contrôlée: les produits marqués avec ce symbole sont conformes aux exigences de la loi allemande sur la sécurité des produits (ProdSG).

Sécurité

Utilisation conforme à l'usage prévu

Le lit est exclusivement conçu pour dormir ou se reposer, pour le camping et les loisirs. La charge maximale ne doit pas dépasser 120 kg. Le lit est destiné exclusivement à l'usage privé et n'est pas adapté à une utilisation professionnelle.

N'utilisez le lit que comme décrit dans ce mode d'emploi. Toute autre utilisation est considérée comme non conforme à l'usage prévu et peut provoquer des dommages matériels ou même corporels. Le lit n'est pas un jouet pour enfant.

Le fabricant ou commerçant décline toute responsabilité pour des dommages survenus par une utilisation non conforme ou contraire à l'usage prévu.

Consignes de sécurité

⚠ AVERTISSEMENT!

Risque d'étouffement!

Les enfants peuvent s'étouffer s'ils jouent avec le matériel d'emballage et s'ils mettent les sacs plastiques de l'emballage ou le sac de rangement sur la tête.

- Tenez les enfants éloignés du matériel d'emballage et du sac de transport et de rangement.
- Ne laissez jamais traîner le sac de rangement sans surveillance.

⚠ AVERTISSEMENT!**Risque de blessure!**

Vous pouvez vous blesser si vous montez et si vous utilisez le lit de manière incorrecte.

- Installez le lit sur une surface plane et antidérapante.
- Ne vous placez pas debout sur le lit et ne sautez pas dessus. Le lit peut basculer facilement.
- Assurez-vous que les enfants ne jouent pas avec ou sur le lit.
- Le lit doit être utilisé par une seule personne.
- Ne chargez pas le lit avec plus de 120 kg.

⚠ AVERTISSEMENT!**Risque d'incendie!**

La housse du lit est composée de matière inflammable. Si le lit est placé trop près d'une forte source de chaleur (par ex. feu de camp), la housse peut fondre ou brûler.

- Ne laissez pas le lit à proximité d'un feu et des autres sources de chaleur.

AVIS!**Risque d'endommagement!**

La manipulation non conforme du lit peut provoquer des dommages et dommages matériels.

- Protégez le lit des influences atmosphériques comme la pluie, l'exposition directe au soleil ou l'humidité.

Avant la première utilisation**Vérifier le lit et le contenu de la livraison****AVIS!****Risque d'endommagement!**

Si vous ouvrez l'emballage négligemment avec un couteau bien aiguisé ou à l'aide d'autres objets pointus, vous risquez d'endommager rapidement le lit.

- Soyez très prudent lors de l'ouverture.

1. Retirez le lit de l'emballage.
2. Vérifiez si la livraison est complète (voir **figure A**).
3. Vérifiez si le lit **2** ou les différentes pièces présentent des dommages. Si c'est le cas, n'utilisez pas le lit. Adressez-vous au fabricant à l'aide de l'adresse de service indiquée sur la carte de garantie.

Utilisation**Montage du lit****⚠ ATTENTION!****Risque de blessure!**

Vous pouvez vous blesser si vous montez et si vous utilisez le lit de manière incorrecte.

- Veuillez faire attention en montant le lit à ne pas vous coincer les doigts. Portez si possible des gants de travail adaptés.
1. Placez le lit **2** verticalement devant vous et rabattez ses pieds sur les côtés (voir **figure B**).
 2. Relevez entièrement les pieds extérieurs (voir **figure C**).
 3. Écartez les pieds de telle manière que la surface pour s'allonger soit tendue (voir **figure D**).
 4. Retournez le lit déplié (voir **figure E**).
La surface pour s'allonger se trouve désormais en haut.
 5. À la tête et au pied du lit, poussez une traverse **3** par la boucle prévue à cet effet dans la housse. Respectez pour cela l'orientation des encoches dans les traverses de la surface pour s'allonger (voir **figure F**).
 6. Tendez la housse de la surface pour s'allonger sur les traverses et insérez les encoches dans les guidages latéraux de l'armature du lit (voir **figure G**).
Il faut un peu de force pour ce faire. Veillez à ce que chaque traverse s'enclenche de manière audible et tangible.
- Vous avez monté le lit avec succès et pouvez désormais l'utiliser (voir **figure H**).

Démontage du lit

⚠ ATTENTION!

Risque de blessure!

Vous pouvez vous blesser si vous démontez et si vous utilisez le lit de manière incorrecte.

- Veuillez faire attention en démontant le lit à ne pas vous coincer les doigts. Portez si possible des gants de travail adaptés.
- Démontez le lit **2** dans l'ordre inverse comme décrit au paragraphe «Montage du lit».

Nettoyage

AVIS!

Risque d'endommagement!

Le nettoyage non conforme du lit peut endommager le lit.

- N'utilisez aucun produit de nettoyage agressif, aucune brosse métallique ou en nylon, ainsi qu'aucun ustensile de nettoyage tranchant ou métallique tel qu'un couteau, une spatule dure ou un objet similaire. Ceux-ci peuvent endommager les surfaces.
1. Nettoyez le lit **2** avec un chiffon sec. En cas de salissures tenaces, utilisez un chiffon légèrement humide et, éventuellement, un peu de produit vaisselle doux.
 2. Séchez le lit avec un chiffon sec.

Rangement

Toutes les pièces doivent être totalement sèches avant de pouvoir être rangées.

- Nettoyez et séchez soigneusement le lit **2** avant de le ranger.
- Rangez toutes les pièces du lit dans le sac de rangement **1** compris dans la livraison.
- Rangez toujours le lit dans un endroit sec, à l'abri du gel et des rayons directs du soleil, hors de portée des enfants.

Données techniques

Modèle:	FLX-CB-01
N° d'article:	94812
EAN:	20053963
Charge maximale:	env. 120 kg
Poids, sac de rangement compris:	env. 8 kg (+/- 5 %)
Dimensions (L × P × H)	
monté:	env. 190 × 74 × 43 cm
plié:	env. 94 × 20 × 15 cm
Surface pour s'allonger (P × L):	env. 57 × 184 cm
Matériau	
Cadre:	Traverses latérales en aluminium inoxydable, traverses longitudinales en acier inoxydable, pieds en aluminium inoxydable renforcés en acier
Housse:	Polyester recouvert de PVC
Poche latérale (inamovible)	
Compartiments:	4 compartiments, dont 1 poche en filet
Dimensions (P × L):	env. 55 × 27,5 cm
Matériau:	Polyester recouvert de PVC

Ce mode d'emploi peut être téléchargé au format PDF depuis notre site Internet www.flextrade.de.

Élimination

Élimination de l'emballage



Éliminez l'emballage selon les sortes. Mettez le carton dans la collecte de vieux papier, les films dans la collecte de recyclage.

Élimination du lit

- Éliminez le lit selon les lois et réglementations en vigueur dans votre pays.

Sommaro

Panoramica prodotto	4
Utilizzo	4
Dotazione/componenti	18
Codici QR	19
Informazioni generali	20
Descrizione pittogrammi	20
Sicurezza	20
Utilizzo conforme alla destinazione d'uso	20
Note relative alla sicurezza	20
Prima del primo utilizzo	21
Controllare la sdraio e la dotazione	21
Uso	21
Montare la sdraio	21
Smontare la sdraio	22
Pulizia	22
Conservazione	22
Dati tecnici	22
Smaltimento	22
Smaltimento dell'imballaggio	22
Smaltimento della sdraio	22

Dotazione/componenti

- 1 Custodia di stoccaggio
- 2 Sdraio
- 3 Traversa, 2×

Arrivare all'obiettivo in modo veloce e semplice grazie ai codici QR

Non importa se siete alla ricerca di **informazioni relative a prodotti, pezzi di ricambio o accessori**, se cercate **garanzie dei produttori** o **centri di assistenza** o se desiderate vedere comodamente un **video-tutorial** – grazie ai nostri codici QR riuscirete ad arrivare in modo semplicissimo al vostro obiettivo.

Cosa sono i codici QR?

I codici QR (QR = Quick Response) sono codici grafici acquisibili mediante la fotocamera di uno smartphone e che contengono per esempio un link ad un sito internet o dati di contatto.

Il vostro vantaggio: non si necessita più di dover digitare faticosamente indirizzi internet o dati di contatto!

Ecco come si fa

Per poter acquisire il codice QR si necessita semplicemente di uno smartphone, aver installato un software che legga i codici QR e di un collegamento internet.

Software che leggono i codici QR sono disponibili nello App Store del vostro smartphone e in genere sono gratuiti.

Provate ora

Basta acquisire con il vostro smartphone il seguente codice QR per ottenere ulteriori informazioni relative al vostro prodotto ALDI.

Il portale di assistenza ALDI

Tutte le suddette informazioni sono disponibili anche in internet nel portale di assistenza ALDI all'indirizzo www.aldi-service.ch.



Eseguendo il lettore di codici QR potrebbero generarsi costi a seconda della tariffa scelta con il vostro operatore mobile a seguito del collegamento ad internet.

IMPORTANTE, CONSERVARE PER RIFERIMENTI FUTURI: LEGGERE ATTENTAMENTE



Sicurezza verificata: i prodotti contrassegnati da questo simbolo soddisfano i requisiti della legge tedesca sulla sicurezza dei prodotti (ProdSG).

Informazioni generali



Le presenti istruzioni per l'uso sono parte integrante della sdraio da campeggio (di seguito denominata semplicemente "sdraio").

Esse contengono informazioni importanti relative al montaggio e all'uso.

Prima di usare la sdraio, leggere attentamente le istruzioni per l'uso, in particolar modo le note relative alla sicurezza. Il mancato rispetto delle presenti istruzioni per l'uso può provocare lesioni gravi o danni alla sdraio.

Le presenti istruzioni per l'uso si basano sulle norme e sui regolamenti in vigore nell'Unione Europea. All'estero, rispettare anche le direttive e normative nazionali.

Conservare le istruzioni per l'uso per usi futuri. In caso di cessione della sdraio a terzi, consegnare anche le istruzioni per l'uso.

Descrizione pittogrammi

Nelle istruzioni per l'uso, sulla sdraio o sull'imballaggio sono riportati i seguenti simboli e le seguenti parole d'avvertimento.

AVVERTIMENTO!

Questo simbolo/parola d'avvertimento indica un pericolo di media entità che, se non evitato, può avere come conseguenza la morte o lesioni gravi.

ATTENZIONE!

Questo simbolo/parola d'avvertimento indica un pericolo a basso rischio che, se non evitato, può avere come conseguenza lesioni di lieve o media entità.

AVVISO!

Questa parola d'avvertimento indica possibili danni a cose.

Sicurezza

Utilizzo conforme alla destinazione d'uso

La sdraio è concepita esclusivamente per dormire e riposare in campeggio e nel tempo libero. Non si deve superare il carico totale massimo di 120 kg. La sdraio è destinata esclusivamente all'uso in ambito privato e non in ambito commerciale.

Utilizzare la sdraio esclusivamente come descritto nelle presenti istruzioni per l'uso. Ogni altro utilizzo è da intendersi come non conforme allo scopo previsto e può causare danni materiali se non addirittura lesioni personali. La sdraio non è un giocattolo per bambini.

Il produttore o rivenditore non si assume nessuna responsabilità per i danni dovuti all'uso non conforme all'uso previsto o all'uso scorretto.

Note relative alla sicurezza

AVVERTENZA!

Pericolo di soffocamento!

Se i bambini giocano con il materiale di imballaggio e si infilano in testa la busta di plastica o la custodia di stoccaggio, rischiano di soffocare.

- Tenere il materiale di imballaggio e la custodia di trasporto e stoccaggio lontano dai bambini.
- Non lasciare incustodita la custodia di stoccaggio.

⚠ AVVERTENZA!**Pericolo di lesioni!**

Un montaggio scorretto e un uso improprio della sdraio possono causare lesioni.

- Collocare la sdraio su una superficie orizzontale e antiscivolo.
- Non stare in piedi e non saltellare sulla sdraio. La sdraio è stretta e può ribaltarsi facilmente.
- Assicurarsi che i bambini non giochino con lo schienale ribaltabile o su di esso.
- La sdraio può essere utilizzata al massimo da una sola persona.
- Non sollecitare la sdraio con più di 120 kg.

⚠ AVVERTIMENTO!**Pericolo d'incendio!**

Il telo della sdraio è fatto di materiale infiammabile. Se si colloca la sdraio troppo vicino a una forte fonte di calore (per es. un falò), il telo può sciogliersi o bruciare.

- Tenere la sdraio lontano dal fuoco e da altre fonti di calore.

AVVISO!**Pericolo di danneggiamento!**

L'uso improprio può danneggiare la sdraio.

- Proteggere la sdraio dagli effetti degli agenti atmosferici, come pioggia, sole o umidità.

Prima del primo utilizzo**Controllare la sdraio e la dotazione****AVVISO!****Pericolo di danneggiamento!**

Se si apre la confezione con un coltello affilato o altri oggetti appuntiti senza prestare sufficiente attenzione, è possibile danneggiare subito la sdraio.

- Nell'aprire la confezione fare molta attenzione.

1. Estrarre la sdraio dall'imballaggio.
2. Controllare che la fornitura sia completa (vedi **figura A**).
3. Controllare che la sdraio **2** e le singole parti non siano state danneggiate. In tale eventualità, non utilizzare la sdraio. Rivolgersi al produttore attraverso l'indirizzo del servizio assistenza clienti indicato nella scheda di garanzia.

Uso**Montare la sdraio****⚠ ATTENZIONE!****Pericolo di lesioni!**

Un montaggio scorretto e un uso improprio della sdraio possono causare lesioni.

- Durante il montaggio della sdraio, prestare attenzione al pericolo di schiacciamento delle dita. Se possibile, indossare guanti protettivi adatti.

1. Appoggiare la sdraio **2** di taglio davanti a sé e ribaltare di lato le gambe della sdraio (vedi **figura B**).
2. Ribaltare le gambe esterne completamente verso l'alto (vedi **figura C**).
3. Allargare le gambe della sdraio in modo che la superficie di sdraio sia ben tesa (vedi **figura D**).
4. Capovolgere quindi la sdraio aperta (vedi **figura E**).
La superficie di sdraio è rivolta adesso verso l'alto.
5. Inserire una traversa **3** rispettivamente nel poggiatesta e nel poggiapiedi della sdraio attraverso le apposite aperture nel telo. Prestare attenzione alla posizione degli incavi nelle traverse rispetto alla superficie di sdraio (vedi **figura F**).
6. Tendere il telo della superficie di sdraio sulle traverse e inserire gli incavi delle traverse nelle guide laterali del telaio della sdraio (vedi **figura G**).
Per farlo occorre applicare una certa forza. Porre attenzione che ogni traversa si innesti con uno scatto udibile.

La sdraio è stata montata correttamente e la si può quindi utilizzare (vedi **figura H**).

Smontare la sdraio

⚠ ATTENZIONE!

Pericolo di lesioni!

Uno smontaggio scorretto e un uso improprio della sdraio possono causare lesioni personali.

- Durante lo smontaggio della sdraio, prestare attenzione al pericolo di schiacciamento delle dita. Se possibile, indossare guanti protettivi adatti.
- Smontare la sdraio **2** eseguendo in ordine inverso i passi descritti nel paragrafo “Montare la sdraio”.

Pulizia

AVVISO!

Pericolo di danneggiamento!

Una pulizia non corretta della sdraio può provocare danneggiamenti.

- Non utilizzare detersivi aggressivi, spazzolini con setole metalliche o di nylon, e nemmeno utensili appuntiti o metallici quali coltelli, raschietti rigidi e simili. Essi potrebbero danneggiare le superfici.

1. Pulire la sdraio **2** con un panno asciutto. In presenza di sporco ostinato, utilizzare un panno leggermente inumidito ed eventualmente un detergente delicato.
2. Asciugare la sdraio con un panno asciutto.

Conservazione

Prima di riporre la sdraio, tutte le parti devono essere asciutte.

- Pulire e asciugare la sdraio **2** accuratamente prima di riporla.
- Sistemare tutte le parti della sdraio nella custodia di stoccaggio **1**.
- Conservare la sdraio sempre in un luogo asciutto, al riparo dal gelo, lontano dalla portata dei bambini e lontano dalla luce solare diretta.

Dati tecnici

Modello:	FLX-CB-01
Numero articolo:	94812
EAN:	20053963
Carico massimo:	ca. 120 kg
Peso incl. custodia di stoccaggio:	ca. 8 kg (+/- 5 %)
Dimensioni (L x P x H)	
a montaggio avvenuto:	ca. 190 x 74 x 43 cm
ripiegata:	ca. 94 x 20 x 15 cm
Superficie di sdraio (P x L):	ca. 57 x 184 cm
Materiale	
Telaio:	Tubo trasversale di alluminio inossidabile, tubo longitudinale di acciaio inox, gambe di alluminio inossidabile con rinforzo in acciaio
Telo:	Poliestere con rivestimento in PVC
Tasca laterale (non rimovibile)	
Scomparti:	4 scomparti, fra cui 1 tasca a rete
Dimensioni (P x L):	ca. 55 x 27,5 cm
Materiale:	Poliestere con rivestimento in PVC

Le presente istruzioni per l'uso possono essere scaricate anche come file PDF dal nostro sito www.flextrade.de.

Smaltimento

Smaltimento dell'imballaggio



Smaltire l'imballaggio differenziandolo. Gettare il cartone e la scatola nella raccolta di carta straccia, la pellicola nella raccolta dei materiali riciclabili.

Smaltimento della sdraio

- Smaltire la sdraio in conformità alle leggi e alle disposizioni in vigore nel proprio Paese di residenza.



**Vertrieben durch: | Commercialisé par: |
Commercializzato da:**

FLEXXTRADE GMBH & CO. KG
A COMPANY OF WÜNSCHE GROUP
HOFSTRASSE 64
40723 HILDEN
GERMANY

**KUNDENDIENST • SERVICE APRÈS-VENTE •
ASSISTENZA POST-VENDITA**

94812

 **CH 00800 / 78747874**

 **flexxtrade-ch@teknihall.com**

Modell/Type/Modello:
FLX-CB-01

04/2017

3

**JAHRE GARANTIE
ANS GARANTIE
ANNI GARANZIA**