



ROLKRIK 2 TON



3 Jaar
GARANTIE

KLANTENSERVICE
☎ 00800 / 78747874 (gratis, mobiele telefoon afwijkend)
💻 flextrade@teknihall.nl
Art.-Nr. 2267

ORIGINELE GEBRUIKSAANWIJZING



23022676,
FLX-WH-01, P043001577
Art.Nr.: 2267

INHOUD

1. INLEIDING	3
Symbolen	4
2. BEOOGD GEBRUIK	4
Redelijkerwijs voorzienbaar verkeerd gebruik	4
Manipulaties of veranderingen	4
3. VEILIGHEIDSVOORSCHRIFTEN	5-8
4. LEVERING	9
5. PRODUCTOVERZICHT	10
6. TECHNISCHE SPECIFICATIES	11
7. MONTAGE EN INGEBRUIKNAME	12
Montage hefboomarm	12
Montage afneembare draaggreep	13
Ingebruikname autokrik	13
Demontage/montage adapterzadel	14
8. BEDIENING	14
Opheffen	14
Omlaag brengen	15
9. FOUTENLIJST	16
10. ONDERHOUD, REINIGING EN OPSLAG	17
Onderhoud	17
Reiniging en opslag	20
11. AFVOER	21
CONFORMITEITSVERKLARING	22

1. INLEIDING

DIN EN 1494: 2009-05

(EN1494:2000 +A1)

Er mogen geen wijzingen worden aangebracht die ongunstig zouden kunnen uitwerken op de overeenstemming van het hefapparaat met deze norm.

Deze gebruiksaanwijzing kan op onze internetsite

www.flexxtrade.de

in PDF-formaat worden gedownload.



Lees deze gebruiksaanwijzing voor het eerste gebruik zorgvuldig door en bewaar ze. Doe deze handleiding erbij als u het product doorgeeft. Neem de veiligheidsvoorschriften in acht en volg ze.

Iedereen die dit product gebruikt of bedient, moet vertrouwd zijn met de inhoud van deze gebruiks-

aanwijzing. Deze gebruiksaanwijzing is een bestanddeel van dit product.

Naleving van alle in de gebruiksaanwijzing genoemde punten voor het gebruik en onderhoud zorgt ervoor dat de rolkrik een aantal jaar stovingvrij kan worden gebruikt.

Om de originele toestand te behouden, gebruikt u uitsluitend originele reserveonderdelen, die u uitsluitend via het servicecenter kunt ontvangen.

Hefapparaten moeten in overeenstemming met de instructies van de fabrikant worden onderhouden en gerepareerd. Dergelijk onderhoud en zulke reparaties moeten door ter zake kundige personen worden uitgevoerd.

Hierna wordt de rolkrik genoemd.

Symbolen

Betekenis van de signaalwoorden en symbolen:

 **GEVAAR!** Aanzienlijk risico op letsel van personen of levensgevaar als de voorschriften niet worden nageleefd.

 **WAARSCHUWING!** Gemiddeld risico op letsel van personen als de voorschriften niet worden nageleefd.

 **VOORZICHTIG!** Gering risico op letsel van personen, en ook gevaar voor materiële schade of schade aan het product.

LET OP! Gevaar voor materiële schade of schade aan het product.

BELANGRIJK Waarop u moet letten.

AANWIJZING Nadere toelichting.



Lees de hele gebruiksaanwijzing door.

2. BEOOGD GEBRUIK

De krik is geconstrueerd om voertuigen van maximaal 2 ton korte tijd op te heffen en is alleen toegelaten voor privégebruik.

Redelijkerwijs voorzienbaar verkeerd gebruik

Ander gebruik dan zoals onder “voorgeschreven gebruik” vastgelegd of dat verder gaat dan dit gebruik, geldt als niet in overeenstemming met de voorschriften.

De fabrikant is niet aansprakelijk voor hieruit voortvloeiende schade. Het risico hiervoor wordt alleen door de gebruiker gedragen.

Manipulaties en veranderingen

Bij eigenmachtige manipulaties en veranderingen van de krik vervalt alle aansprakelijkheid van en vrijwaring door de fabrikant.

Zulke ingrepen kunnen leiden tot ernstig persoonlijk letsel en zware materiële schade.

3. VEILIGHEIDS- VOORSCHRIFTEN

BELANGRIJK

Houd u aan steeds de volgende aanwijzingen, om persoonlijk letsel of zaakschades door verkeerd gebruik te vermijden.

Degene die de krik bedient, moet alle noodzakelijke informatie voor de noodzakelijke training en gegevens over de pompen verplaatsingskrachten krijgen.

Voor het gebruik in een explosieve atmosfeer of in mijnen gelden speciale regelingen.

Dit apparaat mag niet door kinderen worden gebruikt. Houd het weg van kinderen.

Kinderen mogen niet met dit apparaat spelen.

⚠ GEVAAR!

Houd er rekening mee, dat u na een ongeval onmiddellijk hulp moet inroepen.

Om eventuele ongevallen te vermijden, moet er steeds zicht zijn op de opgeheven last en de

rolkrik. Verlies de rolkrik met zijn opgeheven last alstublieft nooit uit het oog.

In geval van een bedrijfsstoring volgt u de stappen die in hoofdstuk 9 beschreven zijn.

Als de pompstang klemt of het voertuig niet volgens de regels kan worden opgeheven of kan dalen, gebruikt u een tweede krik om het voertuig te ondersteunen en de beschadigde krik te verwijderen. Het apparaat moet na een dergelijk geval door de fabrikant worden gecontroleerd.

Bij zichtbare defecten.

Neem de krik bij zichtbare defecten of functiestoornissen uit bedrijf en zorg ervoor, dat de krik niet per vergissing in gebruik wordt genomen. Als de voorschriften niet worden nageleefd, kan dat leiden tot persoonlijk letsel en materiële schade.

In geval van een reparatie moet u erop letten, dat er uitsluitend originele reserveonderdelen worden gebruikt. Totdat het volledig gere-

pareerd is, mag het product niet verder worden gebruikt.

Beveilig het voertuig tegen weggrollen.

Beveilig het voertuig tegen weggrollen, voordat u de krik gebruikt.

U moet de handrem aantrekken en het voertuig in de versnelling zetten.

Blokkeer de wielen die niet moeten worden opgeheven met blokken.

Als de voorschriften niet worden nageleefd, kan dat leiden tot persoonlijk letsel en materiële schade.

Gevaar door onverwacht omlaag komen.

Het is niet toegestaan, onder het opgeheven voertuig te werken, zo lang dit niet door geschikte middelen gezekerd is. Om onverwacht naar beneden komen te vermijden, beveiligd u uw voertuig met geschikte onderzetbokken. Als de voorschriften niet worden nageleefd, kan dat leiden tot persoonlijk letsel en materiële schade.

Bij het opheffen en omlaag brengen van een voertuig.

Er mogen geen personen tegen

het voertuig leunen of zich onder, in of op het voertuig bevinden.

Vermijd alstublieft alle risico's die tijdens de demontage van de rolkrik kunnen optreden, om letsels te voorkomen.

Het opgeheven voertuig mag nooit worden verplaatst.

Verplaatst of beweeg een opgeheven voertuig nooit met de krik. De krik is niet bestand tegen deze belastingen en dit kan leiden tot persoonlijk letsel en materiële schade.

Houd rekening met de bodemgesteldheid.

Gebruik de krik alleen op vlakke en vaste ondergronden. Hiermee voorkomt u weggrollen tijdens het opheffen. Houd er ook rekening mee dat vloeren die niet sterk genoeg zijn voor deze draaglasten, kunnen meegeven. De krik kan scheef komen te staan. Als de voorschriften niet worden nageleefd, kan dat leiden tot persoonlijk letsel en materiële schade.

Houd u aan de toelaatbare draaglast.

Hef met de krik geen voertuig op, dat zwaarder is dan 2 ton, ook niet kortdurend. De krik kan daardoor kapot gaan en dit kan leiden tot persoonlijk letsel en materiële schade. Het gewicht van het voertuig vindt u in de gebruiksaanwijzing van het voertuig.



Houd personen, inclusief kinderen, met beperkte fysieke, sensorische of geestelijke vermogens uit de buurt van de krik.

Het is deze personen verboden de krik te bedienen. Ze kunnen de gevaren die verbonden zijn met de krik niet goed inschatten.

Houd kinderen uit de buurt van het verpakkingsmateriaal.

Laat het verpakkingsmateriaal niet achteloos liggen, het zou gevaarlijk speelgoed voor kinderen kunnen worden.

Langdurig heffen verboden.

Gebruik de krik alleen voor het opheffen en laten zakken van het

voertuig. Langdurig dragen kan de krik overbelasten en leiden tot persoonlijk letsel en materiële schade.

Beknellingsgevaar.

Grijp tijdens het werken met de krik niet onder de bewegende draagarm. Breng uw handen niet tussen zadel en voertuig tijdens het opheffen. Als u hier niet op let, kan dit zware letselschade tot gevolg hebben.



Om mogelijke letsels te vermijden, mogen er geen mensen met de rolkrik worden opgeheven.

Als dit niet wordt nageleefd kan er letselschade ontstaan.

Hef geen lasten

met eigenschappen die tot gevaarlijke situaties of letsels kunnen leiden (bijv. containers met gesmolten metalen of zuren, materialen die straling uitzenden of bijzonder breekbare lasten).

Als de krachten die vereist zijn om het product te bedienen te groot zijn, moeten de krachten verkleind

worden door een tweede persoon erbij te betrekken.

Draag beschermende kleding.

Draag steeds een persoonlijke veiligheidsuitrusting, zoals nauwsluitende kleding en niet-slippende schoenen. Het risico op letsel wordt daardoor kleiner.

Neem de omgevingscondities in acht.

Om letsels te vermijden heft u geen lasten bij extreme windbelasting.

Om kwetsuren of functiestoornissen te vermijden, gebruikt u de krik niet onder de volgende omstandigheden:

- bij buitengewone omgevingscondities bijv. in een erg koud of heet klimaat,
- bij beïnvloeding door sterke magnetische straling en soortgelijk,
- in verband met explosieve stoffen en hulpstoffen.

Om verwondingen te voorkomen houdt u zich aan de speciale richtlijnen tijdens het gebruik van de rolkrik op zeeschepen. Stel u ter plaatse op de hoogte van de speciale veiligheidsrichtlijnen.

Let er bij het bijvullen van de hydraulische vloeistof op dat u de juiste viscositeit gebruikt en let tevens op de informatie in verband met de vulhoeveelheid. De informatie hierover vindt u in de technische specificaties (pagina 11) en in de beschrijving "olie bijvullen" op pagina 18.

Als er in de werkruimte olie gemorst wordt, reinigt u het vloeroppervlak grondig, voordat u in dit gedeelte lasten gaat opheffen. Een met olie vervuild vloeroppervlak kan tot gevolg hebben dat de rolkrik wegglijdt.

Controleer regelmatig de aanduidingen in verband met het behoud van de oorspronkelijke toestand. Niet meer leesbare aanduidingen op het apparaat moeten onmiddellijk worden vervangen.

4. LEVERING

Controleer na het uitpakken of de levering compleet is en of het product in onberispelijke toestand verkeert.

1 x rolkrik

1 x hefboomarm (tweedelig)

1 x draaggreep (afneembaar)

1 x adapterzadel
(voorgemonteerd)

1 x gebruiksaanwijzing

1 x garantiebewijs

5. PRODUCTOVERZICHT

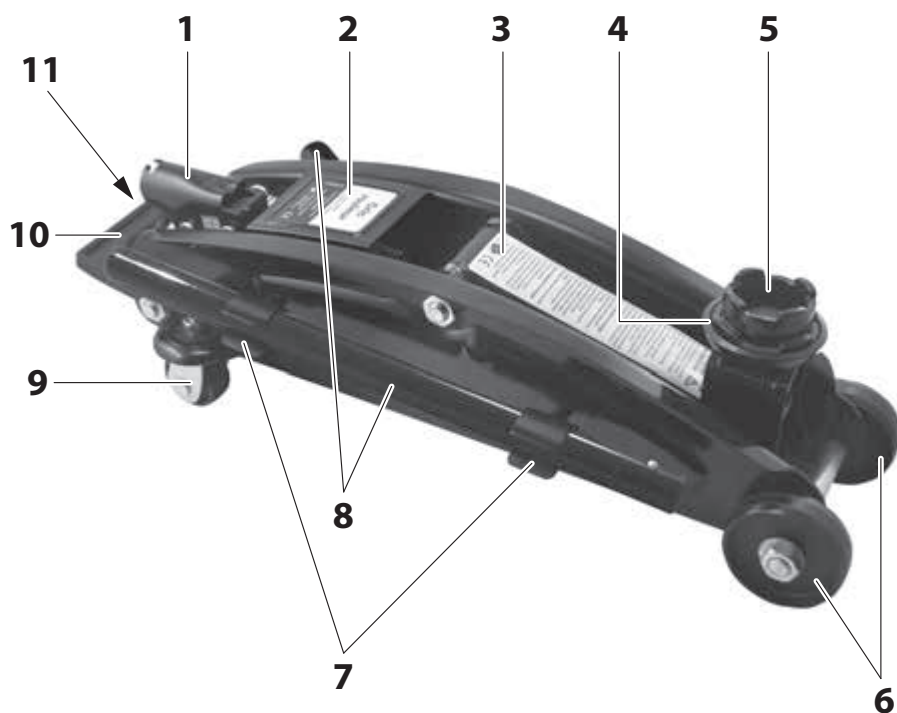

1 Hefboomarmopneming

2 Afdekplaat

3 Draagarm

4 Zadel

5 Adapterzadel

6 Vaste wieltjes

7 Hou clips (aan beide kanten)

8 Hefboomarm (tweedelig)

9 Bestuurbare wieltjes

10 Draaggreep (afneembaar)

11 Aftapventiel

6. TECHNISCHE SPECIFICATIES

Maten (lengte x breedte x hoogte, met vaste greep):

ca. 483 x 189 x 150 mm

Gewicht:

ca. 9,7 kg

Minimale hoogte van het zadel in mm:

- 130 (zonder adapterzadel)

- 150 (met adapterzadel)

Maximale hoogte van het zadel in mm (met last):

- 335 (zonder adapterzadel)

- 350 (met adapterzadel)

Maximale hoogte van het zadel in mm (zonder last):

- 342 (zonder adapterzadel)

- 357 (met adapterzadel)

Maximaal hefvermogen (draaglast):

2 ton

Viscositeit hydraulische olie:

SAE 10

Olievulhoeveelheid:

90 ml (+/-5 ml)

Levensduur van het apparaat:

5 jaar

Wij doen voortdurend moeite om ons product te perfectioneren en te verbeteren. Om deze reden zijn technische wijzingen en veranderingen aan het design niet uitgesloten.

7. MONTAGE EN INGEBRUIKNAME

BELANGRIJK

Dit hoofdstuk beschrijft de fundamentele werkzaamheden voor de montage en ingebruikname.

Montage hefboomarm

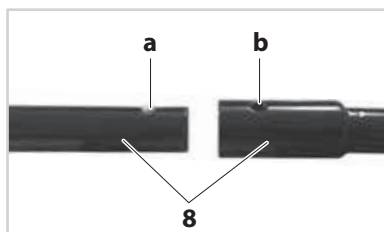

Steek de twee delen van de hefboomarm (8) in elkaar. Let erop, dat u de kogel (a) in de boring (b) vastklikt. De twee delen van de hefboomarm zijn nu veilig met elkaar verbonden.

Om de hefboomarmdelen te scheiden, drukt u de kogel (a) met een spits voorwerp licht in en trekt u de hefboomarmdelen uit elkaar.

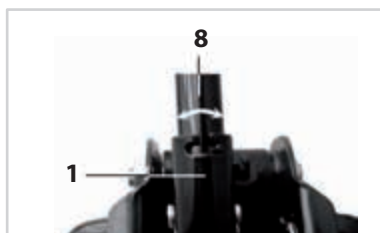

Steek die hefboomarm (8) in de hefboomarmopneming (1). Draai de hefboomarm (8) naar rechts of links, om de bajonetsluiting te sluiten.

Montage afneembare draaggreep



Zet een oog van de draaggreep (10) over een van de beide moeren (13).



Maak nu een trek-draaibeweging met de draaggreep (10), om het andere oog op de tweede moer vast te laten klikken. Let er daarbij op, dat de greep niet overbelast wordt en breekt.

Ingebruikname autokrik

BELANGRIJK

Voordat u de krik gebruikt, controleert u of:



- het aftapventiel (11) helemaal gesloten is,
- de cilinder ontluicht is en er zich voldoende olie in de cilinder bevindt (zie hoofdstuk Onderhoud).

AANWIJZING

Bij de eerste inbedrijfname en na langere stilstand gebruikt u de hefboomarm (8) meermaals, om de olie in de cilinder gelijkmatig te verdelen.

Demontage/montage adapterzadel

U hebt voor deze klus zowel een steek- en moer- of ringsleutel van de grootte 19 nodig.



Maak de moer (14) los met bijv. een ringsleutel, terwijl u de schroef (15) tegenschroeft.



Verwijder de moer (14) en de schroef (15) van het zadel (4).



Neem het adapterzadel (5) van het zadel (4).

Steek de schroef (15) in het draai-bare zadeldek en draai de moer (14) weer vast.

AANWIJZING

De montage gebeurt in omgekeerde volgorde.

8. BEDIENING

⚠ GEVAAR!

Lees in de gebruiksaanwijzing van uw voertuig na, waar de aangebrachte steunvlakken om het voertuig op te heffen zich bevinden. Hef het voertuig alleen bij de daarvoor aangebrachte steunvlakken op, om persoonlijk letsel en materiële schade te vermijden.

BELANGRIJK

Dit hoofdstuk beschrijft de fundamentele activiteiten voor de bediening de krik.

Opheffen

1. Controleer voordat u het voertuig opheft, of het aftapventiel (11) gesloten is en de draagarm (3) volledig neergelaten is.
2. Plaats de krik onder het hiervoor voorziene steunvlak van

het voertuig. Door de bestuurbare wieltjes (9) van de krik kan deze gemakkelijk goed worden geplaatst.

3. Gebruik de hefboomarm (8) meermaals, tot het zadel (4) het steunvlak bijna raakt. Zo nodig corrigeert u de positie van het zadel (4) door de krik te draaien of te verschuiven.
4. Hef het voertuig zover omhoog, tot u geschikte onderzetbokken onder de daarvoor aangebrachte steunvlakken van het voertuig kunt zetten.
5. Laat het voertuig voorzichtig zover zakken, tot dit op de onderzetbokken rust.

AANWIJZING

De bediening en positionering van de onderzetbokken vindt u in de bedieningshandleidingen van de onderzetbokken en van uw voertuig.

Omlaag brengen

1. Hef het voertuig met de krik zover op, dat u de onderzetbokken kunt verwijderen.



2. Zet de hefboomarm met de brug (16) op het aftapventiel (11).
3. Draai de hefboomarm (8) langzaam tegen de wijzers van de klok in, om het aftapventiel (11) te openen. Het zadel (4) resp. de draagarm (3) daalt langzaam omlaag.



4. Laat het zadel (4) en de draagarm (3) volledig naar beneden zakken. Draai de hefboomarm (8) in de richting van de wijzers van de klok, om het aftapventiel (11) weer te sluiten.

9. FOUTENLIJST

Probleem/fout	Mogelijke oorza(a)k(n)	Remedie
De krik heft het voertuig niet op.	Te weinig olie.	Olie bijvullen Zie hoofdstuk Onderhoud
	Vervuilde olie blokkeert het aftapventiel.	Olie vervangen. Zie hoofdstuk Onderhoud
	Aftapventiel niet volledig gesloten.	Aftapventiel volledig sluiten.
De krik laat het voertuig niet zakken	Aftapventiel niet volledig geopend.	Aftapventiel volledig openen.
	Te veel olie in de cilinder.	Een beetje olie aflaten.
	Vervuilde olie blokkeert het aftapventiel.	Olie vervangen. Zie hoofdstuk Onderhoud
Zichtbare defecten.	Door klappen, stoten of een val, scheuren of verbogen onderdelen.	Laat de krik door een vakkracht controleren en eventueel repareren.
Er loopt olie uit.	Afdichting of cilinder defect.	Neem contact op met een reparatiewerkplaats.
De krik maakt geluiden bij het opheffen of omlaag brengen van het voertuig.	Bewegende delen van de krik zijn niet voldoende ingevet.	Bewegende delen met wat olie vetten.
	Cilinder defect	Neem contact op met een reparatiewerkplaats.

BELANGRIJK

Alle verdere reparaties mogen uitsluitend door een bevoegde vakkracht of de reparatiewerkplaats worden uitgevoerd.

10. ONDERHOUD, REINIGING EN OPSLAG

Onderhoud

Cilinder ontluchten

(zonder voertuig)

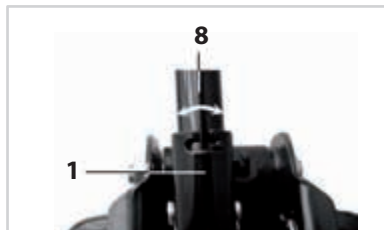

1. Steek de hefboomarm (8) in de hefboomarmopneming (1), en draai de hefboomarm (8) naar rechts of links, om de bajonetsluiting te sluiten. Gebruik de hefboomarm (8) enkele keren, om het zadel omhoog te brengen.
2. Zet nu de hefboomarm (8) met de brug (16) op het aftapventiel (11).



3. Draai de hefboomarm (8) langzaam tegen de wijzers van de klok in, om het aftapventiel (11) te openen. Laat het zadel (4) resp. de draagarm (3) volledig naar beneden zakken.



4. Draai de hefboomarm (8) in de richting van de wijzers van de klok, om het aftapventiel (11) te sluiten.

BELANGRIJK

Ontlucht de cilinder na elk gebruik. Zorg ervoor dat alle bewegende onderdelen van het apparaat van tijd tot tijd worden gesmeerd.

Olie bijvullen



GEVAAR!

Te veel olie kan de functies van de krik blokkeren.

Het geblokkeerde apparaat kan overbelast worden en dit kan leiden tot persoonlijk letsel en materiële schade.

LET OP!

Verkeerde olie kan de functie

van de krik beïnvloeden.

Gebruik alleen de olie die is aangegeven in het hoofdstuk "Technische specificaties".



1. Klap de afdekplaat (2) naar boven.

2. Hef de rubberen sluiting (18) van de cilinder (17) van opzij met een vlakke sleufschroevendraaier (SL 6,5 x 150 mm) voorzichtig op, zonder deze daarbij te beschadigen. Neem de rubberen sluiting (18) eraf.

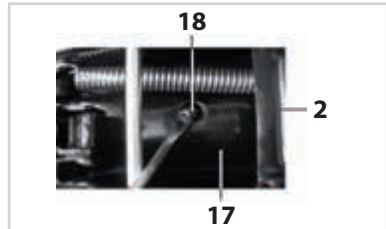

3. Vul olie bij tot de zuigerstang (19) van de cilinder (17) net bedekt is. Let erop, dat er geen olie gemorst wordt. Gebruik eventueel een kleine trechter om de olie bij te vullen.

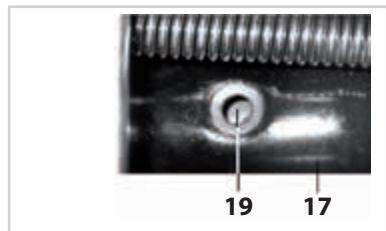

4. Reinig die rubberen sluiting (18) met een lap voordat u deze er weer in zet.

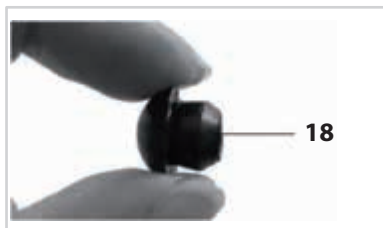

5. Druk van boven stevig op de rubberen sluiting (18). Als hulpje neemt u de vlakke sleufschroevendraaier (SL 6,5 x 150) en drukt er voorzichtig van opzij mee tegen de rubberen sluiting.



6. Klap de afdekplaat (2) weer omlaag.

BELANGRIJK Controleer het oliepeil jaarlijks.

Als u de krik voortdurend in gebruik hebt, controleert u het olie-

peil voor het gebruik met regelmatige tussenpozen. Smeer alle bewegende delen met regelmatige tussenpozen.

Smeer alle bewegende delen met regelmatige tussenpozen.

Olie vervangen

BELANGRIJK Vervang de olie in de cilinder elke 3 jaar.

Om de oude olie uit de cilinder (17) af te tappen, moet u de rubberen sluiting (18) verwijderen, zoals bij het bijvullen in **Olie bijvullen** is beschreven. Draai de hele krik met de cilinderopening naar beneden. Laat de oude olie in een geschikte opvangbak (bijv. oliepan) lopen.

Maak de krik met een lap schoon. Giet nu nieuwe olie in de cilinder, zoals in **Olie bijvullen** is beschreven. Daarna zet u de rubberen sluiting (18) er weer in, zoals onder **Olie bijvullen** beschreven is.

Reiniging en opslag



VOORZICHTIG!

Gebruik geen scherpe reinigingsmiddelen of chemicaliën.

Scherpe reinigingsmiddelen en chemicaliën kunnen het oppervlak en delen van de krik aantasten. Dampen en lichaamscontact met scherpe reinigingsmiddelen en chemicaliën kunnen allergische reacties bij mensen oproepen.

Reinig de krik met een licht ingeoliede doek, voordat u deze opbergt.

Bewaar de krik op een schone, droge plaats. Let erop, dat de krik tijdens de opslag niet wordt blootgesteld aan chemicaliën of agressieve dampen.

Om deze op te bergen kunnen de beide delen van de hefboomarm (8) worden gescheiden en in de houdclips aan beide zijden van de krik worden bewaard.

11. AFVOER

AANWIJZING De verpakking en het verpakkingsmateriaal bestaan uit milieuvriendelijke materialen en zijn voor 100% recyclebaar.

Aan het eind van de nuttige gebruiksduur van het product mag dit niet in het gebruikelijke huisvuil worden weggegooid. Krik en olie moeten gescheiden van elkaar worden afgevoerd. Giet de olie in een geschikte container.

Ondeskundige verwijdering van oude oliën bedreigt het milieu. Let er bij het aftappen van de olie op, dat u deze niet morst. Elke vermenging met vreemde stoffen zoals oplosmiddelen, rem- en koelvloeistoffen is verboden. Oude olie moet voor de deskundige verwijdering bij het verkooppunt van de navulolie of een erkende afvoerplaats voor oude olie worden teruggegeven. Informeer in geval van twijfel bij uw stads- of gemeentebestuur

naar mogelijkheden voor een milieuvriendelijke en deskundige verwijdering van het product.

Door hergebruik van de producten levert u een belangrijke bijdrage aan de bescherming van het milieu.

Original EG-Konformitätserklärung

Original EC-Declaration of Conformity

Hiermit erklären wir unter alleiniger Verantwortung, dass die Bauart des nachfolgend bezeichneten Gerätes den unten genannten einschlägigen EU-Richtlinien entspricht und die Serie entsprechend gefertigt wird.

We hereby confirm under own responsibility that the appliance described below is in compliance with the governing EC-regulations as mentioned in this form and mass production will be effected accordingly.

Artikelbezeichnung: Article Description:	<u>Rangier-Wagenheber</u> <u>Cart Trolley Jack</u>
Typ / Model:	<u>FLX-WH-01</u>
Technische Angaben: Technical data:	maximale Tragkraft 2 Tonnen max. load 2 t
Jahr der Anbringung der CE-Kennzeichnung / year of affixing the CE Marking: 2019	

Einschlägige EU-Richtlinien / Governing EU-regulations

EG Richtlinie 2006/42/EG

Harmonisierte EN-Fach- und Grundnormen / Harmonized EN-standards and general standards

Der Artikel entspricht folgenden, zur Erlangung des CE-Zeichens erforderlichen Normen:

The article is in compliance with the standards mentioned below, which are basic conditions to obtain the CE-mark

EN 1494:2000+A1:2008 EN ISO 12100:2010

Person, die bevollmächtigt ist, die technischen Unterlagen zu erstellen:
Person, responsible for creating of the technical documents:

Hr. Holger Lemke
LV, Leitung Qualitätsmanagement / Head of QA Dep.

Ausstellungsort / Datum
Place and date of issue

Hilden, den

15.05.2019

FLEXOTRADE GmbH & CO KG
Holzstrasse 64
40723 Hilden
Germany

Hr. Udo Schmitz
Geschäftsführer / Managing Director

CUSTOMER SERVICE

 **00800 / 78747874** (gratis, mobiele telefoon afwijkend)

 **flexxtrade@teknihall.nl**

Art.-Nr. 2267

Verkocht door (geen serviceadres!):

Flexxtrade GmbH & Co. KG

Hofstr. 64

40723 Hilden

Duitsland