

- Halten Sie das Verpackungsmaterial und Kleinteile von Kindern fern.

ACHTUNG! Nicht für Kinder unter 3 Jahren geeignet. Strangulationsgefahr durch das Netz!

Kinder können sich beim Spielen im Netz verfangen und sich strangulieren.

- Halten Sie Kinder vom Netz fern.

ACHTUNG!

- nur für den Hausgebrauch
- ab 4 Jahre bis 99 Jahre
- die Montage darf nur von einem Erwachsenen durchgeführt werden

GEFAHR FÜR KINDER UND ERWEITERTEN PERSONENKREIS

Das Bounce Ball Set ist nicht dafür bestimmt, durch Personen (einschliesslich Kinder) mit eingeschränkten physischen, sensorischen oder geistigen Fähigkeiten oder mangels Erfahrung und/oder mangels Wissen benutzt zu werden, es sei denn, sie werden durch eine für ihre Sicherheit zuständige Person beaufsichtigt oder erhalten von ihr Anweisungen, wie das Bounce Ball Set zu benutzen ist.

SICHERHEIT Überprüfen Sie das Disk Golf Set von Zeit zu Zeit auf Stabilität.

PFLEGEHINWEISE Das Disk Golf Set kann mit einem sauberen feuchten Tuch gereinigt werden. Verwenden Sie zum Reinigen keine aggressiven chemischen Reinigungsmittel, Scheuermittel, harte Schwämme o.ä. Lagern Sie das Disk Golf Set bei Nichtbenutzung an einem sauberen und trockenen Ort.

SPIELANLEITUNG

Stellen Sie den Zielkorb an einer geeigneten Stelle auf.

Versuchen Sie von einem festgelegten Abwurfpunkt (Tee) mit möglichst wenigen Würfeln eine Wurfscheibe in den Zielkorb zu werfen.

Wenn Sie beim ersten Wurf den Korb nicht treffen, wiederholen Sie den Wurf von dem Punkt aus, an dem die vorher geworfene Wurfscheibe zum Liegen kam.

Hinweis: In der Regel hat jeder Spieler eine vorgegebene Anzahl (3 bzw. 4) an Würfeln. Der typische Ablauf an Würfeln wäre Abwurf (Drive), Annäherung (Approach) und Putt.

Sonderregeln, Strategien und Tipps entnehmen Sie bitte der Fachliteratur.

- Tenez les enfants éloignés du matériel d'emballage et des petites pièces.

ATTENTION! Ne convient pas aux enfants de moins de 3 ans. Risque d'étranglement par les filets!

Les enfants peuvent se retrouver pris dans le filet et s'étrangler.

- Tenez les enfants éloignés des bandes et des filets.

ATTENTION!

- uniquement pour usage domestique
- de 4 ans à 99 ans
- l'installation ne peut être effectuée que par un adulte

DANGER POUR LES ENFANTS ET LE CERCLE DE PERSONNES

Le set de disk golf n'est pas conçu pour être utilisé par des personnes (y compris des enfants) avec des capacités physiques, sensorielles ou mentales restreintes, ou bien avec une expérience et/ou des connaissances insuffisantes, à moins qu'elles ne soient surveillées par une personne responsable de leur sécurité ou que celle-ci leur a indiqué comment utiliser le set de disk golf.

SÉCURITÉ Vérifier de temps à autre la stabilité du set de disk golf.

CONSIGNES D'ENTRETIEN Il est possible de nettoyer le set de disk golf avec un tissu humide propre. N'utilisez pas de produits nettoyants chimiques agressifs, de produits abrasifs, d'éponges dures, etc. En cas de non-utilisation, entreposez le set de disk golf dans un lieu propre et sec.

INSTRUCTIONS DE JEU

Placez le panier cible dans un endroit approprié.

Essayez de lancer un disque dans le panier cible à partir d'un point de lancement défini (T) avec aussi peu de lancers que possible.

Si vous ne touchez pas le panier au premier lancer, répétez le lancer à partir du point où le disque précédemment lancé est tombé au sol.

Remarque : en règle générale, chaque joueur dispose d'un nombre prédéterminé de lancers (3 ou 4). Le parcours typique du lancer devrait être le lancer (Drive), l'approche (Approach) et le coup roulé (Putt).

Vous trouverez des règles spécifiques, des stratégies et des conseils dans la documentation spécialisée.

- Tenere il materiale di imballaggio e la minuteria lontano dai bambini.

AVVERTENZA! Non è indicato per bambini con età inferiore ai 3 anni. Pericolo di strangolamento per reti!

Nel giocare con reti i bambini potrebbero imprigionarsi e strangolarsi.

- Tenere i bambini lontani da reti.

AVVERTENZA!

- solo per uso domestico
- da 4 anni a 99 anni
- l'installazione può essere eseguita solo da un adulto

PERICOLO PER BAMBINI E GRUPPI ESTESI DI PERSONE

Il Bounce Ball Set non è destinato ad essere utilizzato da persone (compresi i bambini) con limitate capacità fisiche, o mentali o per mancanza di esperienza e/o conoscenza, a meno che non siano supervisionati o istruiti da una persona responsabile della loro sicurezza.

SICUREZZA Di tanto in tanto controllare la stabilità del Bounce Ball Set.

MANUTENZIONE Il Bounce Ball Set può essere pulito con un panno umido e pulito. Per la pulizia non utilizzare detergenti chimici aggressivi, abrasivi, spugne dure o simili. Quando non viene utilizzato, conservare il Bounce Ball Set in un luogo pulito ed asciutto.

ISTRUZIONI DEL GIOCO

Posizionare il canestro in un luogo adatto.

Provare a lanciare un disco nel punto (Tee) con il minor numero di lanci possibile.

Se non si raggiunge il canestro al primo lancio, ripetere il lancio dal punto in cui si è atterrato il disco lanciato in precedenza.

Nota: in genere ogni giocatore ha diritto a un numero prefissato (3 o 4) di lanci. Il tipico andamento del gioco sarebbe lancio (Drive), avvicinamento (Approach) e canestro (Putt).

I manuali dedicati al gioco contengono regole, strategie e consigli.

crane

BEACH

Disc Golf Set

Set de disk golf • Set da disc-golf

CH

Disc Golf ist ein dynamisches Indoor- und Outdoor Ballspiel.

Durch die leichten Spielregeln bringt Disc Golf von Anfang an grossen Spielspass und man kann es praktisch überall spielen: am Strand, auf dem Rasen im Park oder Garten, auf dem Campus und Sportplätzen, in Sporthallen und sogar im Schnee.

Grösse: 52 x 52 x 80 cm

- 1 Stange, oberer Ring (6x)
- 2 Stange, unterer Ring (6x)
- 3 Stange, oben (3x)
- 4 Stange, unten (3x)
- 5 Rohrverbinder (6x)
- 6 Verbindungsstück (3x)
- 7 Verbindungsstück (3x)
- 8 Fuss (3x)
- 9 Abprallnetz (1x)
- 10 Auffangnetz (1x)
- 11 Wurfscheibe (4x)
- 12 Tragetasche (1x)

 Spiel- und Aufbauanleitung

Disc golf est un jeu de balle dynamique pour l'intérieur et l'extérieur.

Grâce aux règles du jeu faciles à apprendre, disc golf garantit un plaisir ludique élevé dès le départ, peu importe l'endroit: sur la plage, sur la pelouse d'un parc ou d'un jardin, sur les campus et les terrains de sport, dans les salles de sport et même dans la neige.

Dimensions: 52 x 52 x 80 cm

- 1 Tube, bague supérieure (6x)
 - 2 Tube, bague inférieure (6x)
 - 3 Tube, haut (3x)
 - 4 Tube, bas (3x)
 - 5 Connecteur de tubes (6x)
 - 6 Raccord (3x)
 - 7 Raccord (3x)
 - 8 Pied (3x)
 - 9 Filet de rebond (1x)
 - 10 Filet de recueil (1x)
 - 11 Disques (4x)
 - 12 Sac de transport (1x)
-  Instructions de jeu et de montage

Lieferumfang / Étendue de livraison / Fornitura

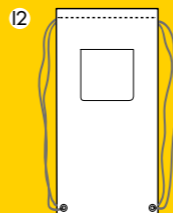
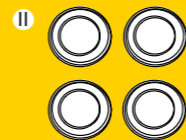
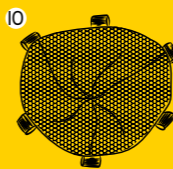
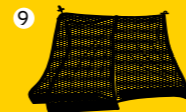

© VERTRIEBEN DURCH / COMMERCIALISÉ PAR /
COMMERCIALIZZATO DA:
FLEXXTRADE GMBH & CO. KG,
HOFSTR. 64, 40723 HILDEN, GERMANY
PO43001751, FLX-DG-01
vi

crane

BEACH

Disc Golf Set

Set de disk golf
Set da disc-golf



ACHTUNG! NICHT FÜR KINDER UNTER 36 MONATEN GEEIGNET!
ATTENTION! NE CONVIENT PAS AUX ENFANTS DE MOINS DE 3 ANS.
AVVERTENZA! NON È INDICATO PER BAMBINI CON ETÀ INFERIORE AI 3 ANNI.

CE

05/2020

704053

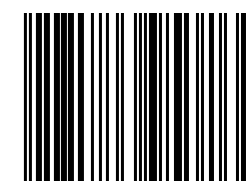

4061459378122

Disk Golf Set

Set de disk golf • Set da disc-golf

Aufbau / Montage / Montaggio

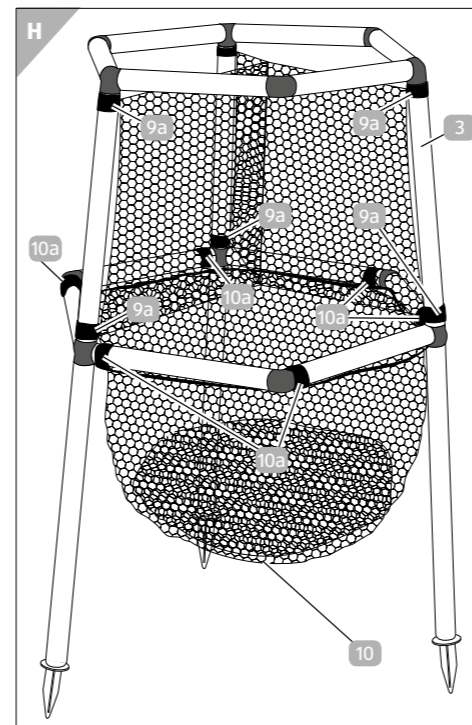
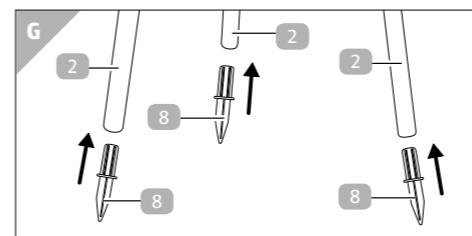
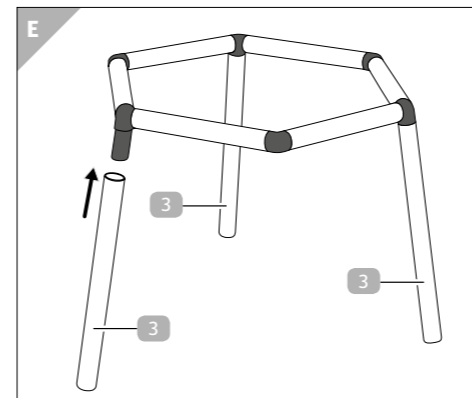
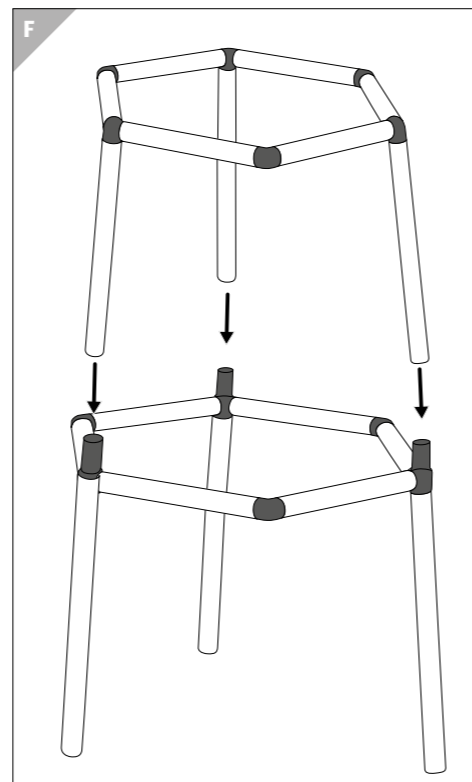
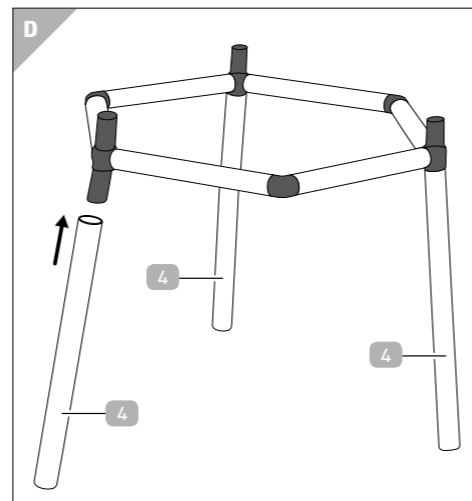
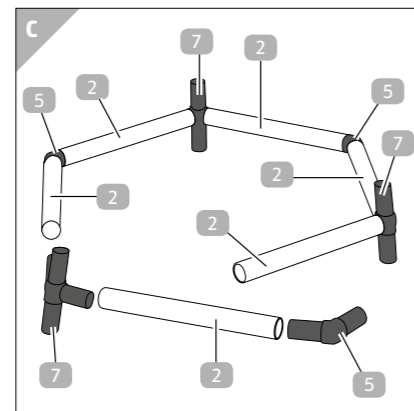
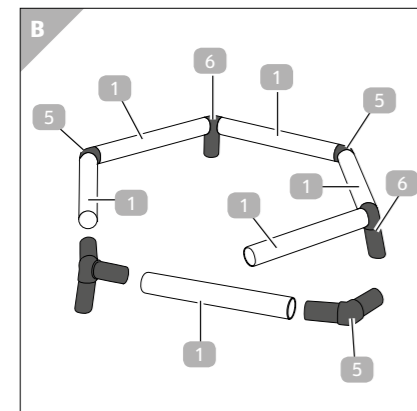
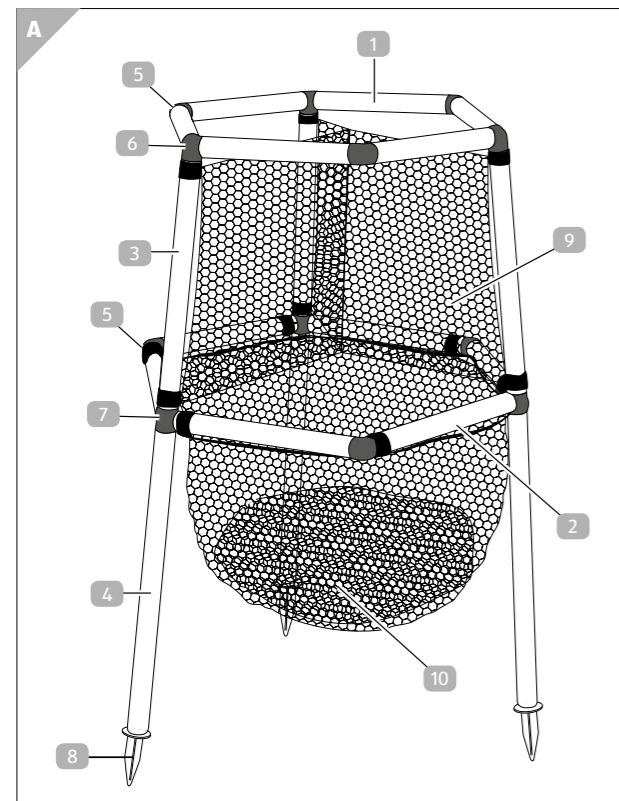

CH

Aufbau

1. Oberer Ring: Stecken Sie jeweils zwei Rohre 1 mit einem Rohrverbinder 5 zusammen (3x). Verbinden Sie die drei Teile mit den Verbindungsstücken 6 (Abb. B).
2. Unterer Ring: Stecken Sie jeweils zwei Rohre 2 mit einem Rohrverbinder 7 zusammen (3x). Verbinden Sie die drei Teile mit den Verbindungsstücken 7 (Abb. C).
3. Stecken Sie die unteren Stangen 4 in die Verbindungsstücke des unteren Rings (Abb. D).
4. Stecken Sie die oberen Stangen 3 in die Verbindungsstücke des oberen Rings (Abb. E).
5. Fügen sie nun oberen und unteren Teil zusammen, indem Sie die Rohre 3 in die Verbindungsstücke 7 des unteren Rings stecken (Abb. F).
6. Stecken Sie die Füße 8 in die unteren Stangen 2 (Abb. G).
7. Befestigen Sie das Auffangnetz 10 mit den Klettbandern 10a am unteren Ring. Befestigen Sie das Abprallnetz 9 mit den Klettbandern 9a an den oberen Stangen 3 (Abb. H).

Artikel aufstellen

- Wenn Sie den Artikel auf einem weichen Untergrund, wie z. B. Rasen, aufstellen möchten, verwenden Sie das spitze Ende des Fußes und stecken Sie den Fuß tief in den Boden. Los geht's!

WICHTIG, lesen Sie die folgenden Hinweise aufmerksam durch und bewahren Sie diese Gebrauchsanweisung auf, falls Sie später etwas nachlesen möchten. Wenn Sie den Artikel an jemand anderen weitergeben, geben Sie auch diese Gebrauchsanweisung mit.

VERWENDUNGSZWECK

- Das Disk Golf Set ist für die private Verwendung konzipiert.
- An dem Disk Golf Set darf keine Veränderung der Form oder der Funktion vorgenommen werden.

SICHERHEITSHINWEISE

ACHTUNG! Nicht für Kinder unter 3 Jahren geeignet. Erstickungsgefahr wegen verschluckbarer Kleinteile und Verpackungsmaterialien!

Kinder können sich beim Spielen im Verpackungsmaterial verfangen bzw. Kleinteile verschlucken und daran ersticken.

Montage

1. Bague supérieure : Assembler deux tubes 1 à l'aide d'un connecteur de tubes 5 (3x). Relier les trois assemblages à l'aide des raccords 6 (Fig. B).
2. Bague inférieure : Assembler deux tubes 2 à l'aide d'un connecteur de tubes 7 (3x). Relier les trois assemblages à l'aide des raccords 7 (Fig. C).
3. Enfiler les tubes inférieurs 4 dans les raccords de la bague inférieure (Fig. D).
4. Enfiler les tubes supérieurs 3 dans les raccords de la bague supérieure (Fig. E).
5. Assembler maintenant les parties supérieure et inférieure en enfichant les tubes 3 dans les raccords 7 de la bague inférieure (Fig. F).
6. Enfiler les pieds 8 dans les tubes inférieurs 2 (Fig. G).
7. Fixer le filet de recueil 10 avec les velcros 10a sur la bague inférieure. Fixer le filet de rebond 9 avec les velcros 9a sur les tubes supérieurs 3 (Fig. H).

Mise en place de l'article

- Si vous voulez placer l'objet sur une surface molle, comme une pelouse, utilisez l'extrémité pointue du pied et plantez-la profondément dans le sol. C'est parti !

IMPORTANT, lisez attentivement les indications suivantes et conservez ce mode d'emploi si vous souhaitez vérifier quelque chose ultérieurement. Si vous transmettez l'article à quelqu'un, donnez-lui également ce mode d'emploi.

UT D'UTILISATION

- Le set Bounce Ball est prévu pour une utilisation privée. • Il ne faut pas modifier la forme ou la fonction du set Bounce Ball.

CONSIGNES DE SÉCURITÉ

ATTENTION! Ne convient pas aux enfants de moins de 3 ans. Risque d'étouffement en raison de petites pièces susceptibles d'être avalées et des matériaux d'emballage!

Les enfants peuvent s'emmêler dans des parties du matériel d'emballage, ou avaler des petites pièces et s'étouffer avec.

Montaggio

1. Anello superiore: Assemblare rispettivamente due tubi 1 con un raccordo per tubi 5 (3x). Collegare i tre pezzi con i giunti 6 (Fig. B).
2. Anello inferiore: Assemblare rispettivamente due tubi 2 con un raccordo per tubi 7 (3x). Collegare i tre pezzi con i giunti 7 (Fig. C).
3. Inserire le barre inferiori 4 nei giunti dell'anello inferiore (Fig. D).
4. Inserire le barre superiori 3 nei giunti dell'anello superiore (Fig. E).
5. Assemblare a questo punto il pezzo superiore ed inferiore, inserendo i tubi 3 nei giunti 7 dell'anello inferiore (Fig. F).
6. Inserire le basi 8 nei barre inferiori 2 (Fig. G).
7. Fissare la rete di sicurezza 10 con i nastri a velcro 10a sull'anello inferiore. Fissare la rete di rimbalzo 9 con i nastri a velcro 9a sulle barre superiori 3 (Fig. H).

Installazione dell'articolo

- Se si desidera posizionare l'articolo su una superficie morbida, come ad es. il prato, inserire l'estremità appuntita della base in profondità nel terreno. Il gioco inizia!

IMPORTANTE, si prega di leggere attentamente le seguenti istruzioni per l'uso e di conservarle nel caso in cui si desideri consultarle successivamente. Nel caso in cui l'articolo venga ceduto ad altri, consegnare loro anche le presenti istruzioni.

MODALITÀ D'USO

- Il set Bounce Ball Set è progettato per uso privato. • Il Bounce Ball Set non deve essere modificato in alcun modo nella sua forma o la sua funzione.

NOTE RELATIVE ALLA SICUREZZA

AVVERTENZA! Non è indicato per bambini con età inferiore ai 3 anni. Pericolo di soffocamento a causa di piccole parti e dell'imballaggio!

I bambini possono imprigionarsi nelle parti del materiale di imballaggio piccole parti, ingoiarle e soffocare.