

Bounce Ball Set

Bounce Ball ist ein dynamisches Indoor- und Outdoor Ballspiel.

Durch die leicht zu lernenden Spielregeln bringt Bounce Ball von Anfang an großen Spielspaß und man kann es praktisch überall spielen: am Strand, auf dem Rasen im Park oder Garten, auf dem Campus und Sportplätzen, in Sporthallen und sogar im Schnee.

Größe: Ø 90 cm x 20 cm

- 1 5 Rahmensegmente
 - 2 5 Fußteile
 - 3 Handluftpumpe (die Nadel wird im Griff aufbewahrt)
 - 4 1 Trainingsball
 - 5 2 Turnierbälle
 - 6 Tragebeutel
 - 7 Netz
- Spiel- und Aufbauanleitung

Lieferumfang

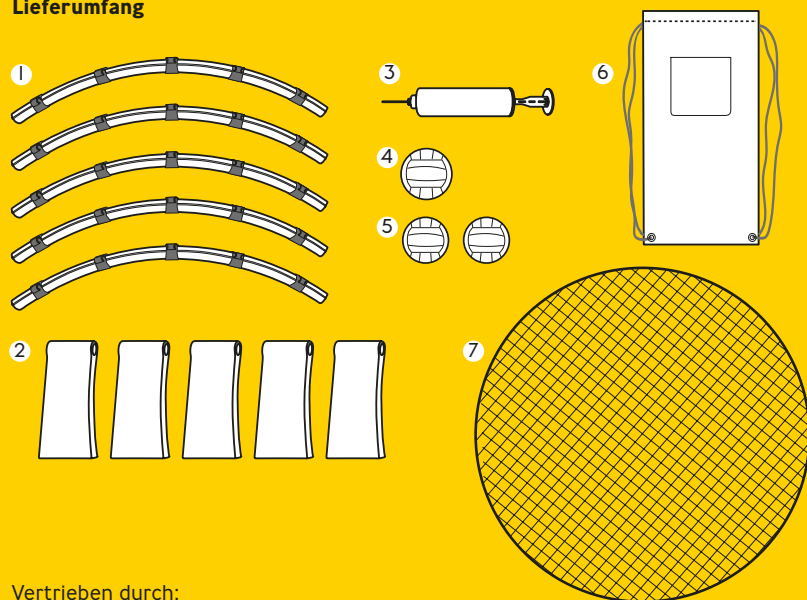

Vertrieben durch:
 Flexxtrade GmbH & Co. KG
 Hofstr. 64, 40723 Hilden
 Deutschland
 FLX-SBS-01, PO430030024, Art.-Nr.: I008759

Bounce Ball Set



ACHTUNG!
 NICHT FÜR KINDER
 UNTER 36 MONA-
 TEN GEEIGNET!



AN 2009010087597

Bounce Ball Set

Aufbau

A.

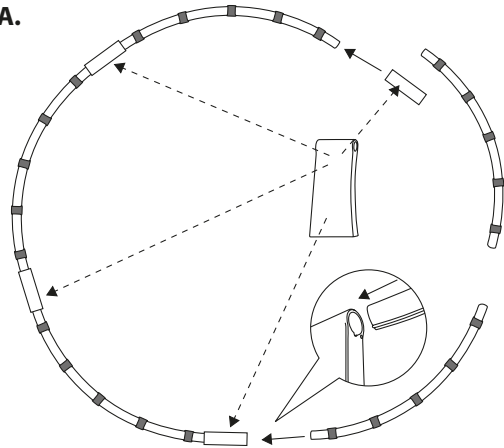

- A. Verbinden Sie die Rahmen mit den fünf Fussteilen zu einem Kreis.
- B. Befestigen Sie das Netz an den Haken.
- C. Spannen Sie das Netz gleichmäßig um den Rahmen. Los geht's!

B.

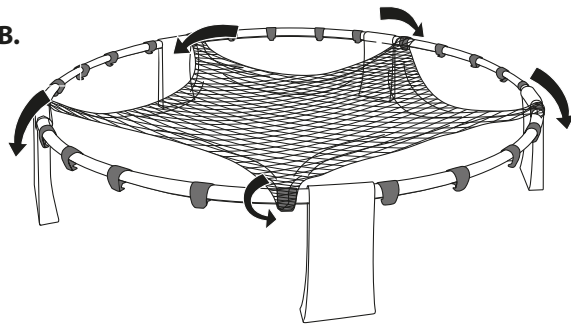

C.

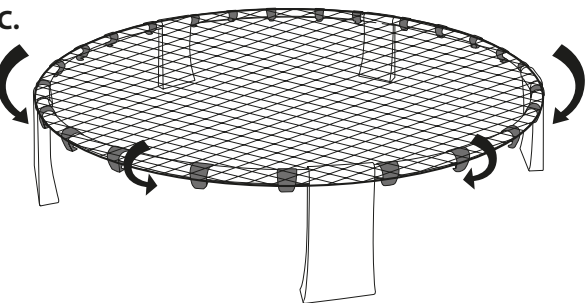

WICHTIG, lesen Sie die folgenden Hinweise aufmerksam durch und bewahren Sie diese Gebrauchsanweisung auf, falls Sie später etwas nachlesen möchten. Wenn Sie den Artikel an jemand anderen weitergeben, geben Sie auch diese Gebrauchsanweisung mit.

VERWENDUNGSZWECK

- Das Bounce Ball Set ist für die private Verwendung konzipiert.
- An dem Bounce Ball Set darf keine Veränderung der Form oder der Funktion vorgenommen werden.

SICHERHEITSHINWEISE

ACHTUNG! Nicht für Kinder unter 3 Jahren geeignet. Erstickungsgefahr wegen verschluckbarer Kleinteile und Verpackungsmaterialien!

Kinder können sich beim Spielen im Verpackungsmaterial verfangen bzw. Kleinteile verschlucken und daran ersticken.

- Halten Sie das Verpackungsmaterial und Kleinteile von Kindern fern.

Nicht für Kinder unter 3 Jahren geeignet. Strangulationsgefahr durch das Netz!

Kinder können sich beim Spielen im Netz verfangen und sich strangulieren.

- Halten Sie Kinder vom Netz fern.

ACHTUNG!

- nur für den Hausgebrauch
- ab 4 Jahre bis 99 Jahre
- nicht als Hüpfgelegenheit verwenden
- die Montage darf nur von einem Erwachsenen durchgeführt werden.

GEFAHR FÜR KINDER UND ERWEITERTEN PERSONENKREIS

Das Bounce Ball Set ist nicht dafür bestimmt, durch Personen (einschließlich Kinder) mit eingeschränkten physischen, sensorischen oder geistigen Fähigkeiten oder mangels Erfahrung und/oder mangels Wissen benutzt zu werden, es sei denn, sie werden durch eine für ihre Sicherheit zuständige Person beaufsichtigt oder erhalten von ihr Anweisungen, wie das Bounce Ball Set zu benutzen ist.

SICHERHEIT Überprüfen Sie das Bounce Ball Set von Zeit zu Zeit auf Stabilität.

PFLEGEHINWEISE Das Bounce Ball Set kann mit einem sauberen feuchten Tuch gereinigt werden. Verwenden Sie zum Reinigen keine aggressiven chemischen Reinigungsmittel, Scheuermittel, harte Schwämme o. ä. Lagern Sie das Bounce Ball Set bei Nichtbenutzung an einem sauberen und trockenen Ort.

SPIELANLEITUNG

Startaufstellung: 2 Teams mit 2 Spielern treten gegeneinander an. Am Anfang stehen sich die Teams am Netz gegenüber. Sobald der Ball im Spiel ist, kann sich jeder Spieler am Netz frei positionieren.

Angabe: Der Spieler schlägt den Ball mit einer flachen Hand auf das Netz in Richtung des gegnerischen Teams. Falls der Ball nicht in Richtung des Gegners gespielt wird, muss die Angabe wiederholt werden. Die Angabe hat das Team, welches den letzten Punkt erzielt hat.

Spiel: Nach der Angabe kann das annehmende Team den Ball bis zu zweimal hin und her spielen. Der Ball kann dabei mit einer oder zwei Händen gleichzeitig gespielt werden. Der Ball darf nicht gefangen werden. Spätestens beim dritten Kontakt eines Teamspielers muss der Ball auf das Netz zum anderen Team geschlagen werden. Bounce Ball kann mit allen Körperteilen gespielt werden.

Punkte: Kann der Ball nicht mehr gespielt werden, erhält das gegnerische Team einen Punkt. Der Ball muss nach der Netzberührung immer über die Netzkante hinaus springen. Wenn der Ball auf das Netz oder die Netzkante zurückfällt, erhält das gegnerische Team einen Punkt. Absichtliche Behinderungen werden mit einem Punkt für das andere Team bestraft.

Sieg: Das Team, welches als Erstes 21 Punkte mit 2 Punkten Abstand erreicht hat, hat gewonnen.