

AT **BEDIENUNGSANLEITUNG**

HU **HASZNÁLATI ÚTMUTATÓ** · SI **NAVODILA ZA UPORABO**

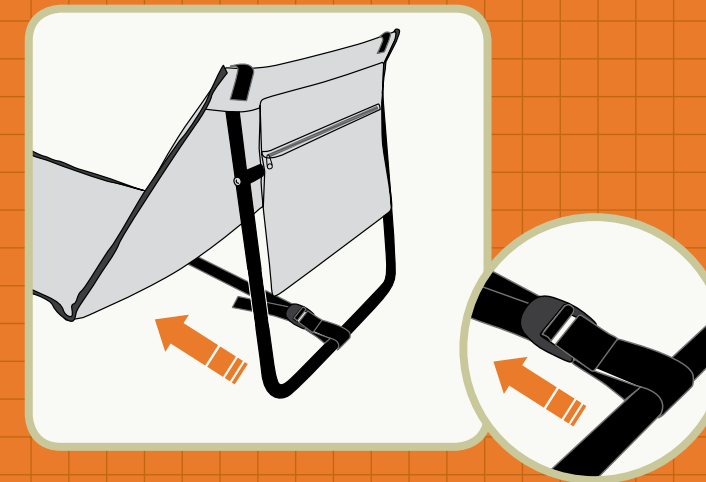
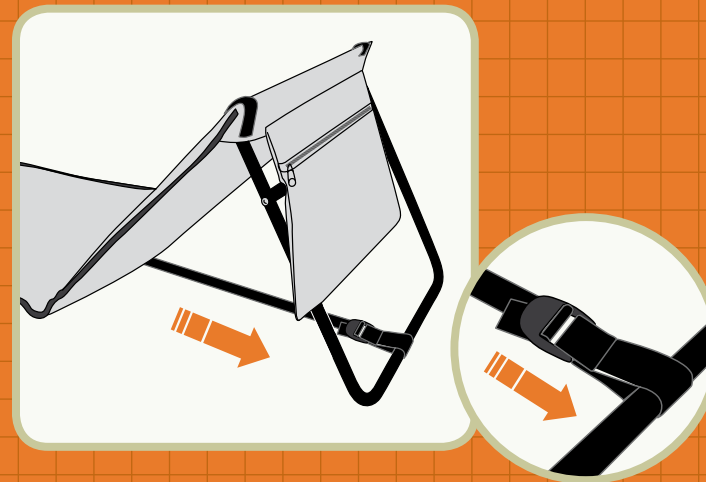
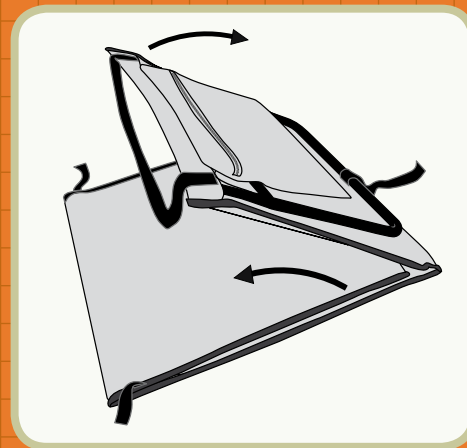
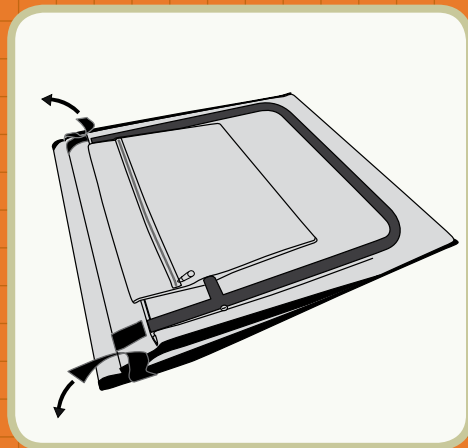

AT

Camping-/Strandmatte mit Rückenlehne

WICHTIG, lesen Sie die folgenden Hinweise aufmerksam durch und bewahren Sie diese Gebrauchsanweisung auf, falls Sie später etwas nachlesen möchten. Wenn Sie den Artikel an jemand anderen weitergeben, geben Sie auch diese Gebrauchsanweisung mit.

VERWENDUNGSZWECK

- Die Campingmatte ist für die Verwendung im Privathaushalt, z. B. für Camping, Haus und Garten konzipiert. Für den gewerblichen Einsatz, wie z. B. in Hotels, ist sie ungeeignet.
- An der Campingmatte darf keine Veränderung der Form oder der Funktion vorgenommen werden.

GEFAHR FÜR KINDER UND ERWEITERTEN PERSONENKREIS

- Die Campingmatte ist nicht dafür bestimmt, durch Personen (einschließlich Kinder) mit eingeschränkten physischen, sensorischen oder geistigen Fähigkeiten oder mangels Erfahrung und/oder mangels Wissen benutzt zu werden, es sei denn, sie werden durch eine für ihre Sicherheit zuständige Person beaufsichtigt oder erhalten von ihr Anweisungen, wie die Campingmatte zu benutzen ist.
- Halten Sie Kinder von Verpackungsmaterial fern. Bei Verschlucken besteht Erstickungsgefahr. Achten Sie auch darauf, dass der Verpackungsbeutel nicht über den Kopf gestülpt wird.
- Kinder sollten beaufsichtigt werden, um sicherzustellen, dass sie nicht mit der Campingmatte spielen.

SICHERHEIT

Überprüfen Sie das Gestänge von Zeit zu Zeit auf Stabilität. Die vorhandenen Schrauben und Muttern sind gegebenenfalls nachzuziehen. Die Gurte einschließlich der Verstellteile aus Kunststoff sind von Zeit zu Zeit auf Verschleiß zu prüfen. **ACHTUNG!** Bei Beschädigung des Gestänges bzw. der Gurte darf die Liege im geklappten Zustand nicht mehr benutzt werden.

PFLEGEHINWEISE

Die Campingmatte kann mit einem sauberen feuchten Tuch gereinigt werden. Verwenden Sie zum Reinigen keine aggressiven chemischen Reinigungsmittel, Scheuermittel, harte Schwämme o.ä. Lagern Sie die Campingmatte bei Nichtbenutzung an einem sauberen und trockenen Ort.

HU

Kemping és strand matrac háttámlával

FONTOS, olvassa el figyelmesen az alábbi utasításokat és őrizze meg a használati útmutatót, ha később szeretne valamit megkeresni benne. Amennyiben a terméket valakinek továbbadja, adja oda ezt a használati útmutatót is.

FELHASZNÁLÁS CÉLJA

- A kempingmatrac privát célra, pl. kempingezésre, a lakásban, kertben használható. Kereskedelmi célú, pl. szállodákban történő felhasználásra nem alkalmas.
- A kempingmatracokon nem szabad formai vagy funkcionális módosításokat végezni.

GYERMEKEKET ÉS FELNŐTTEKET ÉRINTŐ VESZÉLY

- A kempingmatrac rendeltetés szerint nem használható korlátozott fizikai, érzékszervi vagy szellemi képességű vagy tapasztalattal és/vagy megfelelő ismerettel nem rendelkező személyek által (beleértve a gyermekeket is), kivéve, ha egy a biztonságért felelős személytől megfelelő útmutatást kaptak, hogy miként kell a kempingmatracot használni.
- Tartsa távol a gyermekeket a csomagolóanyagoktól. Lenyelés esetén fulladásveszély áll fenn. Ügyeljen arra, hogy a csomagolózacskót ne húzzák fel a fejükre.
- A gyermekeket felügyelni kell annak érdekében, hogy ne játszanak a kempingmatracal.

BIZTONSÁG

Időről időre ellenőrizze a rudazat stabilitását. A csavarokat és csavaranyákat adott esetben újra meg kell húzni. Az övek és a beállításukra szolgáló műanyag részek kopását időről időre ellenőrizni kell. **FIGYELEM!** A rudazat ill. az övek károsodása esetén a fekhely összezsugorított állapotban többé nem használható.

ÁPOLÁSI TUDNIVALÓK

A kempingmatracot egy tiszta, nedves ronggyal szabad tisztítani. A tisztításhoz ne használjon agresszív kémiai tisztítószereket, súrolószereket, kemény szivacsokat vagy hasonlókat. Ha a kempingmatracot nem használja, akkor tárolja azt tiszta és száraz helyen.

SI

Blazina za kempiranje in plažo z naslonom

POMEMBNO, skrbno preberite naslednje napotke in shranite ta navodila za uporabo, če bi jih v prihodnje radi morda znova prebrali. Če boste izdelek izročili tretjim, jim obvezno priložite tudi ta navodila za uporabo.

PREDVIDENA UPORABA

- Blazina za kempiranje je zasnovana za zasebno uporabo npr. za kempiranje, dom in na vrtu. Blazina ni primerna za obrtno uporabo kot npr. v hotelih.
- Prepovedano je spreminjati obliko in funkcijo blazine za kempiranje.

NEVARNOST ZA OTROKE IN RAZŠIRJENI KROG LJUDI

- Blazina za kempiranje ni namenjena, da bi jo uporabljale osebe (vključno z otroki) z omejenimi fizičnimi, senzoričnimi ali duševnimi zmožnostmi ali s pomanjkanjem izkušenj in/ali pomanjkanjem znanja razen, če jih nadzira oseba, ki je odgovorna za njihovo varnost ali so od nje prejele navodila, kako uporabljati napravo.
- Otrokom ne dovolite v bližino embalaže. Ob zaužitju obstaja nevarnost zadušitve. Pazite, da embalažnih vrečk ne bodo poveznili preko glave.
- Otroke je treba zmeraj nadzorovati in tako zagotoviti, da se ne igrajo z blazino za kempiranje.

VARNOST

Občasno preverite, ali je ogrodje dovolj stabilno. Morebiti je treba zategniti obstoječe vijake in matice. Občasno je treba preveriti obrabljenost pasov, vključno s plastičnimi deli za nastavljanje. **POZOR!** Če ugotovite poškodbe ogrodja oz. pasov, ležalnika ni dovoljeno uporabljati v zloženem stanju.

NAVODILA ZA NEGO

Blazino za kempiranje lahko čistite s čisto in vlažno krpo. Za čiščenje ne uporabljajte agresivnih kemičnih čistil, sredstev za drgnjenje, trdih gob in podobno. Če blazine za kempiranje ne uporabljate, jo vedno shranite na čistem in suhem mestu.