



Gebrauchs- anleitung



RANGIERWAGENHEBER





Inhalt

Übersicht	4
Produktübersicht / Geräteteile	6
Allgemeine Informationen	7
Lesen Sie die Anweisungen und bewahren Sie diese auf	7
Erläuterungen zu den Symbolen	7
Sicherheit	8
Bestimmungsgemäßer Gebrauch	8
Sicherheitshinweise	9
Erstinbetriebnahme	14
Überprüfen Sie den Wagenheber und Lieferumfang	14
Allgemeines	15
Montage/Demontage des Sattels	15
Montage des Wagenhebers	16
Anbringen des Tragegriffs	16
Montage der Hebelstange	17
Die Hebelstange anbringen	17
Bedienung des Wagenhebers	17
Vorkehrungen am Fahrzeug treffen	18
Ansetzen des Wagenhebers	18
Anheben des Fahrzeugs.	18
Absenken des Fahrzeugs	20
Fehlerliste	21
Wartung, Reparatur und Kontrolle	22
Öl nachfüllen	23
Öl wechseln	24
Reinigung und Lagerung	25
Technische Daten	26
Entsorgung	26
Verpackung entsorgen	26
Wagenheber entsorgen	26
Konformitätserklärung	27

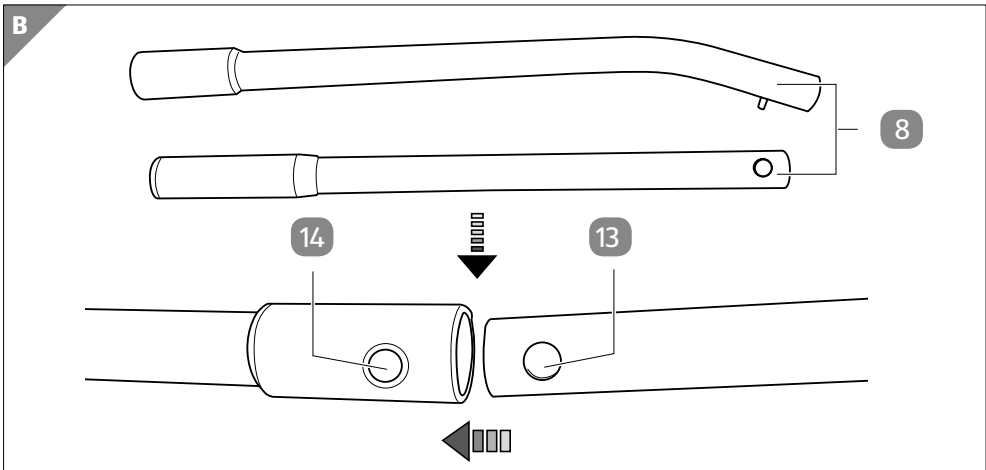
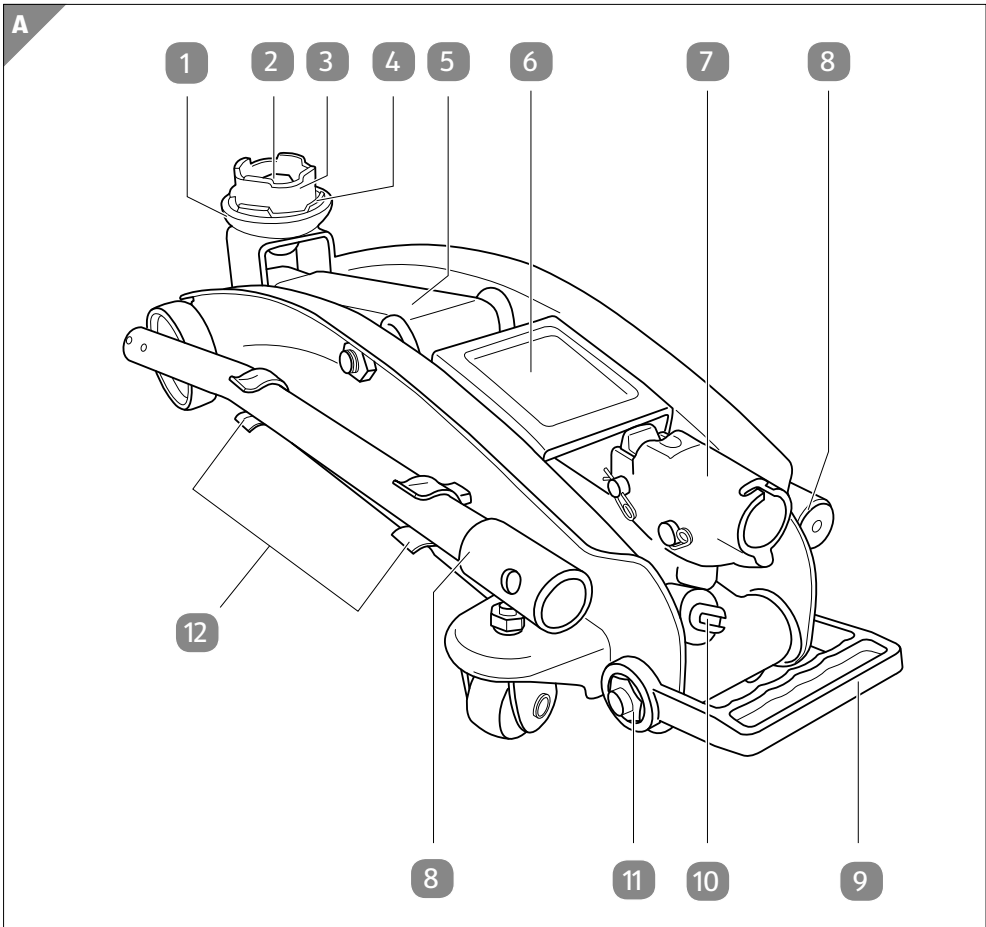

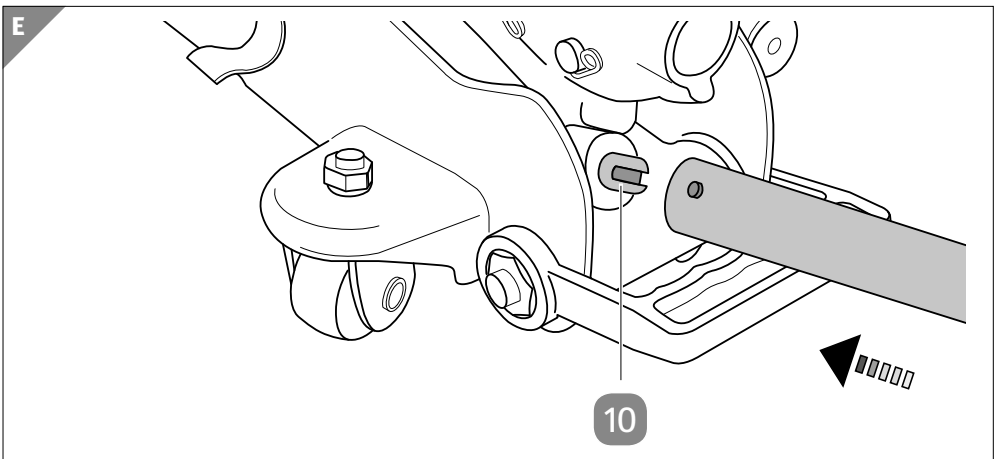
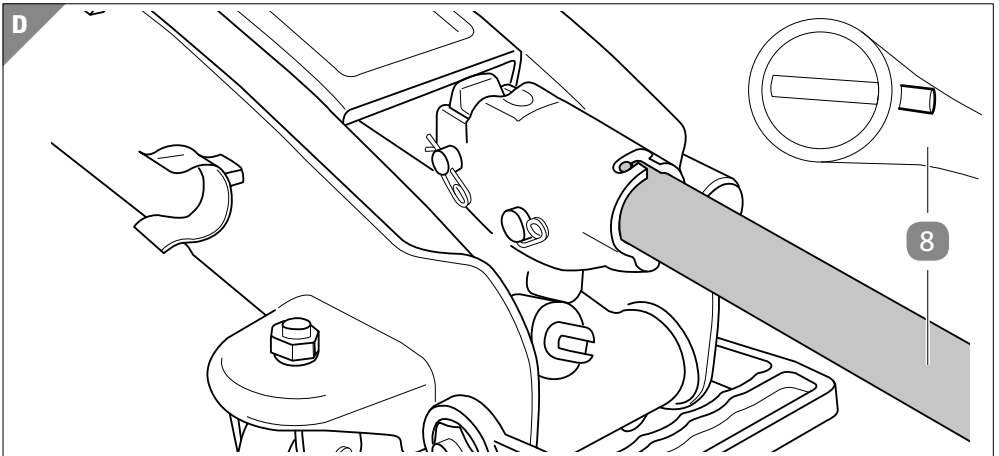
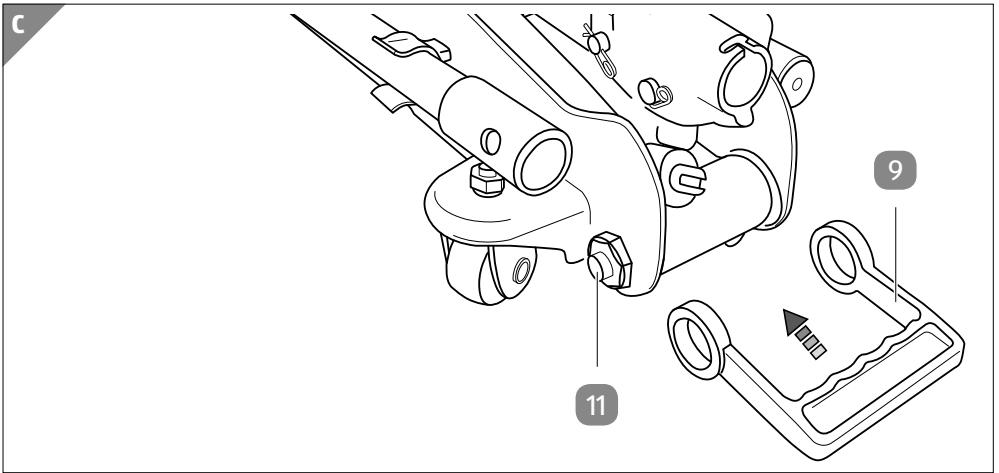

Produktübersicht / Geräteteile

- 1 Sattelhalter
- 2 Schraube für Sattel
- 3 Sattelmanschette
- 4 Sattel
- 5 Tragarm
- 6 Abdeckplatte
- 7 Hebelaufnahme
- 8 Hebelstange (zweiteilig)
- 9 Tragegriff
- 10 Ablassventil
- 11 Muttern für Tragegriff
- 12 Halteclips, 4 Stück
- 13 Federdruckknopf
- 14 Bohrung

– Gebrauchsanweisung / Garantiekarte

ALLGEMEINE INFORMATIONEN

Lesen Sie die Anweisungen und bewahren Sie diese auf



Diese Bedienungsanleitung gilt für diesen hydraulischen Rangierwagenheber (nachfolgend als „Wagenheber“ bezeichnet) und enthält wichtige Informationen zu seiner Montage, Inbetriebnahme und Handhabung.

Lesen Sie vor der ersten Benutzung des Wagenhebers diese Bedienungsanleitung sorgfältig durch.

Dies gilt insbesondere für die Sicherheitshinweise. Die Nichtbeachtung kann zu Verletzungen von Personen führen oder Schäden am Wagenheber verursachen.

Bewahren Sie diese Bedienungsanleitung auf. Bei Weitergabe des Wagenhebers an Dritte ist diese Bedienungsanleitung unbedingt auszuhändigen.

Erläuterungen zu den Symbolen

Die folgenden Symbole und Signalworte werden in dieser Bedienungsanleitung, auf dem Wagenheber selbst oder auf der Verpackung verwendet.



Dieses Signalsymbol/-wort bezeichnet eine Gefährdung mit hohem Risikograd, die bei Nichtbeachtung zum Tod oder zu schweren Verletzungen führen kann.



Dieses Signalsymbol/-wort bezeichnet eine Gefährdung mit mittlerem Risikograd, die bei Nichtvermeidung den Tod oder schwere Verletzungen zur Folge haben kann.



Dieses Signalsymbol/-wort bezeichnet eine Gefährdung mit geringerem Risikograd; wird sie nicht gemieden, können leichte oder geringfügige Verletzungen die Folge sein.

HINWEIS

Dieses Signalwort warnt vor möglichen Sachschäden.



Dieses Symbol weist auf nützliche Zusatzinformationen zur Handhabung und zum Gebrauch des Produktes hin.



Konformitätserklärung (Kapitel „Konformitätserklärung“): Mit diesem Symbol gekennzeichnete Produkte erfüllen alle anzuwendenden Gemeinschaftsvorschriften des Europäischen Wirtschaftsraumes.



Das GS-Zeichen (Geprüfte Sicherheit) bescheinigt, dass das Produkt sicher ist, wenn es korrekt eingesetzt wird.

Das GS-Zeichen bedeutet, dass die Sicherheit des Produkts geprüft worden ist. Produkte, die mit diesem Zeichen versehen sind, entsprechen den Anforderungen des Produktsicherheitsgesetzes (ProdSG).



Das Siegel „Gebrauchstauglichkeit / DEKRA geprüft“ bestätigt, dass das Produkt den Anforderungen der im Siegel genannten Eigenschaften gemäß dem DEKRA-Prüfungsprogramm entspricht.

SICHERHEIT

Bestimmungsgemäßer Gebrauch

Der Wagenheber ist zum kurzfristigen Anheben und Absenken von Fahrzeugen bis zu 2 Tonnen konstruiert und ausschließlich für den privaten Gebrauch bestimmt und nicht für kommerzielle Zwecke geeignet.

Verwenden Sie den Wagenheber nur wie in dieser Bedienungsanleitung beschrieben. Jede andere Verwendung gilt als nicht bestimmungsgemäß und kann zu Sach- oder sogar Personenschäden führen.

Der Hersteller oder Händler übernimmt keine Haftung für Schäden, die durch nicht bestimmungsgemäßen oder unsachgemäßen Gebrauch entstanden sind.

Sicherheitshinweise

GEFAHR! Verletzungsgefahr von Personen!

Es dürfen keine Personen oder Tiere mit dem Wagenheber angehoben werden. Dies kann zu schweren Verletzungen oder sogar zum Tod führen.

- Der Wagenheber darf nur zum Anheben und Absenken von Fahrzeugen verwendet werden.

GEFAHR! Verletzungsgefahr von Personen!

Um Gefahren abzuwenden, dürfen der Wagenheber und das Fahrzeug während des Gebrauchs niemals unbeaufsichtigt bleiben. Nichtbeachtung kann schwere Verletzungen oder sogar den Tod zur Folge haben.

- Vergewissern Sie sich, dass Wagenheber und Fahrzeug stand sicher aufgestellt sind. Der Wagenheber darf nur auf festen, stabilen, flachen und ebenen Untergründen eingesetzt werden.
- Achten Sie darauf, dass sich der Wagenheber während des Hebens und Senkens rangieren lässt.
- Heben Sie mit dem Wagenheber niemals ein Fahrzeug an, das schwerer als 2 Tonnen ist, auch nicht kurzzeitig.
- Halten Sie Kinder und Tiere fern vom Fahrzeug, solange es mit dem Wagenheber angehoben ist.
- Heben Sie niemals das Fahrzeug an, wenn sich noch Insassen darin befinden.
- Stellen Sie sicher, dass die Last in der Mitte des Sattels aufliegt.
- Stützen Sie das Fahrzeug durch Unterstellböcke mit der erforderlichen Anzahl an Unterstellböcken.

derlichen Tragfähigkeit ab und entfernen Sie den Wagenheber, bevor Sie Ihre Arbeit an dem Fahrzeug beginnen.

- Es dürfen sich keine Personen unter dem Fahrzeug befinden, wenn das Fahrzeug nur durch den Wagenheber gestützt wird.



WARNUNG!

Verletzungsgefahr von Personen!

Der Nutzer dieses Wagenhebers muss sich vor Inbetriebnahme des Hebewerkzeugs vollständig mit den Funktionen des Wagenhebers und dem gesamten Ablauf zur Gewährleistung eines sicheren Einsatzes vertraut machen.

Nichtbeachtung kann zu schweren Verletzungen von Personen führen.

- Lesen Sie vor dem Anheben eines Fahrzeugs die Bedienungsanleitung des Fahrzeugs.
- Tragen Sie während der Verwendung des Wagenhebers immer geeignete persönliche Schutzkleidung.
- Überprüfen Sie den Wagenheber vor jedem Gebrauch. Wenn Sie gelockerte oder gelöste Teile oder Beschädigungen feststellen, darf der Wagenheber nicht benutzt werden. Tritt dieser Fall ein, sollte eine Überprüfung des Wagenhebers durch eine autorisierte Fachkraft durchgeführt werden.
- Der Wagenheber darf nur zum Anheben und Absenken von Fahrzeugen verwendet werden; ein angehobenes Fahrzeug muss durch Unterstellböcke mit der erforderlichen Tragfähigkeit abgestützt werden. Wird nur der Wagenheber als Abstützung eines gehobenen Fahrzeugs benutzt, kann dies zu Verletzungen von Personen oder Sachschäden am Fahrzeug führen.
- Versetzen oder bewegen Sie nie ein mit dem Wagenheber angehobenes Fahrzeug, da der Wagenheber solchen Belastungen nicht standhalten kann. Bei Nichtbeachtung können Personen- und/oder Sachschäden die Folge sein.

- Führen Sie keine Veränderungen am Wagenheber durch. Öffnen Sie niemals das Gehäuse. Der Wagenheber hat keine Teile, die der Nutzer reparieren oder verändern kann. Sollte der Nutzer das Produkt reparieren oder es falsch oder unsachgemäß einsetzen, erlischt die Garantie. Im Falle einer Reparatur kontaktieren Sie den Hersteller durch das auf der Garantiekarte ausgewiesene Servicecenter.
- Im Falle einer Reparatur dürfen nur Originalersatzteile für diesen Wagenheber verwendet werden. Der Wagenheber enthält mechanische Teile, die wichtig sind, um das Produkt vor Schäden zu schützen.
- Verändern Sie den Wagenheber nicht und fügen Sie keine Teile hinzu.
- Rangieren Sie den Wagenheber nur mithilfe des Tragegriffs, wobei Sie sicherstellen müssen, dass dieser sachgemäß am Wagenheber befestigt ist.
- Verwenden Sie den Wagenheber nur bei trockenem Wetter und in einer trockenen Umgebung.
- Benutzen Sie den Wagenheber nicht in feuchten Innenbereichen oder bei Regen.
- Bewahren Sie den Wagenheber nicht an einem Ort auf, wo er herunterfallen könnte.
- Legen Sie keine Gegenstände auf das Gehäuse.
- Belasten Sie den Wagenheber nicht über die in der Bedienungsanleitung angegebene zulässige Tragfähigkeit hinaus.
- Setzen Sie den Wagenheber nur auf festen und ebenen Untergründen ein. Platzieren Sie den Wagenheber niemals auf weichen Untergründen (z. B. Grasboden). Solche Untergründe können das Fahrzeug in Schiefelage bringen oder vom Wagenheber rutschen lassen, wodurch Sach- und/oder Personenschäden verursacht werden können.

- Halten Sie ausreichend Abstand zum Fahrzeug, während es angehoben oder abgesenkt wird.
- Senken Sie das Fahrzeug immer langsam ab.
- Bevor das Fahrzeug angehoben wird, ziehen Sie die Handbremse fest, legen einen Gang ein und blockieren die Räder mit Unterlegkeilen, die nicht angehoben werden.
- Heben Sie das Fahrzeug nur an den Ansatzstellen an, die von Ihrem Fahrzeughersteller dafür vorgesehen sind.
- Der Wagenheber verfügt über einen Sattel mit einem ungefähren Durchmesser von 54 mm und eine Hebelstange von 695 mm Länge.
- Vergewissern Sie sich vor jedem Einsatz des Wagenhebers, dass Codes und Kennzeichnungen sichtbar und lesbar sind, da diese wichtige Informationen enthalten. Sollten diese Hinweise fehlen oder nicht lesbar sein, kontaktieren Sie den Hersteller durch das auf der Garantiekarte ausgewiesene Servicecenter.



WARNUNG!

Gefahr für Kinder und Menschen mit eingeschränkten körperlichen, sensorischen oder geistigen Fähigkeiten (zum Beispiel Menschen mit eingeschränkter Mobilität, ältere Menschen mit eingeschränkten körperlichen und geistigen Fähigkeiten) oder Menschen ohne Erfahrung und Kenntnisse (z. B. Heranwachsende).

- Wagenheber dürfen nicht von Menschen mit eingeschränkten körperlichen, sensorischen oder geistigen Fähigkeiten oder Menschen ohne Erfahrung und Kenntnisse benutzt werden. Kinder dürfen den Wagenheber nicht verwenden, reinigen oder warten.
- Lassen Sie den Wagenheber während des Gebrauchs niemals unbeaufsichtigt.

- Achten Sie darauf, dass Kinder ausreichend Abstand zum Wagenheber halten.
- Kinder dürfen nicht mit dem Wagenheber spielen.
- Menschen mit eingeschränkten sensorischen oder geistigen Fähigkeiten sollten sich nicht in der Nähe des Wagenhebers aufhalten.
- Achten Sie darauf, dass Kinder nicht mit der Verpackungsfolie spielen, da sie sich darin verfangen und ersticken können.

**WARNUNG!****Verletzungsgefahr von Personen!**

Die Verwendung des Wagenhebers bei außergewöhnlichen oder widrigen Bedingungen oder Umgebungen kann zu Personenschäden führen.

- Benutzen Sie den Wagenheber nicht bei außergewöhnlichen oder widrigen Wetterbedingungen (z. B. in sehr kalten oder sehr heißen Gebieten, bei starkem Wind und starken Magnetfeldern), da der Wagenheber dann nicht einwandfrei funktioniert und Schäden verursachen kann. Das Fahrzeug kann instabil werden.
- Verwenden Sie den Wagenheber nicht in explosionsgefährlichen Bereichen, in der Nähe explosionsgefährlicher Stoffe oder Bergwerken. Das Hydrauliköl unter der Abdeckplatte ist entflammbar.
- Benutzen Sie den Wagenheber nicht auf einem Schiff. Das Fahrzeug wird instabil.

HINWEIS**Verletzungsrisiko!**

Bei unsachgemäßer Handhabung kann der Wagenheber beschädigt werden.

- Achten Sie darauf, dass der Wagenheber immer sicher aufgestellt ist (bezüglich der richtigen Wagenheberansatzstellen)

Ihres Fahrzeugs lesen Sie die Bedienungsanleitung Ihres Fahrzeugs). Der Untergrund muss hart sein (z. B. Beton), stabil und eben und einer Last von bis zu 2 Tonnen standhalten.

- Reinigen Sie den Wagenheber niemals, indem Sie ihn in Wasser tauchen, da dies zu seiner Beschädigung führen kann. Lesen Sie dazu die Anweisungen im Abschnitt „Reinigung und Lagerung“.
- Benutzen Sie den Wagenheber nicht, wenn das Gehäuse Risse, Verformungen oder Bruchstellen aufweist (siehe dazu den Abschnitt „Wartung, Reparatur und Kontrolle“). Nehmen Sie den Wagenheber sofort außer Betrieb und kontaktieren Sie den Hersteller durch das auf der Garantiekarte ausgewiesene Servicecenter.

ERSTINBETRIEBNAHME

Überprüfen Sie den Wagenheber und Lieferumfang

HINWEIS **Verletzungsrisiko!**

Wenn beim Öffnen der Verpackung nicht mit der erforderlichen Sorgfalt vorgegangen wird und ein Messer oder ein spitzer Gegenstand benutzt wird, kann der Wagenheber beschädigt werden.

- Gehen sie vorsichtig vor, wenn Sie die Verpackung öffnen.
1. Vergewissern Sie sich, dass alle Teile und alles Zubehör vollständig sind (siehe **Abbildung A**).
 2. Nehmen Sie den Wagenheber aus der Verpackung heraus und überprüfen Sie, ob das Produkt oder Teile des Produkts Beschädigungen aufweisen. Wenn das der Fall ist, benutzen Sie den Wagenheber nicht und kontaktieren Sie den Hersteller durch das auf der Garantiekarte ausgewiesene Servicecenter.

**WARNUNG!****Verletzungsgefahr von Personen!**

Der Wagenheber enthält Kleinteile, die verschluckt werden können oder zur Erstickung führen.

- Halten Sie Kinder und Tiere von Kleinteilen fern.

Allgemeines

- Vergewissern Sie sich vor jedem Gebrauch, dass das Ablassventil **10** am Wagenheber vollständig geschlossen ist (im Uhrzeigersinn gedreht), und überprüfen Sie, ob sich ausreichend Öl im Zylinder befindet (siehe dazu den Abschnitt „Wartung, Reparatur und Kontrolle“).
- Betätigen Sie vor und nach jedem Gebrauch mehrmals die Hebelstange **8**, um die gleichmäßige Verteilung des Öls im Zylinder sicherzustellen.
- Vergewissern Sie sich vor und nach jeder Benutzung, dass der Sattel **4** und/oder die Sattelmanschette **3** einwandfrei auf dem Sattelhalter **1** befestigt sind.

Montage/Demontage des Sattels**WARNUNG!****Beschädigungen und Verletzungsrisiken!**

Wenn der Sattel vom Sattelhalter entfernt wird, wird die Last nicht gleichmäßig und stabil angehoben, was zu Verletzungen von Personen oder Sachschäden führen kann.

- Benutzen Sie den Wagenheber niemals, wenn der Sattel und/oder die Sattelmanschette nicht montiert sind.
- Vergewissern Sie sich vor und nach jeder Verwendung, dass der Sattel sachgemäß im Sattelhalter eingebaut ist. Falls notwendig, ziehen Sie Schraube und Mutter nach.

Sie benötigen für die Montage und Demontage des Sattels einen Steck- und einen Ring- oder Maulschlüssel SW 19.

1. Halten Sie mit dem Ring- oder Maulschlüssel die Mutter **15** unten am Sattel fest, während Sie mit dem Steckschlüssel die Schraube **2** des Sattels herausdrehen.
2. Entfernen Sie die Mutter und die Schraube vom Sattel.
3. Lösen Sie den Sattelhalter **1** vom Sattel **4**.

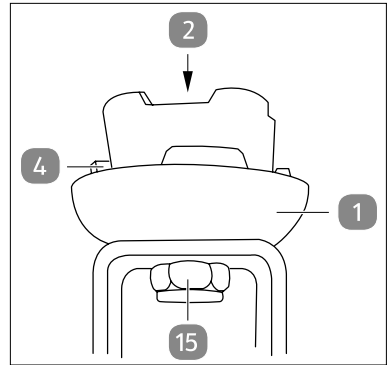

Die Montage des Sattels erfolgt in umgekehrter Reihenfolge der obenstehenden Anweisungen.

MONTAGE DES WAGENHEBERS

Anbringen des Tragegriffs

Auf jeder Seite der Hebelaufnahme **7** befindet sich eine Mutter, an der der Tragegriff **9** jeweils befestigt wird.

1. Bringen Sie eine der Ösen des Tragegriffs auf einer der beiden Muttern **11** an (siehe **Abbildung C**).
2. Machen Sie jetzt eine vorsichtige Dreh-Zieh-Bewegung, um die zweite Öse auf der anderen Mutter zu befestigen. Möglicherweise müssen Sie etwas Kraft aufwenden, um die zweite Öse des Tragegriffs in der vorgesehenen Position anzubringen. Der Tragegriff sollte nun gebrauchsfähig sein (siehe **Abbildung A**).
3. Vergewissern Sie sich, dass der Tragegriff sachgemäß angebracht worden ist, bevor Sie den Wagenheber rangieren. Schieben Sie zu diesem Zweck den Wagenheber mehrmals vor und zurück. Wenn dies gelingt, ist der Tragegriff sicher befestigt, andernfalls wiederholen Sie den Vorgang.

Montage der Hebelstange

1. Stecken Sie die beiden Teile der Hebelstange **8** ineinander, indem Sie den Federdruckknopf **13** des einen Teils in die Bohrung **14** des anderen schieben (siehe **Abbildung B**).
2. Drücken Sie beide Teile gegeneinander, bis der Federdruckknopf fest eingerastet ist (siehe **Abbildung B**).



Um die Hebelstange wieder zu zerlegen, ziehen Sie sie zunächst aus der Hebelaufnahme des Wagenhebers heraus.

Drücken Sie dann auf den Federdruckknopf, um die beiden Hebelstangenteile voneinander zu trennen, und befestigen Sie die beiden Teile anschließend unter den Clips **12** auf den beiden Seiten des Wagenhebers (siehe **Abbildungen A und B**).

Die Hebelstange anbringen

1. Nehmen Sie die zusammengefügte Hebelstange **8** und führen Sie das Ende mit der Bohrung (siehe **Abbildung D**) in die Hebelaufnahme **7** ein.
2. Drücken Sie die Hebelstange in die Hebelaufnahme und drehen Sie sie, um den Bajonettverschluss (siehe **Abbildung D**) auszulösen. Vergewissern Sie sich, dass die Hebelstange fest eingerastet ist.

BEDIENUNG DES WAGENHEBERS



GEFAHR!

Verletzungsgefahr von Personen!

Wenn der Wagenheber nicht sachgemäß platziert wird (unter einem Fahrzeug), dann können Fahrzeuge nicht gleichmäßig angehoben werden und dadurch sogar plötzlich vom Wagenheber fallen. Dies kann zu schweren Verletzungen oder zum Tod führen.

- Lesen Sie die Bedienungsanleitung des Fahrzeugs, um den Wagenheber richtig zu verwenden und zu positionieren.

Vorkehrungen am Fahrzeug treffen

1. Bevor Sie den Wagenheber ansetzen, vergewissern Sie sich, dass die Handbremse des Fahrzeugs festgezogen ist.
2. Bei einem Fahrzeug mit Automatikgetriebe den Wählhebel auf „Park“ stellen.
3. Bei einem Schaltgetriebe den ersten Gang einlegen.
4. Blockieren Sie die nicht anzuhebenden Räder mit Unterlegkeilen (Unterlegkeile gehören nicht zum Lieferumfang).

Ansetzen des Wagenhebers

1. Vergewissern Sie sich, dass der Tragarm **15** vollständig abgesenkt ist.
2. Stellen Sie sicher, dass das Ablassventil **10** geschlossen ist, was Sie mithilfe des Stegs am Ende der Hebelstange **8** prüfen können, indem Sie sie am Ventil ansetzen und es vollständig im Uhrzeigersinn drehen (siehe **Abbildung E**).
3. Positionieren Sie den Sattel **4** des Wagenhebers sorgfältig unter die von Ihrem Fahrzeughersteller empfohlene Wagenheberansatzstelle.
4. Pumpen Sie die Hebelstange so lange, bis der Sattel die Wagenheberansatzstelle des Fahrzeugs erreicht.

Anheben des Fahrzeugs



GEFAHR!

Verletzungsgefahr von Personen!

Führen Sie niemals Arbeiten an oder unter einem angehobenen Fahrzeug durch, das ausschließlich von einem Wagenheber abgestützt wird. Das Fahrzeug ist nicht stabil und kann plötzlich vom Wagenheber fallen, was schwere Verletzungen oder sogar den Tod zur Folge haben kann.

- Verwenden Sie nach dem Anheben eines Fahrzeugs immer Unterstellböcke (Unterstellböcke gehören nicht zum Lieferumfang). Verlassen Sie sich nicht allein auf einen Wagenheber zur Abstützung des Fahrzeugs.
1. Wenn der Wagenheber richtig unter der Wagenheberansatzstelle platziert ist, führen Sie mit der Hebelstange **8** gleichmäßige Pumpbewegungen aus.
 2. Heben Sie das Fahrzeug einige Zentimeter über der gewünschten Höhe an.
 3. Wenn das Fahrzeug ausreichend angehoben ist, schieben Sie einen Unterstellbock mit der erforderlichen Tragfähigkeit unter den Aufnahmepunkt des Fahrzeugs, den Sie Ihrem Fahrzeughandbuch entnehmen können. Sollten Sie zwei Unterstellböcke verwenden, platzieren Sie beide auf beiden Fahrzeugseiten an den gleichen Aufnahmepunkten und auf der gleichen Höhe.
 4. Die Aufnahmepunkte des Fahrzeugs müssen sich immer in der Mitte der Unterstellböcke befinden. Positionieren Sie Unterstellböcke immer gemäß den Anweisungen Ihres Fahrzeugherstellers und vergewissern Sie sich, dass sie richtig einrasten.
 5. Drehen Sie mithilfe des Stegs am Ende der Hebelstange langsam das Ablassventil **10** gegen den Uhrzeigersinn, um das Fahrzeug auf den Sattel des Unterstellbocks bzw. die Sättel der Unterstellböcke abzusenken. Drehen Sie das Ablassventil wieder im Uhrzeigersinn, um es zu schließen (siehe **Abbildung E**).
 6. Stellen Sie sicher, dass Last und Unterstellböcke stabil und sicher platziert sind. Weder Last noch Unterstellböcke dürfen bewegt werden. Sollten Sie sich hinsichtlich der Stabilität des Fahrzeugs unsicher sein, benutzen Sie den Wagenheber erneut, um das Fahrzeug anzuheben und es auf den Unterstellböcken neu auszurichten und sicher abzusetzen.

Absenken des Fahrzeugs



Verletzungsgefahr von Personen!

Wenn sich vor dem Absenken Menschen oder Tiere in oder unter dem Fahrzeug aufhalten, kann dies zu Verletzungen oder sogar zum Tod führen.

- Vergewissern Sie sich vor dem Absenken des Fahrzeugs, dass die Fläche darunter frei ist und sich weder Menschen noch Tiere oder Gegenstände dort befinden.
 - Benutzen Sie zum Absenken des Fahrzeugs immer den Wagenheber.
1. Platzieren Sie den Sattel **4** unter die Wagenheberansatzstelle des Fahrzeugs.
 2. Drehen Sie mithilfe des Stegs am Ende der Hebelstange **8** das Ablassventil **10** im Uhrzeigersinn (siehe **Abbildung E**).
 3. Pumpen Sie das Fahrzeug mit der Hebelstange etwas höher als den Sattel des Unterstellbocks bzw. die Sättel der Unterstellböcke.
 4. Entfernen Sie die Unterstellböcke.
 5. Drehen Sie nun das Ablassventil ganz langsam gegen den Uhrzeigersinn und senken Sie das Fahrzeug bis auf den Boden ab.
 6. Ziehen Sie den Wagenheber zurück und vergewissern Sie sich zuvor, dass der Tragarm **5** vollständig abgesenkt ist.
 7. Schließen Sie das Ablassventil, indem Sie es im Uhrzeigersinn drehen.

FEHLERLISTE

Problem	Mögliche Ursachen	Abhilfe
Der Wagenheber hebt das Fahrzeug nicht an.	- zu wenig Öl	- Öl nachfüllen (siehe Abschnitt „Wartung, Reparatur und Kontrolle“)
	- Verschmutztes Öl blockiert das Ablassventil.	- Öl wechseln (siehe Abschnitt „Wartung, Reparatur und Kontrolle“)
	- Ablassventil ist nicht vollständig geschlossen.	- Ablassventil vollständig schließen.
Der Wagenheber senkt das Fahrzeug nicht ab.	- Ablassventil ist nicht vollständig geöffnet.	- Ablassventil vollständig öffnen.
	- zu viel Öl im Zylinder	- etwas Öl ablassen (siehe Abschnitt „Wartung, Reparatur und Kontrolle“)
	- Verschmutztes Öl blockiert das Ablassventil.	- Öl wechseln (siehe Abschnitt „Wartung, Reparatur und Kontrolle“)
Sichtbare Schäden	- gebrochene oder verbogene Teile infolge von Stößen oder Stürzen	- Wagenheber durch autorisierte Fachkraft überprüfen und ggfs. reparieren lassen
Öl läuft aus.	- Zylinder oder Dichtungen sind defekt.	- kontaktieren Sie das auf der Garantiekarte ausgewiesene Servicecenter
Der Wagenheber macht beim Anheben und Absenken ungewöhnliche Geräusche.	- Bewegliche Teile des Wagenhebers sind nicht ausreichend geschmiert.	- die betroffenen Teile mit Öl schmieren
	- Zylinder ist defekt.	- kontaktieren Sie das auf der Garantiekarte ausgewiesene Servicecenter

WARTUNG, REPARATUR UND KONTROLLE



VORSICHT!

Beschädigungen und Verletzungsrisiken!

Wenn der Wagenheber in Arbeitsbereichen verwendet wird, wo Öl ausgelaufen ist, kann das Hebegerät wegrutschen und Sach- und/oder Personenschäden verursachen.

- Reinigen Sie die Flächen dort gründlich, wo die Arbeiten durchgeführt werden oder das Fahrzeug gehoben oder gesenkt wird.
- Schmieren Sie alle beweglichen Teile in regelmäßigen Abständen.
- Wechseln Sie das Öl im Zylinder **17** alle 3 Jahre.
- Überprüfen Sie den Wagenheber vor jeder Verwendung.
- Prüfen Sie, ob es irgendwelche Risse oder beschädigte Schweißnähte gibt und ob Teile fehlen und/oder sich gelockert haben und/oder beschädigt sind. Sollte der Wagenheber beschädigt oder auf irgendeine Weise verformt sein, nehmen Sie ihn außer Betrieb.
- Falls Sie vermuten, dass der Wagenheber unzulässig belastet worden ist, sollte das Hebegerät sofort vom Hersteller überprüft werden. Kontaktieren Sie den Hersteller durch das auf der Garantiekarte ausgewiesene Servicecenter.
- Wenn es irgendwelche Probleme mit dem Wagenheber gibt oder Teile fehlen, Beschädigungen, Verformungen oder Bruchstellen vorliegen, kontaktieren Sie den Hersteller durch das auf der Garantiekarte ausgewiesene Servicecenter.

Öl nachfüllen



WARNUNG!

Beschädigungen und Verletzungsrisiken!

Wenn zu viel Öl im Zylinder nachgefüllt wird, kann der Wagenheber überlastet werden, was zu Verletzungen führen kann.

- Füllen Sie nur so viel Öl in den Zylinder wie in diesem Abschnitt empfohlen.

HINWEIS

Verletzungsrisiko!

Wenn falsches Öl benutzt wird, kann der Wagenheber beschädigt oder funktionsuntüchtig werden.

- Verwenden Sie nur das im Abschnitt „Technische Daten“ angegebene Öl.

1. Senken Sie den Wagenheber vollständig ab und vergewissern Sie sich, dass das Ablassventil **10** im Uhrzeigersinn gedreht ist. Klappen Sie dann die Abdeckplatte **6** nach oben.

2. Nehmen Sie den Öleinfüllstopfen **16** des Zylinders **17** vorsichtig mit einem Flachschlitz-Schraubendreher ab.

3. Füllen Sie das Öl auf, bis die Kolbenstange knapp bedeckt ist. Achten Sie darauf, dass kein Öl verschüttet wird. Benutzen Sie gegebenenfalls einen Trichter zum Einfüllen des Öls.

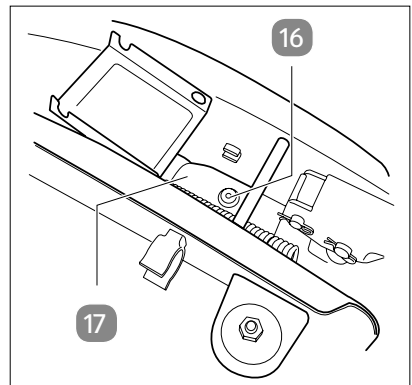

4. Reinigen Sie den Öleinfüllstopfen mit einem Lappen und setzen Sie ihn dann wieder ein. Vergewissern Sie sich, dass der Stopfen fest eingedrückt ist.

5. Schließen Sie die Abdeckklappe wieder.

Öl wechseln



- Überprüfen Sie den Ölstand mindestens einmal im Jahr. Falls Sie Verschmutzungen oder Dreck bemerken, wechseln Sie das Öl.
- Wenn Sie den Wagenheber ständig in Gebrauch haben, prüfen Sie den Ölstand regelmäßig.

1. Senken Sie den Wagenheber vollständig ab und vergewissern Sie sich, dass das Ablassventil **10** im Uhrzeigersinn gedreht ist. Klappen Sie dann die Abdeckplatte **6** nach oben.
2. Nehmen Sie den Öleinfüllstopfen **16** des Zylinders **17** vorsichtig mit einem Flachsitz-Schraubendreher ab.
3. Drehen oder kippen Sie den Wagenheber so, dass das Altöl aus dem Zylinder in einen Auffangbehälter ablaufen kann. Entsorgen Sie das Altöl umwelt- und sachgerecht gemäß den jeweiligen lokalen Bestimmungen.
4. Säubern Sie den Wagenheber von Ölresten.
5. Füllen Sie nun das empfohlene Öl ein (siehe Abschnitt „Technische Daten“), bis die Kolbenstange knapp bedeckt ist.
6. Reinigen Sie den Öleinfüllstopfen mit einem Lappen und setzen Sie ihn dann wieder ein. Vergewissern Sie sich, dass der Stopfen fest eingedrückt ist.

REINIGUNG UND LAGERUNG

HINWEIS Gefahr durch unsachgemäßen Gebrauch!

Der Wagenheber kann durch unsachgemäße Handhabung beschädigt werden.

- Verwenden Sie keine scharfen Reinigungsmittel, Bürsten mit Borsten aus Metall oder Nylon oder spitze beziehungsweise metallische Reinigungsgegenstände, wie zum Beispiel Messer, Schaber aus harten Materialien usw. Sie können äußerliche Schäden am Hebegerät verursachen.
- Lagern Sie den Wagenheber immer an einem Ort, wo er vor Herunterfallen geschützt ist.
- Reinigen Sie den Wagenheber mit einem leicht eingeölten Tuch.
- Vergewissern Sie sich, dass der Tragarm **5** vollständig abgesenkt und die Hebelstange **8** sicher an den Seiten des Wagenhebers an den Halteclips **12** befestigt ist (siehe **Abbildung A**).
- Bewahren Sie den Wagenheber an einem kühlen, trockenen Ort auf, wo er keiner direkten Sonneneinstrahlung, keinen extremen Temperaturen (heiß oder kalt) oder Wetterbedingungen (wie Regen) und keinen Chemikalien oder schädlichen Dämpfen ausgesetzt ist.
- Deponieren Sie den Wagenheber an einem sicheren für Kinder und Tiere unzugänglichen Ort.

TECHNISCHE DATEN

Modell:	FLX-WH-01
Minimale Höhe des Sattels	
– mit Manschette:	150 mm
– ohne Manschette:	135 mm
Maximale Höhe des Sattels mit Manschette	
– mit Last	350 mm
– ohne Last	357 mm
Maximale Höhe des Sattels ohne Manschette	
– mit Last	335 mm
– ohne Last	342 mm
Gewicht:	9,7 kg
Maße (Länge x Breite x Höhe):	483 x 189 x 150 mm
Viskosität Hydrauliköl:	SAE 10
Lebensdauer des Geräts:	5 Jahre

Da wir unsere Produkte ständig weiterentwickeln und verbessern, sind Design- und technische Änderungen möglich.

Diese Bedienungsanleitung kann als PDF-Datei heruntergeladen werden auf unserer Website www.flexxtrade.de

ENTSORGUNG

Verpackung entsorgen

Entsorgen Sie die Verpackung sortenrein. Geben Sie Pappe und Karton zum Altpapier, Folien in die Wertstoff-Sammlung.

Wagenheber entsorgen

- Wenn der Wagenheber nicht mehr gebrauchsfähig ist, entsorgen Sie ihn umwelt- und sachgerecht gemäß den jeweiligen lokalen Bestimmungen.

KONFORMITÄTserklärung

EU-Konformitätserklärung EC-Declaration of Conformity

Hiermit erklären wir, dass die Bauart des nachfolgend bezeichneten Gerätes den unten genannten einschlägigen EU-Richtlinien entspricht und die Serie entsprechend gefertigt wird.

We hereby confirm that the appliance described below is in compliance with the governing EC-regulations as mentioned in this form and mass production will be effected accordingly.

Artikelbezeichnung: Article Description:	Rangier-Wagenheber Car Trolley Jack
Typ / Modell:	FLX-WH-01
Technische Angaben: Technical data:	maximale Tragkraft 2 Tonnen max. load 2 t
Jahr der Anbringung der CE-Kennzeichnung / year of affixing the CE Marking: 2018	

Einschlägige EU-Richtlinien / Governing EU-regulations

EG Richtlinie 2006/42/EG

Harmonisierte EN-Fach- und Grundnormen / Harmonized EN-standards and general standards

Der Artikel entspricht folgenden, zur Erlangung des CE-Zeichens erforderlichen Normen:

The article is in compliance with the standards mentioned below, which are basic conditions to obtain the CE-mark

EN 1494:2000+A1:2008 EN ISO 12100

Person, die bevollmächtigt ist, die technischen Unterlagen zu erstellen:
Person, responsible for creating of the technical documents:

Hr. Holger Lemke
i.V. Leitung Qualitätsmanagement / Head of QA Dep.



Ausstellungsdatum
Date of issue

23.01.2018

FLEXOTRADE GmbH & CO KG
Hofstrasse 64
40723 Hilden
Germany



Hr. Udo Schmitz
Geschäftsführer / Managing Director



DE

IMPORTIERT DURCH:

FLEXXTRADE GMBH & CO. KG
HOFSTR. 64
40723 HILDEN
GERMANY

KUNDENDIENST

97361



DE

00800 7874 7874

(kostenfrei / Mobilfunk abweichend)

flexxtrade-de@teknihall.com



MODELL: FLX-WH-01

III/18/2019

3

**JAHRE
GARANTIE**