

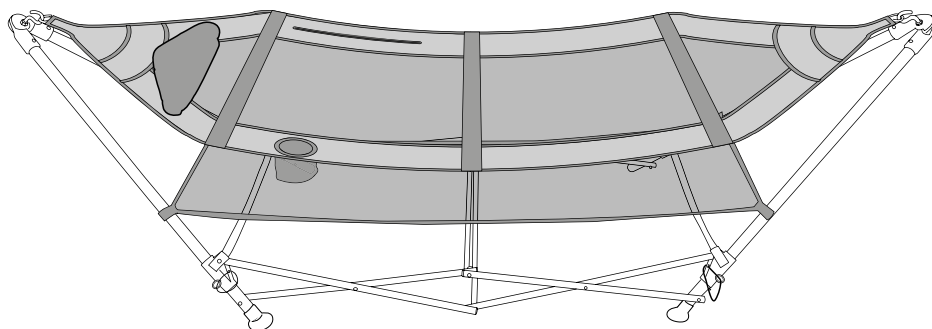

Hamac

avec cadre pliable



MODE D'EMPLOI ORIGINAL



IMPORTANT - Conserver pour référence future !

2006050053575
FLX-FHM-S01 / FLX-FHM-S02
11/06/2022
PO43030336
Art.-Nr.: 5005357

Sommaire

Vue d'ensemble	3
Utilisation	4
Étendue de livraison	6
Généralités	7
Lecture et conservation du mode d'emploi	7
Légende.....	7
Sécurité	8
Utilisation conforme	8
Consignes de sécurité.....	8
Première utilisation	12
Vérifier le hamac et le contenu de la livraison.....	12
Montage	12
Utilisation	13
Monter dans le hamac.....	14
Sortir du hamac.....	14
Plier le hamac	14
Démontage	15
Nettoyage et stockage	16
Caractéristiques techniques	17
Élimination	17
Élimination de l'emballage	17
Élimination du hamac.....	17

Vue d'ensemble

Fig. A

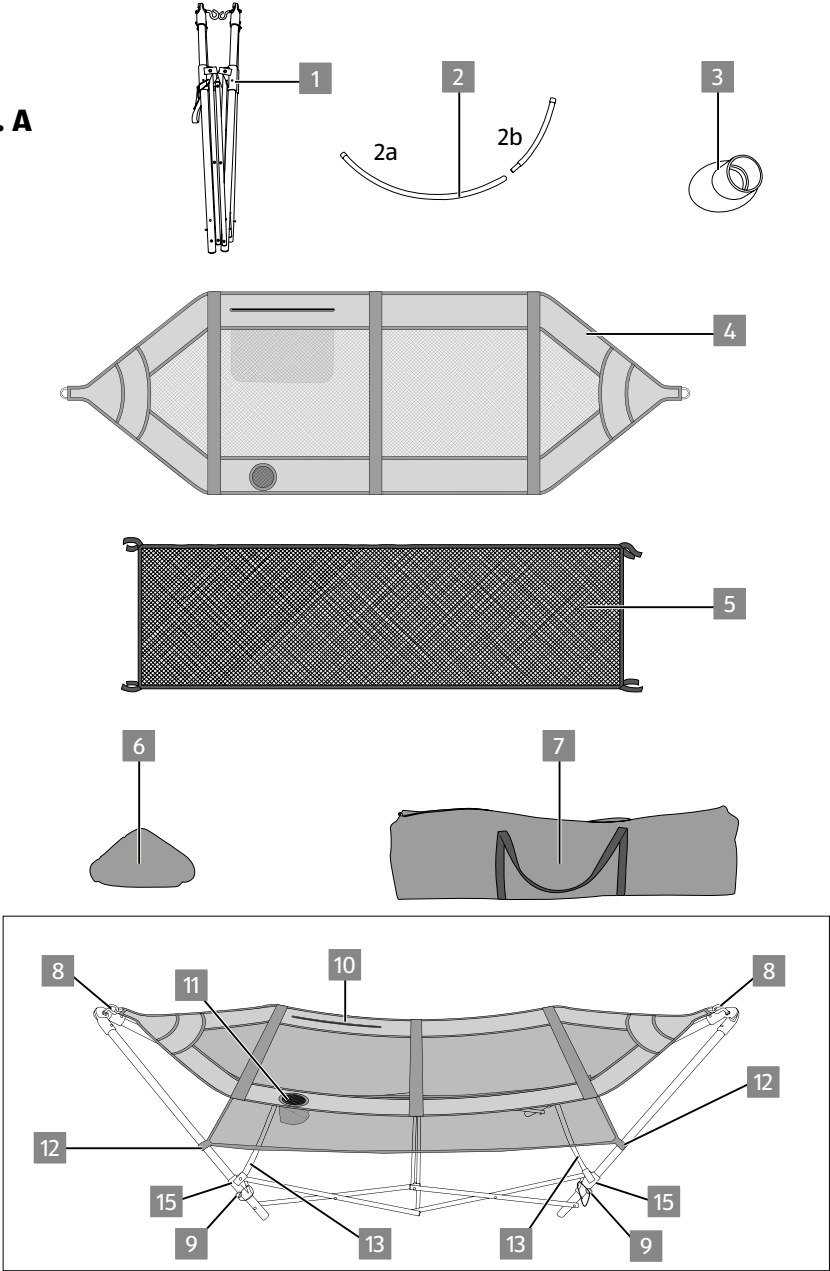

Utilisation

Fig. B

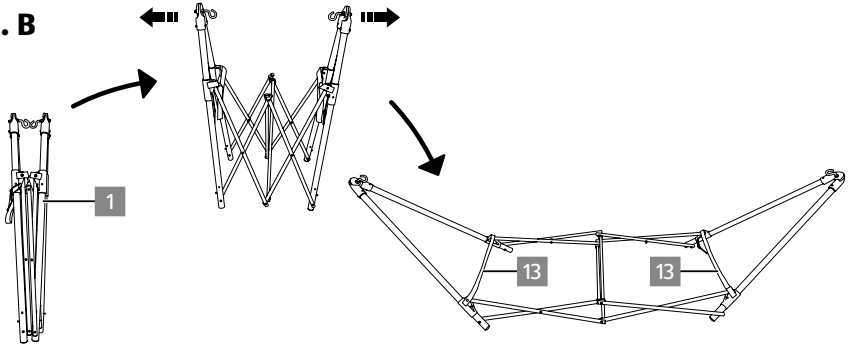

Fig. C

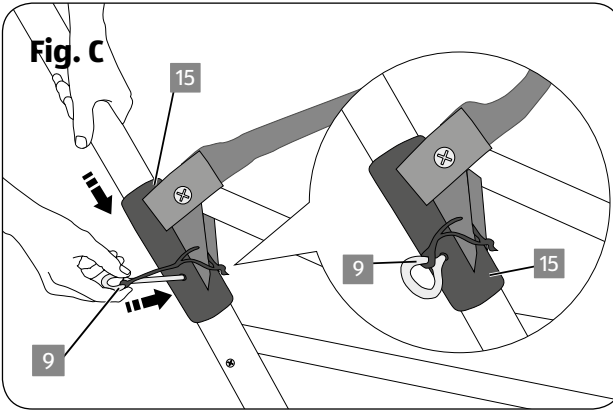

Fig. D

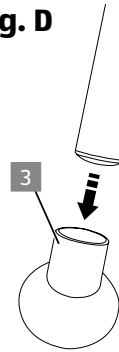
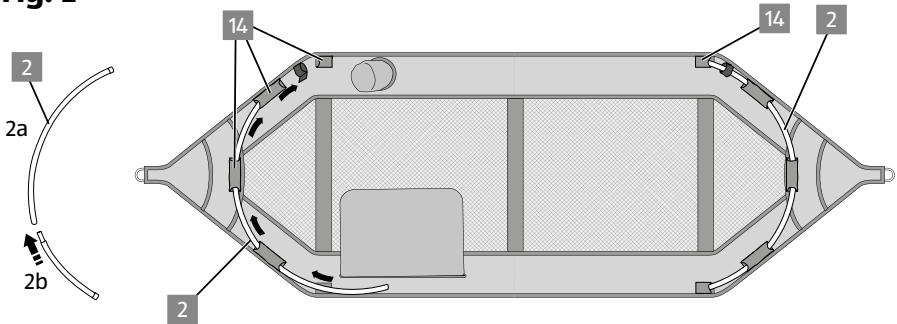

Fig. E



Utilisation

Fig. F

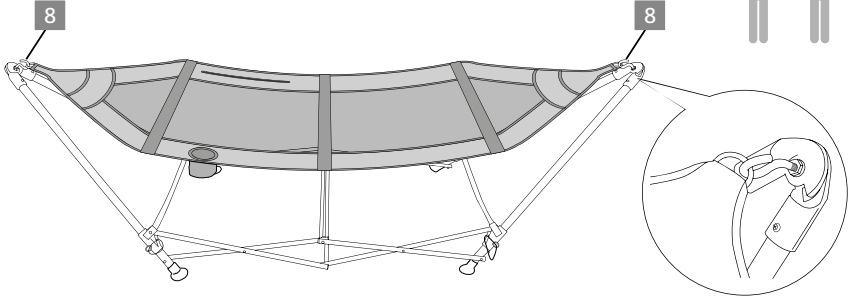

Fig. G

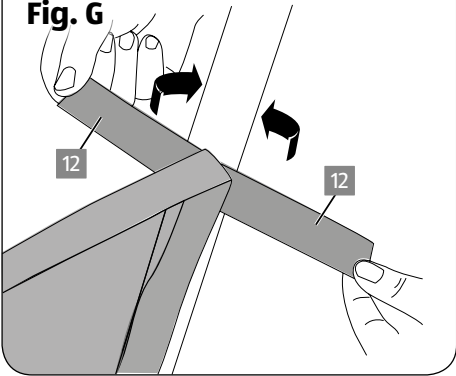

Fig. H

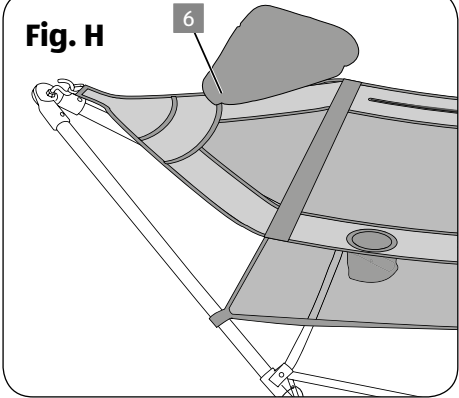

Fig. I

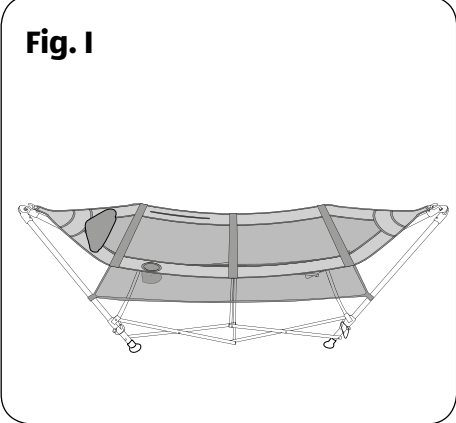
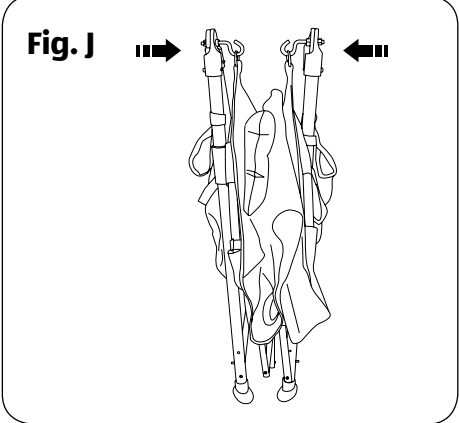

Fig. J



Étendue de livraison/Pièces

- 1 Cadre
- 2 Support de hamac (composé de 2a et 2b), 2×
- 3 Embouts, 4 ×
- 4 Hamac
- 5 Filet de rangement
- 6 Coussin
- 7 Sac de transport
- 8 Crochets, 2×
- 9 Goupilles de verrouillage, 4 ×
- 10 Sac à magazines
- 11 Porte-gobelet
- 12 Fermeture velcro
- 13 Sangles
- 14 Poche de réception
- 15 Articulations rabattables

Généralités

Lecture et conservation du mode d'emploi



Ce mode d'emploi fait partie de ce hamac avec cadre pliable (ci-après dénommé « hamac »). Il comprend des informations importantes sur l'utilisation.

Lisez attentivement le mode d'emploi, notamment les consignes de sécurité, avant d'utiliser le hamac. Le non-respect de ce mode d'emploi peut entraîner des blessures graves et endommager le hamac.

Le mode d'emploi est basé sur les normes et réglementations valables dans l'Union européenne. Respecter les directives et lois spécifiques au pays dans lequel le produit est utilisé.

Conserver le mode d'emploi pour toute utilisation future. Si vous cédez l'article à des tiers, vous devez obligatoirement donner ce mode d'emploi.

Légende

Les symboles et mots-clés suivants sont utilisés dans le présent mode d'emploi, sur le hamac ou sur l'emballage.



AVERTISSEMENT !

Ce symbole/mot signalétique désigne un risque à un degré moyen qui, si on ne l'évite pas, peut avoir comme conséquence la mort ou une grave blessure.



PRUDENCE!

Ce mot-clé/symbole désigne un risque faible qui, s'il n'est pas évité, conduit à la mort ou à une blessure faible ou moyenne.

REMARQUE !

Ce mot-clé prévient de tout risque de dommages matériels possibles.



Ce symbole vous donne des informations supplémentaires et des conseils utiles.



Le symbole GS (« Geprüfte Sicherheit ») atteste que le produit est sûr s'il est utilisé correctement. Le symbole GS signifie que la sécurité du produit a été vérifiée. Les produits portant ce symbole sont conformes aux exigences de la loi allemande sur la sécurité des produits (ProdSG).



Ce symbole indique que les enfants doivent être surveillés.

Sécurité

Utilisation conforme

Le hamac est prévu exclusivement à un usage privé et ne convient pas à un usage commercial. Le hamac ne convient qu'à un usage extérieur. Le hamac n'est pas un jouet pour les enfants.

Utiliser le hamac uniquement de la manière décrite dans le présent mode d'emploi. Toute autre utilisation est considérée comme non conforme et peut conduire à des dommages matériels.

Le fabricant ou le revendeur décline toute responsabilité en cas de dommages résultant d'une utilisation incorrecte ou non conforme.

Consignes de sécurité

AVERTISSEMENT !

Risque d'étranglement et d'étouffement !

Lorsque des enfants jouent avec l'emballage, de petites pièces ou le hamac, ils peuvent s'y empêtrer, les passer au-dessus de leur tête ou bien les avaler et d'étrangler ou s'étouffer avec.

- Ne pas laisser jouer les enfants avec le film d'emballage. Les enfants peuvent se prendre dedans en jouant et s'étouffer.
- Tenir les enfants éloignés des petites pièces.

AVERTISSEMENT !



ATTENTION ! Dangers pour les enfants !

Ne pas laisser jouer les enfants avec le film d'emballage et le sac de rangement. Ils risquent en effet en jouant de s'y empêtrer et de s'asphyxier. .

- Ne pas laisser le sac de rangement sans surveillance.
- Le hamac n'est pas un jouet pour les enfants ni un appareil de sport. En sautant, basculant ou se balançant trop fortement, l'utilisateur peut tomber du hamac ou ce dernier peut se retourner.

- Les enfants doivent être surveillés.
- Le hamac n'est pas une balançoire.
- **ATTENTION !** Du fait des ouvertures pouvant être la source de risques de strangulation, ce produit n'est pas prévu pour une utilisation sans surveillance par des enfants !



AVERTISSEMENT !

Risque de blessure !

Un maniement incorrect du hamac et un montage incorrect peuvent entraîner des blessures.

- Le hamac ne peut être installé que par des adultes.
- Le hamac ne peut être utilisé qu'à l'extérieur. Le hamac n'est pas adapté à un usage intérieur.
- Le poids maximal de l'utilisateur de 135 kg ne doit pas être dépassé.
- Ne vous tenez pas debout dans le hamac.
- Assurez-vous qu'une seule personne s'allonge dans le hamac à la fois
- Ne pas sauter ou se laisser tomber dans le hamac.
- N'utilisez pas le hamac comme une étagère ou comme un lieu de stockage pour des boîtes ou d'autres produits.
- N'utilisez pas le hamac comme balançoire ou aide à l'escalade.
- Le hamac n'est pas un jouet. Surveillez vos enfants lorsqu'ils jouent près du hamac.
- Avant chaque utilisation, vérifiez que le hamac n'est pas endommagé. N'utilisez pas le hamac si le hamac ou des pièces individuelles sont endommagés.
- Ne vous allongez dans le hamac que lorsque celui-ci a été correctement installé et fixé.
- Avant chaque utilisation, vérifiez que le hamac ne présente

pas de défauts, tels que des dommages au tissu ou des désalignements dans le cadre. Si vous constatez des dommages, faites réparer le hamac avant de l'utiliser.

- Assemblez le hamac avec soin et suivez ces instructions de montage. Assurez-vous qu'il est entièrement déplié et que les goupilles de verrouillage sont correctement mises en place avant de vous asseoir ou de vous allonger dessus.
- Placez le hamac sur une surface plane et non glissante. Assurez-vous qu'il n'y a pas d'objets pointus ou de bords tranchants à proximité au cas où vous tomberiez du hamac.
- N'utilisez pas le hamac pendant les tempêtes ou les orages.
- Ne modifiez pas le hamac de quelque manière que ce soit. Toute modification non expressément autorisée par le service après-vente annule la garantie et exclut toute responsabilité en cas de dommages ou de blessures.
- Gardez une distance de sécurité de 0,3 m autour du hamac.

 **AVERTISSEMENT !**

Dangers pour les enfants et les personnes ayant des capacités physiques, sensorielles ou mentales réduites (par exemple, les personnes partiellement handicapées, les personnes âgées ayant des capacités physiques et mentales réduites) ou un manque d'expérience et de connaissances (par exemple, les enfants plus âgés).

- Ce hamac peut être utilisé par des enfants âgés de quatorze ans et plus et par des personnes dont les capacités physiques, sensorielles ou mentales sont réduites ou qui manquent d'expérience et de connaissances si elles ont reçu une supervision ou des instructions concernant l'utilisation du hamac en toute sécurité et si elles comprennent les risques encourus.

- Les enfants ne doivent pas jouer avec le hamac.
- Ne pas laisser jouer les enfants avec le film d'emballage. Les enfants peuvent s'y prendre et s'étrangler ou avaler de petites pièces et s'étouffer.



PRUDENCE!

Danger d'écrasement !

En cas de manipulation imprudente, vous pouvez vous écraser les doigts sur le hamac.

- Veillez à ce que les enfants ne jouent pas avec le hamac. Les enfants peuvent s'écraser les mains ou se blesser.
- Prenez soin de vos mains et de vos doigts pendant le montage et l'utilisation quotidienne.
- Pour éviter tout écrasement, veillez à un montage et un transport sécurisés.

REMARQUE !

Risque d'endommagement !

Une manipulation incorrecte du hamac peut entraîner des dommages.

- Placez le hamac sur une surface facilement accessible, plane, sèche et suffisamment stable.
- Tenez le hamac à l'écart des sources de chaleur (par exemple, la cheminée) et des feux ouverts (par exemple, les feux de camp, etc.)
- Protégez le hamac des éléments tels que la pluie, la lumière directe du soleil, l'humidité ou le froid.
- N'utilisez pas le hamac s'il présente des fissures ou si certaines pièces sont endommagées. Remplacez les composants

endommagés uniquement par des pièces de rechange d'origine adéquates.

- N'utilisez pas de nettoyeur à vapeur pour le nettoyage. Sinon, le produit risque d'être endommagé.

Première utilisation

Vérifier le hamac et le contenu de la livraison

REMARQUE !

Risque d'endommagement !

Si vous ouvrez l'emballage avec un couteau tranchant ou d'autres objets pointus sans faire attention, le hamac peut être rapidement endommagé.

- Faites très attention lors de l'ouverture.

1. Retirez le hamac de l'emballage.
2. Vérifiez si la livraison est complète (voir **Fig. A**).
3. Vérifiez si le hamac ou les pièces individuelles présentent des dommages. Si c'est le cas, n'utilisez pas le hamac. Contactez le S.A.V. du fabricant à l'adresse indiquée sur le certificat de garantie.

Montage

REMARQUE !

Risque d'endommagement !

Si vous installez le hamac sur un sol inégal, vous pouvez l'endommager.

- Avant de monter le hamac, assurez-vous que la surface de travail soit aussi plane et horizontale que possible. Retirez les pierres, les branches ou tout autre objet susceptible de compromettre la stabilité du support du hamac.

1. Détacher les crochets 8 du cadre 1 et s'assurer que les deux crochets sont dirigés vers le haut (voir **Fig. B**).
2. Tirer le cadre 1 (voir **Fig. B**), en veillant à ce que les sangles 13 soient à l'intérieur du cadre.
3. Fixer les joints de pliage 15 aux quatre coins du cadre avec les goupilles de verrouillage 9 (voir **Fig. C**).
4. Placez les quatre embouts 3 sur les extrémités du cadre (voir **Fig. D**).
5. Insérer les supports du tapis 2 dans les poches situées sous le hamac 14 aux deux extrémités du hamac 4 (voir **Fig. E**).
6. Accrocher le hamac 4 sur les crochets 8 du cadre 1
Le porte-boisson 11 et la pochette pour le magazine 10 doit être orienté vers le bas (voir **Fig. F**). La première fois que vous raccrochez le hamac, il faudra un peu de force. Soyez prudent et demandez à une deuxième personne de vous aider.



Lorsque le hamac est fixé dans le cadre pour la première fois, il peut arriver que le tapis soit suspendu très haut et fermement dans le cadre. Après la première utilisation, le tissu cède et le tapis pend plus bas dans le cadre. Cela facilite également le démarrage.

7. Déployer le filet de rangement et fixez-le avec le Velcro 5 et le fixer avec les attaches Velcro autour des quatre 12 fermement autour des quatre pieds du cadre (voir **Fig. G**).
8. Placer le coussin 6 sur le hamac (voir **Fig. H**).
9. Votre hamac est maintenant prêt à être utilisé (voir **Fig. I**).

Utilisation



AVERTISSEMENT !

Risque de blessure !

Une manipulation incorrecte du hamac peut entraîner des dommages.

- Ne tombez pas et ne sautez pas sur le hamac.



Le poids maximal de l'utilisateur du hamac est de 135 kg.

Monter dans le hamac

1. Asseyez-vous lentement au milieu du hamac.
2. Faites pivoter vos jambes vers le haut et sur le hamac de manière à ce que vos pieds reposent sur l'extrémité des pieds du hamac.
3. Allongez-vous prudemment.

Sortir du hamac

1. Asseyez-vous prudemment au milieu du hamac.
2. Placez vos pieds sur le sol, puis levez-vous prudemment.

Plier le hamac



AVERTISSEMENT !

Risque de blessure !

Si vous ne faites pas attention lorsque vous repliez le hamac avec les supports de cadre et de tapis, vous pouvez vous écraser les doigts ou les mains.

- Faites attention à ne pas vous coincer les doigts ou les mains dans les parties pliables.



Si possible, demandez à deux personnes de plier le hamac pour pousser les deux extrémités du hamac vers le centre et remonter les sangles des deux côtés en même temps.

Vous pouvez plier le hamac pour le ranger ou le transporter sans le démonter.

1. Retirer les goupilles de verrouillage **8** des articulations dépliables **14** du cadre.
2. Pousser les deux extrémités du hamac l'une vers l'autre et en même temps tirer les sangles **12** vers le haut, des deux côtés, jusqu'à ce que le hamac soit complètement replié (voir **Fig. J**).

Démontage

AVERTISSEMENT !

Risque de blessure !

Si vous ne faites pas attention aux supports de cadre et de tapis lors du démontage du hamac, vous pouvez vous écraser les doigts ou les mains.

- Faites attention à ne pas vous coincer les doigts ou les mains dans les parties pliables.



Si possible, demandez à deux personnes de plier le hamac pour pousser les deux extrémités du hamac vers le centre et remonter les sangles des deux côtés en même temps.



Démontez le hamac dans un endroit propre et sec pour éviter la formation de moisissure. Faites sécher le hamac immédiatement s'il a été démonté sous la pluie. Nettoyez soigneusement toutes les pièces avant de ranger le hamac dans le sac de transport.

1. Desserrez les fermetures Velcro des **15** du filet de rangement **5** et le plier.
2. Retirer le coussin **6** du hamac.
3. Retirer les supports du tapis **2** du hamac.
4. Retirer le hamac **4** du cadre **1** et le plier.
5. Retirer les goupilles de verrouillage **9** des joints de pliage **15**.
6. Poussez les deux extrémités du cadre vers le centre **1** et en même temps, tirez les sangles des deux côtés vers le haut **13** vers le haut des deux côtés jusqu'à ce que le cadre soit complètement plié.
7. Connecter les crochets **8** entre eux.
8. Ranger le cadre **1** le hamac **4** le coussin **6** le filet de rangement **5** et les supports de tapis **2** dans le sac de transport **7**.

Nettoyage et stockage

REMARQUE !

Risque d'endommagement !

Une manipulation incorrecte du hamac peut entraîner des dommages.

- N'utilisez pas de produits de nettoyage agressifs, de brosses à poils métalliques ou en nylon, ni d'objets de nettoyage pointus ou métalliques tels que des couteaux, spatules dures ou similaires.
- N'utilisez jamais de nettoyeurs agressifs ou abrasifs ni de détergents chimiques, car cela pourrait endommager le tissu du hamac et le rendre cassant.
- Brossez la saleté du hamac sec ou rincez-le à l'eau claire.
- Nettoyez les poteaux en acier du cadre du hamac avec un chiffon sec après chaque utilisation.



Protégez le hamac lorsqu'il pleut ou est mouillé et ne le laissez pas dehors pendant une longue période. Le stockage doit être effectué comme décrit dans le chapitre Démontage.

2. Laissez le hamac sécher complètement avant de le ranger et si vous n'avez pas l'intention de l'utiliser pendant une longue période.
3. Rangez le hamac dans un endroit sec et sans poussière, à l'abri des intempéries et hors de portée des enfants.

Caractéristiques techniques

Modèle :	FLX-FHM-S01 / FLX-FHM-S02
Référence article :	5005357
Dimensions déplié (L × l × H) :	264 x 83 x 82 cm
Poids :	9,6 kg
Poids maximal de l'utilisateur :	135 kg
Cadre et hamac :	
Matériau du cadre :	tubes d'acier revêtus de poudre, parties en plastique en PP
Matériau du hamac :	100 % polyester
Matériau du sac de transport :	100 % polyester
Matériau du filet de rangement :	100 % polyester

Élimination

Élimination de l'emballage



Éliminer les différents éléments de l'emballage en les triant. Trier le carton, le papier et les films et les placer dans des bacs de collecte appropriés.

Élimination du hamac



Mettez l'article au rebut conformément aux lois et réglementations en vigueur dans votre pays.

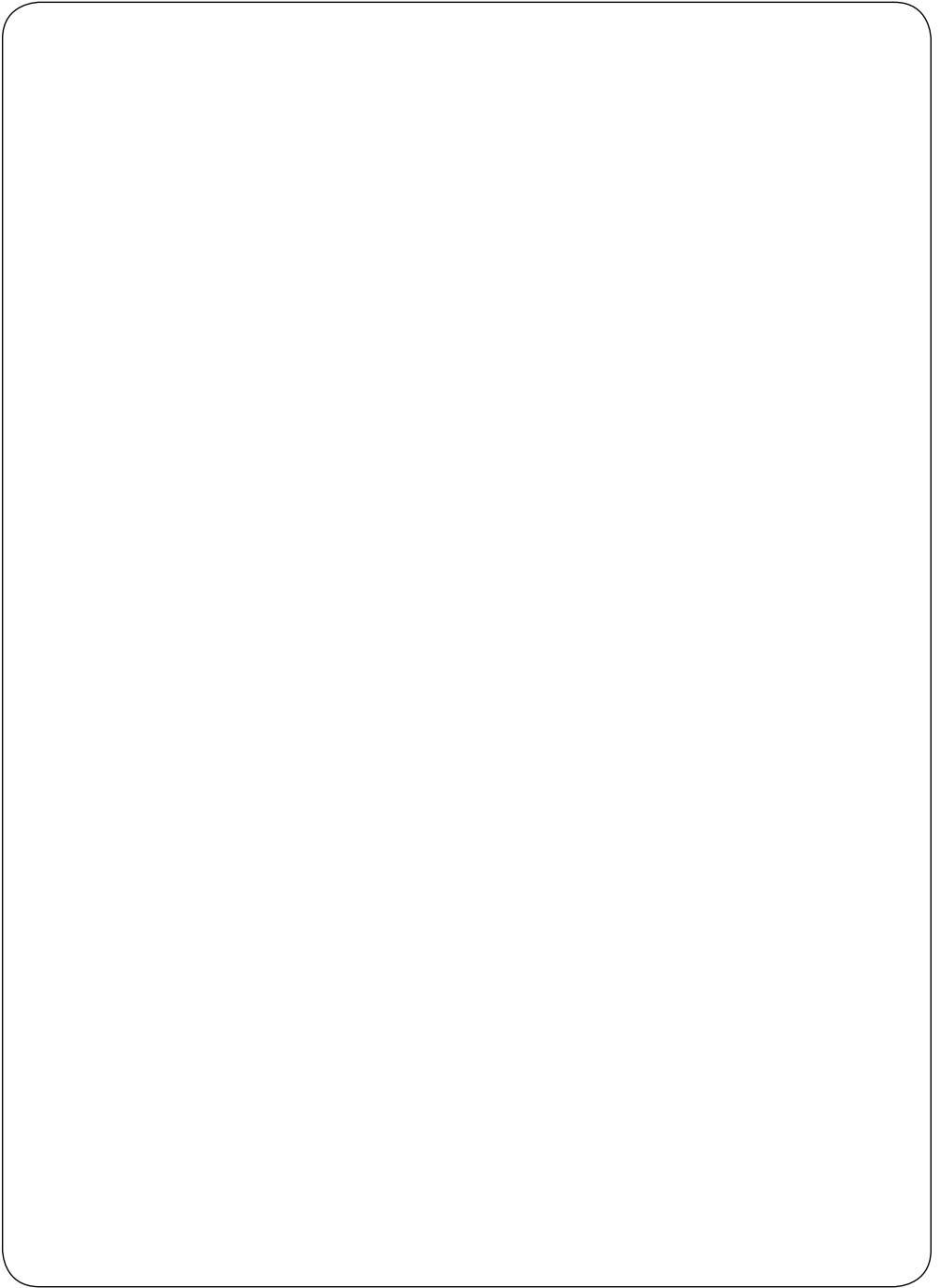

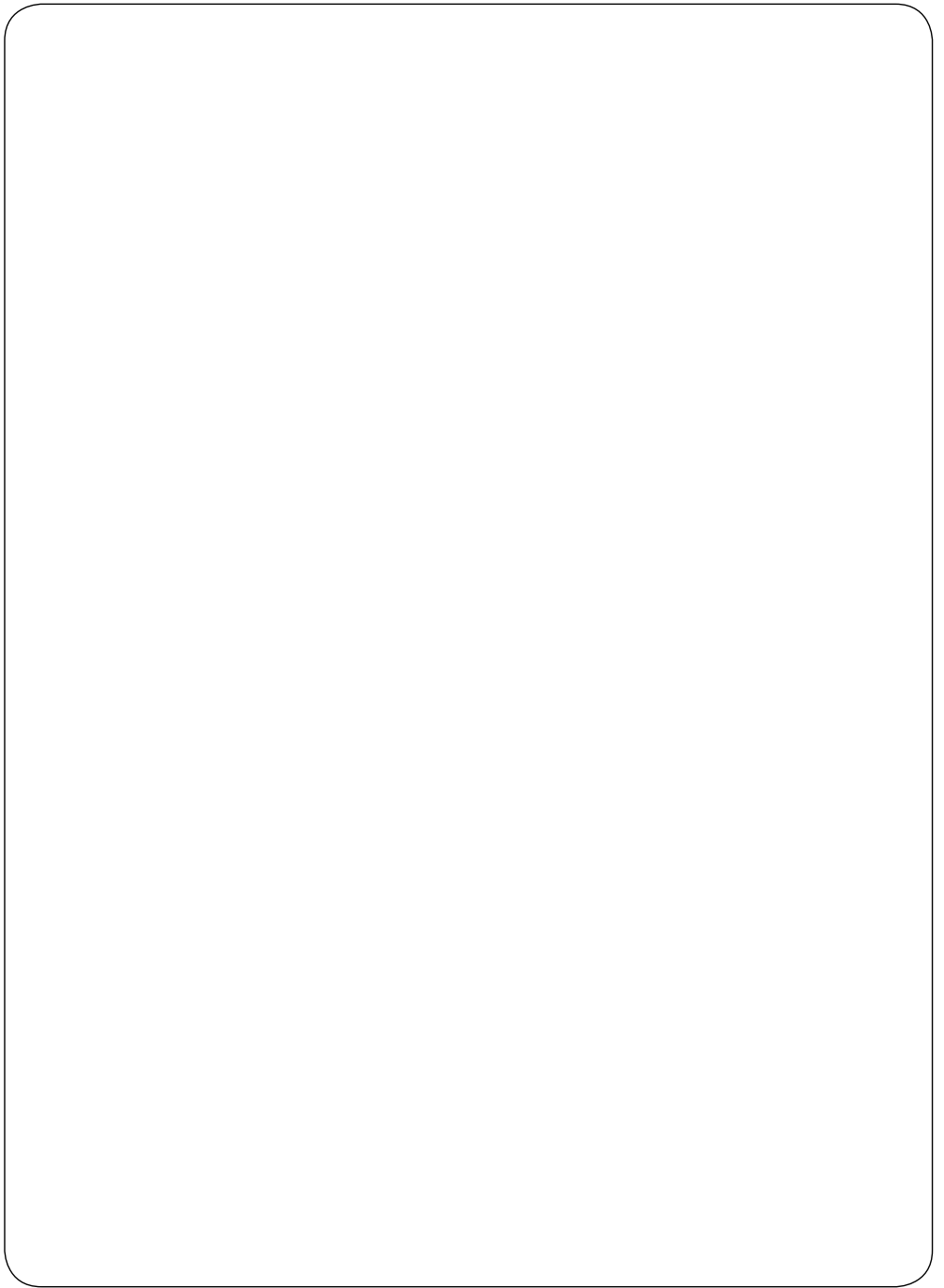

SAV

 **00800 / 78747874**
(Appel gratuit depuis un poste fixe)

 **flextrade@teknihall.fr**

Art.-Nr. 5005357 AA 23/22 B

Commercialisé par:
Flextrade GmbH & Co. KG
Hofstr. 64, 40723 Hilden
Allemagne



Pour en savoir plus :
www.quefairedemesdechets.fr