



Istruzioni
per l'uso

ADVENTURIDGE.

AMACA CON TELAIO PIEGHEVOLE



Indice

Panoramica	3
Utilizzo	4
Fornitura/Componenti	6
Generalità	7
Leggere e conservare le istruzioni per l'uso	7
Spiegazione dei simboli	7
Sicurezza	8
Uso conforme	8
Avvertenze di sicurezza	8
Primo utilizzo	11
Controllare l'amaca e la fornitura	11
Montaggio	12
Uso	13
Salire sull'amaca	13
Scendere dall'amaca	13
Ripiegare l'amaca	13
Smontaggio	14
Pulizia e conservazione	15
Dati tecnici	15
Smaltimento	16
Smaltire l'imballaggio	16
Smaltire l'amaca	16

A

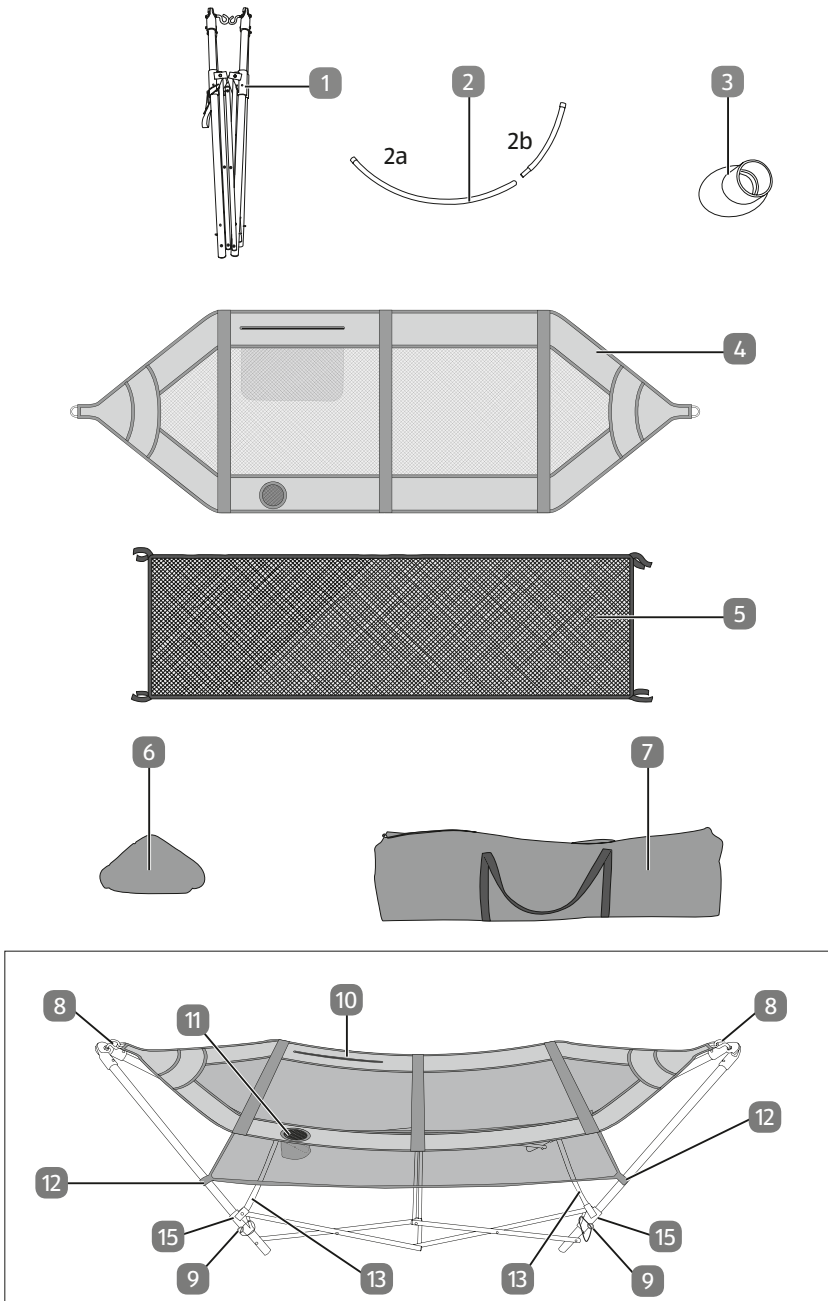

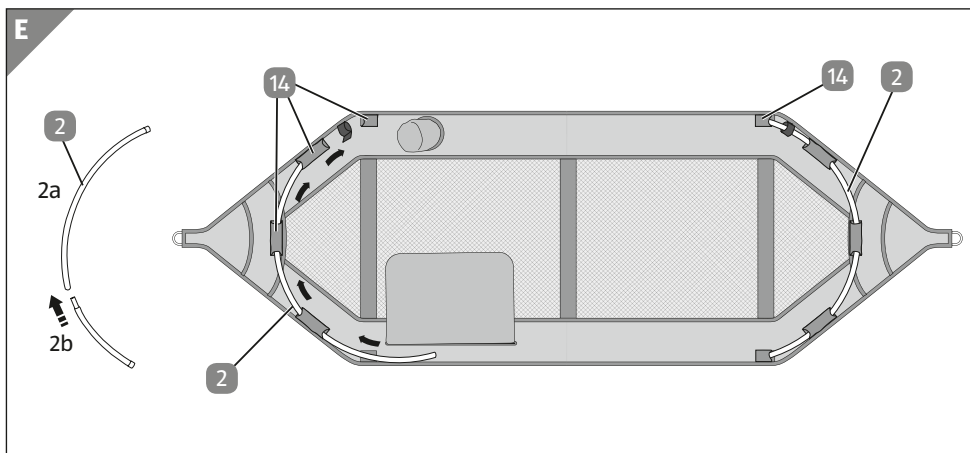
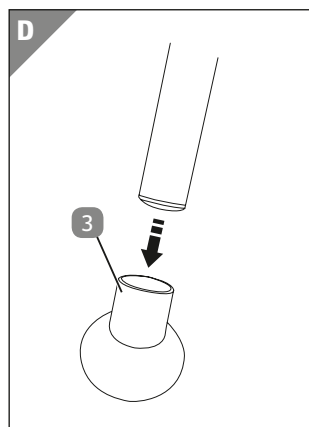
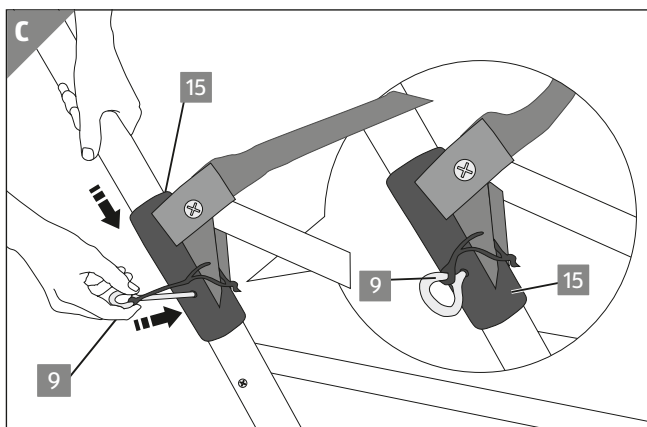
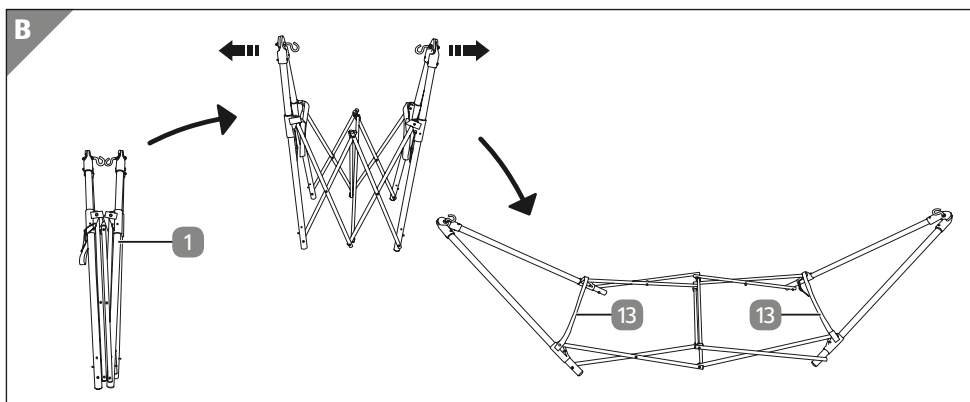

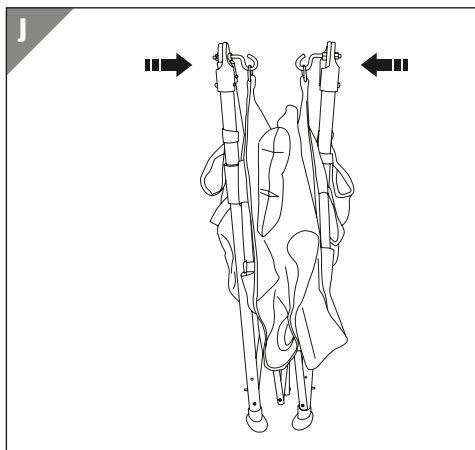
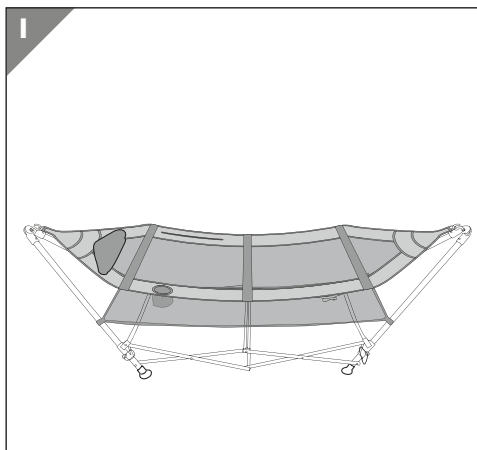
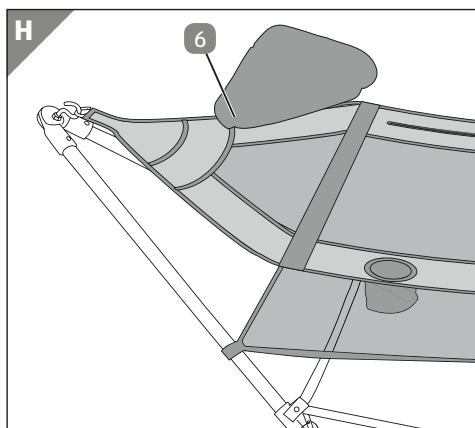
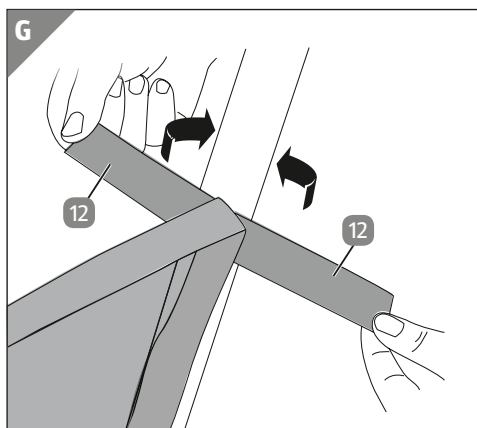
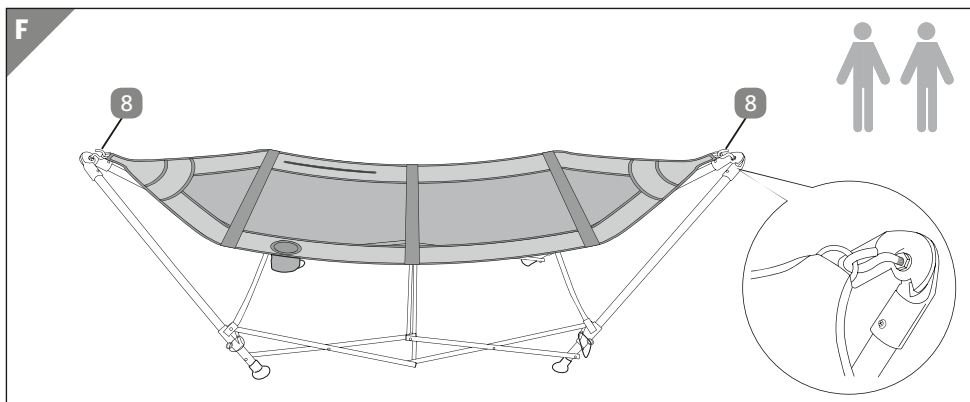

Fornitura/Componenti

- 1 Telaio
- 2 Sostegno amaca (composto da 2a e 2b), 2 ×
- 3 Cappucci terminali, 4 ×
- 4 Amaca
- 5 Rete poggia-oggetti
- 6 Cuscino
- 7 Borsa da trasporto
- 8 Gancio, 2×
- 9 Perni di bloccaggio, 4 ×
- 10 Portariviste
- 11 Portabicchieri
- 12 Chiusura a velcro
- 13 Cinghie
- 14 Cavità di alloggiamento
- 15 Giunti pieghevoli

Generalità

Leggere e conservare le istruzioni per l'uso



Le presenti istruzioni per l'uso fanno parte della presente amaca con telaio pieghevole (di seguito detta „Amaca“). Esse contengono informazioni importanti sull'uso.

La preghiamo di leggere con cura le istruzioni per l'uso ed in particolare le avvertenze di sicurezza prima di impiegare l'amaca. L'inosservanza delle istruzioni per l'uso può causare gravi lesioni e danni all'amaca.

Le Istruzioni per l'uso sono conformi alle norme ed alle regolamentazioni previste dall'Unione europea. All'estero è necessario rispettare anche le direttive e le leggi locali.

Le Istruzioni per l'uso devono essere conservate per un impiego futuro. Nel caso in cui l'articolo venga ceduto a terzi è necessario consegnare loro anche le Istruzioni per l'uso.

Spiegazione dei simboli

Nelle presenti istruzioni per l'uso, sull'amaca o sull'imballaggio sono usati i seguenti simboli e parole chiave.



Questo simbolo/parola d'avvertimento indica un pericolo a rischio medio che, se non evitato, può essere causa di morte o lesioni gravi.



Questo simbolo/parola d'avvertimento indica un pericolo a basso rischio che, se non evitato, può avere come conseguenza lesioni di lieve o media entità.



Questa parola d'avvertimento indica possibili danni materiali.



Questo simbolo fornisce utili informazioni aggiuntive sulla manipolazione e l'utilizzo.



Il marchio GS (Sicurezza certificata) certifica che il prodotto è sicuro se usato correttamente. Il marchio GS significa che la sicurezza del prodotto è stata testata. I prodotti contrassegnati da questo simbolo sono conformi ai requisiti della legge sulla sicurezza dei prodotti (ProdSG).



Questo simbolo indica l'obbligo di sorveglianza dei bambini.

Sicurezza

Uso conforme

L'amaca è destinata esclusivamente all'uso privato e non è adatta all'uso commerciale. L'amaca è adatta esclusivamente per uso in ambienti esterni. L'amaca I non è un giocattolo per bambini.

Usare l'amaca solo come descritto nelle presenti istruzioni. Ogni altro impiego verrà considerato come un uso improprio ed essere causa di danni materiali.

Il produttore o il rivenditore non si assume alcuna responsabilità di danni causati da un uso improprio o errato.

Avvertenze di sicurezza



Pericolo di strangolamento e soffocamento!

Quando i bambini giocano con la pellicola di imballaggio, piccole parti o l'amaca, possono impigliarsi, metterla in testa o inghiottirla e soffocare o strangolarsi.

- Non far giocare i bambini con la pellicola di imballaggio. I bambini durante il gioco potrebbero impigliarsi o soffocare.
- Tenere le piccole parti lontano dalla portata dei bambini.



ATTENZIONE! Pericoli per i bambini!

Non lasciare che i bambini giochino con la pellicola di imballaggio e la custodia. Puoi rimanere intrappolato e soffocare mentre giochi.

- Non lasciare la custodia incustodita.
- L'amaca non è un giocattolo o un'attrezzatura sportiva per bambini. L'utente potrebbe cadere dall'amaca o l'amaca potrebbe ribaltarsi se l'utente rimbalza, oscilla o oscilla troppo.
- I bambini devono essere sorvegliati.
- L'amaca non è un dispositivo a dondolo.

- **AVVERTENZA!** A causa delle aperture che potrebbero rappresentare un potenziale pericolo di strangolamento, questo prodotto non è adatto per l'uso senza sorveglianza da parte dei bambini!



AVVERTIMENTO!

Pericolo di lesioni!

L'uso improprio dell'amaca ed il montaggio errato possono causare lesioni.

- L'amaca può essere montata solo da persone adulte.
- L'amaca può essere usata solo in ambienti esterni. L'amaca non è adatta per l'uso in ambienti interni.
- Il peso max. di 135 kg non deve essere superato dal fruitore dell'amaca.
- Non stare in piedi sull'amaca.
- Accertarsi che sull'amaca sia stesa sempre una sola persona
- Non saltare sull'amaca e non buttarsi sull'amaca.
- Non usare l'amaca come ripiano o come luogo di deposito per casse o altri prodotti.
- Non usare l'amaca come altalena o pedana.
- L'amaca non è un giocattolo. Sorvegliare i bambini quando giocano vicino all'amaca.
- Prima di ogni utilizzo, accertarsi che l'amaca non sia danneggiata. Non usare l'amaca nel caso in cui questa o piccole parti presentano dei danni.
- Sdraiarsi sull'amaca solo quando questa sia stata montata e fissata correttamente.
- Prima di ogni utilizzo, accertarsi che l'amaca non presenti, come ad es. danni al tessuto o disallineamenti nel telaio. Nel caso in cui si dovessero notare dei danni, prima dell'uso, far riparare l'amaca.
- Assemblare l'amaca con attenzione e seguire le presenti istruzioni di montaggio. Prima di sedersi o sdraiarsi, accertarsi che sia completamente aperta e che i perni di bloccaggio siano montati correttamente.

- Posizionare l'amaca su una superficie piana e antiscivolo. Accertarsi che non siano presenti oggetti appuntiti o taglienti nelle vicinanze nel caso in cui si dovesse cadere dall'amaca.
- Non usare l'amaca durante tempeste o temporali.
- Non modificare l'amaca in alcun modo. Qualsiasi modifica non esplicitamente autorizzata dal servizio clienti, invaliderà la garanzia ed escluderà qualsiasi tipo di responsabilità in caso di danni o lesioni.
- Mantenere intorno all'amaca una distanza di sicurezza di 0,3 m.



AVVERTIMENTO!

Pericoli per bambini e persone con ridotte capacità fisiche, sensoriali o mentali (ad esempio, persone disabili parzialmente, persone anziane con ridotte capacità fisiche e mentali) o mancanza di esperienza e conoscenza (ad esempio, bambini più grandi).

- Quest'amaca può essere utilizzata da bambini a partire dai quattordici anni di età ed oltre e da persone con ridotte capacità fisiche, sensoriali o mentali o mancanza di esperienza e conoscenza se durante l'utilizzo vengono controllati o siano stati istruiti in merito all'uso sicuro dell'amaca e comprendono i pericoli risultanti.
- Ai bambini non è permesso giocare con l'amaca.
- Non far giocare i bambini con il materiale di imballaggio. I bambini potrebbero impigliarsi e strangolarsi o ingerire parti piccole e soffocare.



ATTENZIONE!

Pericolo di schiacciamento!

Se usata in modo errato, nell'amaca ci si potrebbero schiacciare le dita.

- Accertarsi che i bambini non giochino con l'amaca. I bambini potrebbero schiacciarsi le mani o ferirsi.
- Durante le operazioni di montaggio e durante l'uso quotidiano prestare attenzione alle proprie mani ed alle dita.
- Per evitare schiacciamenti, prestare attenzione ad effettuare un montaggio ed un trasporto accurato.

AVVISO!

Pericolo di danneggiamento!

Un uso improprio dell'amaca può causare danneggiamenti.

- Posizionare l'amaca su una superficie ben accessibile, piana, asciutta e sufficientemente stabile.
- Tenere l'amaca lontano da fonti di calore (ad es. caminetto) e da fiamme libere (es. falò ecc.)
- Proteggere l'amaca da influssi atmosferici come pioggia, luce solare diretta, umidità o freddo.
- Non usare più l'amaca nel caso in cui siano presenti crepe o singole parti siano danneggiate. Sostituire le parti danneggiate solo con pezzi di ricambio originali adatti.
- Per la pulizia, non usare un pulitore a vapore. Il prodotto si potrebbe altrimenti danneggiare.

Primo utilizzo

Controllare l'amaca e la fornitura

AVVISO!

Pericolo di danneggiamento!

Se si apre l'imballaggio incautamente con un coltello affilato o altri oggetti appuntiti, l'amaca si potrebbe danneggiare.

- Prestare molta attenzione al disimballo.
1. Estrarre l'amaca dall'imballaggio.

2. Accertarsi che la fornitura sia completa (vedi **Fig. A**).
3. Accertarsi che l'amaca o singoli componenti non siano danneggiati. In questo caso, l'amaca non deve essere utilizzata. Contattate il produttore usando l'indirizzo del servizio assistenza indicato sulla scheda di garanzia.

Montaggio

AVVISO!

Pericolo di danneggiamento!

Se l'amaca viene montata su un fondo irregolare, si potrebbe danneggiare.

- Prima di montare l'amaca, accertarsi che l'area di lavoro sia il più possibile livellata e piana. Rimuovere pietre, rami o altri oggetti che possono mettere in pericolo la stabilità del sostegno dell'amaca.

1. Sbloccare i ganci **8** del telaio **1** ed accertarsi che entrambi i ganci siano rivolti verso l'alto (vedi **Fig. B**).
2. Aprire il telaio **1** in tutte le sue parti (vedi **Fig. B**), prestando attenzione che le cinghie **13** si trovino all'interno del telaio.
3. Fissare i giunti pieghevoli **15** ai quattro angoli del telaio con i perni di bloccaggio **9** (vedi **Fig. C**).
4. Posizionare i quattro cappucci terminali **3** alle estremità del telaio (vedi **Fig. D**).
5. Inserire il sostegno dell'amaca **2** nelle cavità di alloggiamento **14** presenti nella parte inferiore, nelle due estremità dell'amaca **4** (vedi **Fig. E**).
6. Agganciare l'amaca **4** al gancio **8** del telaio **1**.
Il portabicchieri **11** ed il portariviste **10** devono essere rivolti verso il basso (vedi **Fig. F**). La prima volta che appendi l'amaca, ci vorrà un po' di forza. Fai attenzione e fatti aiutare da una seconda persona.



Quando l'amaca viene fissata per la prima volta al telaio, può succedere che il materassino sia appeso molto in alto e saldamente al telaio. Dopo il primo utilizzo, il tessuto cede e il tappetino si blocca più in basso nel telaio. Questo rende anche più facile iniziare.

7. Dispiegare la rete poggia-oggetti **5** e fissarla con le chiusure a velcro **12** attorno alle quattro gambe del telaio (vedi **Fig. G**).
8. Posizionare il cuscino **6** sull'amaca (vedi **Fig. H**).
9. L'amaca adesso è pronta all'uso (vedi **Fig. I**).

Uso



AVVERTIMENTO!

Pericolo di lesioni!

Un uso improprio dell'amaca può causare lesioni.

- Non lasciarti cadere o saltare sull'amaca.



Il peso massimo del fruitore dell'amaca è di 135 kg.

Salire sull'amaca

1. Sedersi lentamente al centro dell'amaca.
2. Oscillare le gambe verso l'alto e sull'amaca in modo tale che i piedi poggino sull'estremità dei piedi dell'amaca.
3. Sdraiarsi con cautela.

Scendere dall'amaca

1. Sedersi con cautela al centro dell'amaca.
2. Poggiare i piedi per terra ed alzarsi con cautela.

Ripiegare l'amaca



AVVERTIMENTO!

Pericolo di lesioni!

Se, quando si ripiega l'amaca con il telaio ed i sostegni, non si presta attenzione, ci si potrebbe schiacciare le dita o le mani.

- Prestare attenzione a non inserire le dita e le mani nelle parti pieghevoli.



Se possibile, richiudere l'amaca in due persone per spingere le due estremità dell'amaca verso il centro ed, allo stesso tempo, tirare su le cinghie su entrambi i lati.

Per conservare o trasportare l'amaca, questa può essere ripiegata senza doverla smontare.

1. Rimuovere i perni di bloccaggio **9** dai giunti pieghevoli **15** del telaio.
2. Avvicinare le due estremità dell'amaca e contemporaneamente sollevare le

cinghie **13** sui due lati verso l'alto fino a quando l'amaca non risulta essere completamente ripiegata (vedi **Fig. J**).

Smontaggio



Pericolo di lesioni!

Se, quando si smonta l'amaca non si presta attenzione al telaio ed ai sostegni dell'amaca, ci si potrebbero schiacciare le dita o le mani.

- Prestare attenzione a non inserire le dita e le mani nelle parti pieghevoli.



Se possibile, richiudere l'amaca in due persone per spingere le due estremità dell'amaca verso il centro ed, allo stesso tempo, tirare su le cinghie su entrambi i lati.



Smontare l'amaca in un luogo pulito ed asciutto per evitare la formazione di muffa o la muffa. Asciugare immediatamente l'amaca nel caso in cui sia stata smontata sotto la pioggia. Pulire le parti accuratamente, prima di conservare l'amaca nella borsa da trasporto.

1. Staccare le chiusure a velcro **15** della rete poggia-oggetti **5** e ripiegarla.
2. Rimuovere il cuscino **6** dall'amaca.
3. Rimuovere il sostegno dell'amaca **2** dall'amaca.
4. Rimuovere l'amaca **4** dal telaio **1** e ripiegarla.
5. Rimuovere i perni di bloccaggio **9** dai giunti pieghevoli **15**.
6. Portare le due estremità del telaio **1** al centro e tirare contemporaneamente le cinghie **13** su entrambi i lati verso l'alto, fino a quando il telaio è completamente ripiegato.
7. Unire i ganci **8** tra loro.
8. Conservare il telaio **1**, l'amaca **4**, il cuscino **6**, la rete poggia-oggetti **5** ed i sostegni dell'amaca **2** nella borsa da trasporto **7**.

Pulizia e conservazione

AVVISO!

Pericolo di danneggiamento!

Un uso improprio dell'amaca può causare danneggiamenti.

- Non utilizzare detergenti aggressivi, spazzole con setole di metallo o di nylon, oggetti per la pulizia affilati o metallici come coltelli, spatole dure ecc. Potrebbero danneggiare le superfici.
- Non usare mai detergenti aggressivi o abrasivi oppure detergenti chimici, poiché potrebbero danneggiare il tessuto dell'amaca e renderlo fragile.
- Spazzolare lo sporco dall'amaca quando questa è asciutta o sciacquarla con acqua pulita.
- Pulire le barre di acciaio del telaio dell'amaca dopo ogni utilizzo con un panno asciutto.



Proteggere l'amaca in caso di pioggia o umidità e non lasciarla troppo tempo all'aperto. Lo smontaggio deve essere eseguito come descritto nel capitolo Smontaggio.

2. Prima di conservare l'amaca o quando non la si intende utilizzare per un periodo prolungato, farla asciugare completamente.
3. Conservare l'amaca in un luogo protetto dagli agenti atmosferici, asciutto, privo di polvere e lontano dalla portata dei bambini.

Dati tecnici

Modello:	FLX-FHM-S02
Codice articolo:	817432
Dimensioni da assemblata (Lunghezza × Larghezza × Altezza):	264 x 83 x 82 cm
Peso:	9,6 kg
Peso max. utente:	135 kg
Telaio ed amaca:	
Materiale telaio:	Tubi in acciaio verniciati a polvere, componenti in plastica in PP
Materiale amaca:	100% poliestere
Materiale borsa da trasporto:	100% poliestere
Materiale rete poggia-oggetti:	100% poliestere
Data di produzione:	01/2022

Smaltimento

Smaltire l'imballaggio



Smaltire l'imballaggio in modo differenziato. Conferire il cartone e la scatola nella raccolta della carta, le pellicole nella raccolta dei materiali riciclabili.

Smaltire l'amaca



Smaltire l'articolo in conformità con le leggi ed i regolamenti applicabili nel proprio paese.



IT

PRODUTTORE:

FLEXXTRADE GMBH & CO. KG
HOFSTR. 64
40723 HILDEN
GERMANIA

ASSISTENZA POST-VENDITA

817432



IT

00800 / 78747874

(gratis, da cellulaire altra tariffa)



flexxtrade-it@teknihall.com
www.aldi.service.it

MODELLO:
FLX-FHM-S02

06/2022

3

**ANNI DI
GARANZIA**