

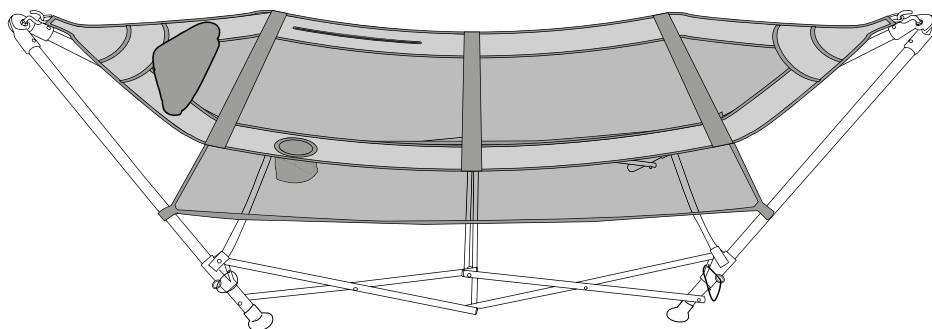

# Hangmat

## met opvouwbaar frame



**3 JAAR**  
**GARANTIE**

**KLANTENSERVICE**  
☎ **00800 / 78747874**  
(gratis, mobiele telefoon afwijkend)  
💻 [flextrade@teknihall.nl](mailto:flextrade@teknihall.nl)  
Art.-nr.: 2006391 2022

## GEBRUIKSAANWIJZING



**BELANGRIJK - Bewaren voor toekomstig gebruik!**

4047247389723  
FLX-FHM-S01 / FLX-FHM-S02  
PO43030337  
Art.-Nr.: 2006391

# Inhoudsopgave

<b>Overzicht</b> .....	<b>3</b>
<b>Gebruik</b> .....	<b>4</b>
<b>Leveringsomvang/onderdelen</b> .....	<b>6</b>
<b>Algemeen</b> .....	<b>7</b>
Handleiding lezen en opbergen .....	7
Uitleg van tekens .....	7
<b>Veiligheid</b> .....	<b>8</b>
Beoogd gebruik .....	8
Veiligheidsaanwijzingen .....	8
<b>Eerste gebruik</b> .....	<b>12</b>
Hangmat en leveringsomvang controleren .....	12
<b>Montage</b> .....	<b>12</b>
<b>Gebruik</b> .....	<b>13</b>
In de hangmat gaan liggen .....	13
Uit de hangmat stappen .....	13
Hangmat opvouwen .....	14
<b>Demontage</b> .....	<b>15</b>
<b>Reinigen en opbergen</b> .....	<b>16</b>
<b>Technische gegevens</b> .....	<b>17</b>
<b>Weggoeien</b> .....	<b>17</b>
Verpakking weggooien .....	17
Hangmat weggooien .....	17

# Overzicht

Afb. A

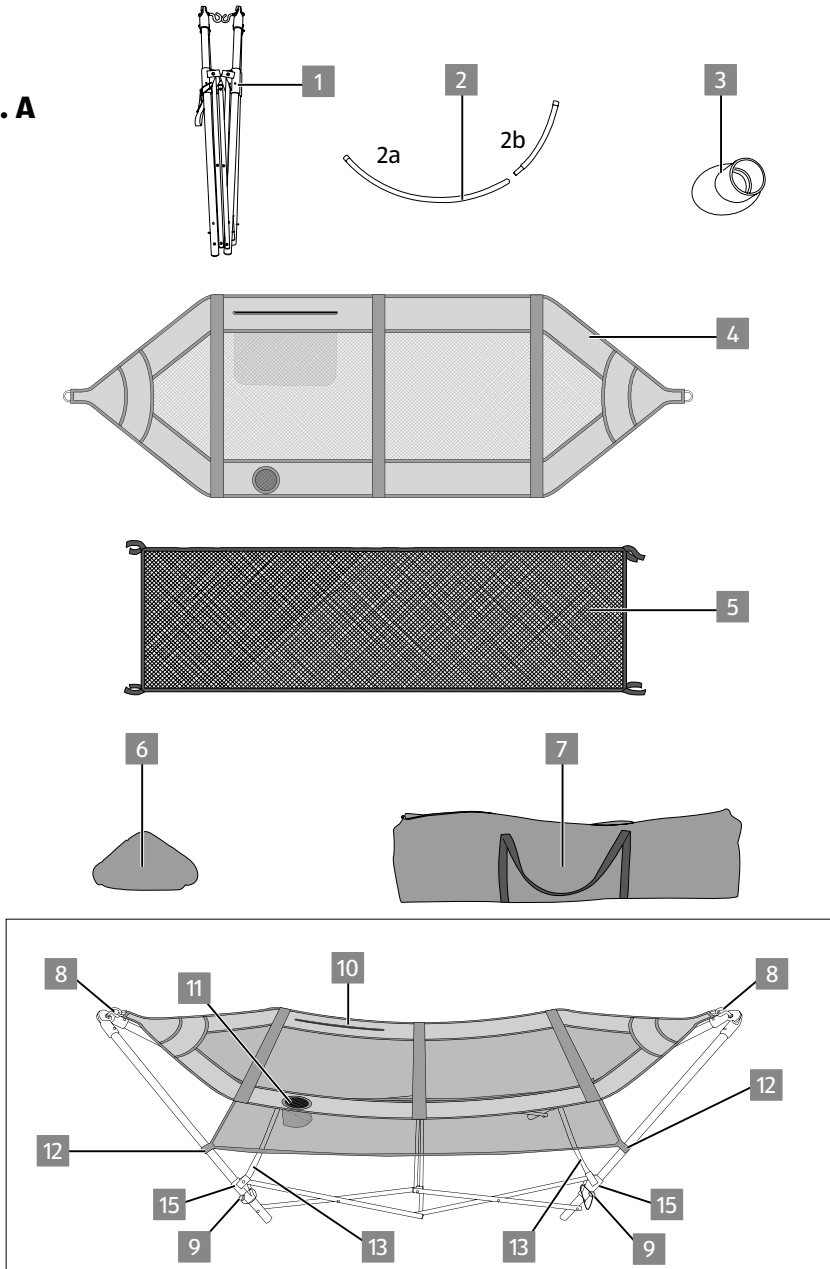

# Gebruik

Afb. B

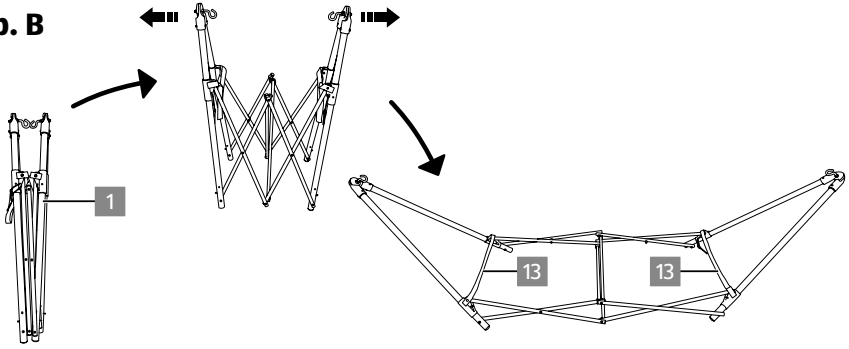

Afb. C

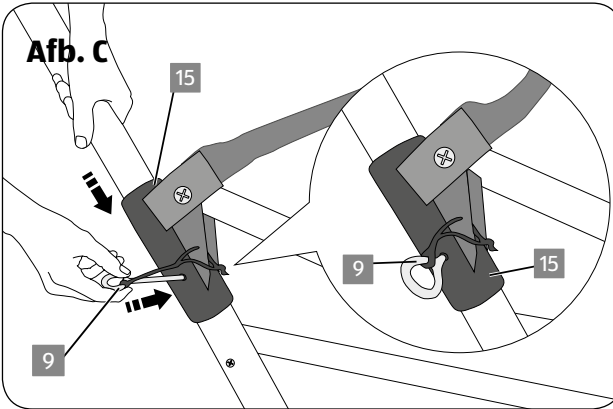

Afb. D

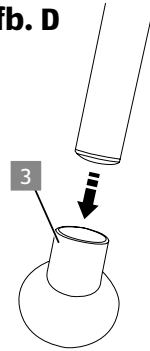

Afb. E

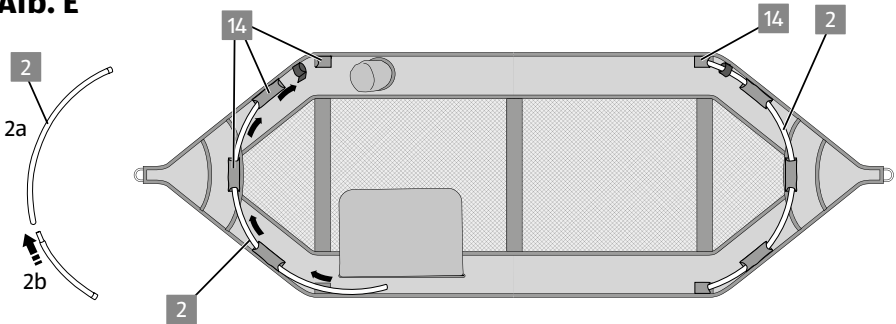

# Gebruik

Afb. F

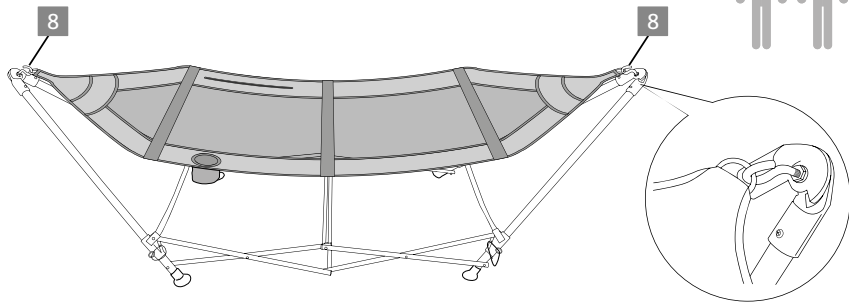

Afb. G

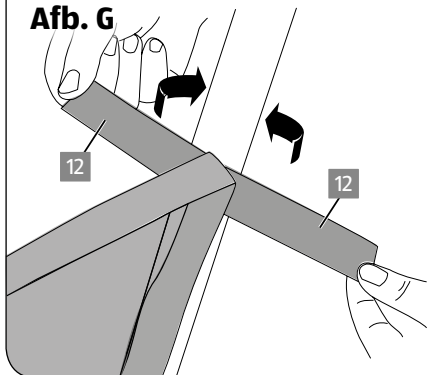

Afb. H

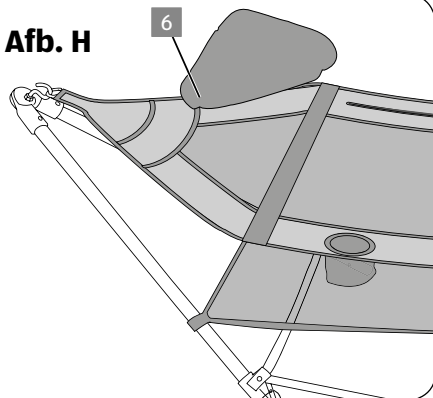

Afb. I

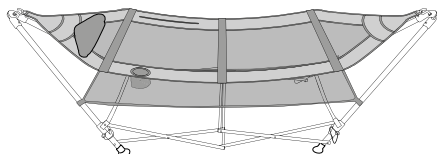

Afb. J



## Leveringsomvang/onderdelen

- 1 Frame
- 2 Matsteunen (bestaande uit 2a en 2b), 2×
- 3 Eindkappen, 4 ×
- 4 Hangmat
- 5 Opbergnet
- 6 Kussen
- 7 Draagkoffer
- 8 Haken, 2×
- 9 Borgpennen, 4 ×
- 10 Tijdschriftentas
- 11 Bekerhouder
- 12 Klittenband
- 13 Riemen
- 14 Opnamezak
- 15 Vouwgewrichten

# Algemeen

## Handleiding lezen en opbergen



Deze handleiding hoort bij deze hangmat met opvouwbaar frame (hierna te noemen „hangmat“). Het bevat belangrijke informatie over het gebruik.

Lees de handleiding zorgvuldig door, vooral de veiligheidsvoorschriften, voordat u de hangmat gebruikt. Het niet opvolgen van deze gebruiksaanwijzing kan leiden tot ernstig letsel en schade aan de hangmat.

De handleiding is gebaseerd op de in de Europese Unie geldende normen en voorschriften. Neem ook de landspecifieke richtlijnen en wetten in het buitenland in acht.

Berg deze handleiding op voor toekomstig gebruik. Als u het artikel aan een derde doorgeeft, zorg er dan voor dat u deze handleiding bijsluit.

## Uitleg van tekens

De volgende symbolen en signaalwoorden worden in deze handleiding, op de hangmat of op de verpakking, gebruikt.

 **WAARSCHUWING!**

Dit signaalsymbool/-woord duidt op een gevaar met een gemiddeld risiconiveau dat, indien het gevaar niet wordt voorkomen, tot de dood of ernstig letsel kan leiden.

 **VOORZICHTIG!**

Dit signaalsymbool/-woord duidt op een gevaar met een laag risico dat, indien het gevaar niet wordt voorkomen, tot de dood of ernstig letsel kan leiden.

**AANWIJZING!**

Dit signaalwoord waarschuwt voor mogelijke materiële schade.



Dit symbool geeft u nuttige aanvullende informatie en tips.



www.tuv.com  
ID 111124295



Het GS-keurmerk (geteste veiligheid) certificeert dat het product veilig is bij correct gebruik. Het GS-keurmerk betekent dat de veiligheid van het product is getest. Producten gemarkeerd met dit symbool voldoen aan de eisen van de Duitse productveiligheidswet (ProdSG).



Dit symbool geeft aan dat kinderen onder toezicht moeten staan.

# Veiligheid

## Beoogd gebruik

De hangmat is uitsluitend bestemd voor privé-gebruik en is niet geschikt voor commercieel gebruik. De hangmat is uitsluitend geschikt voor gebruik buitenshuis. De hangmat is geen kinderspeelgoed.

Gebruik de hangmat alleen zoals in deze handleiding beschreven. Elk ander gebruik wordt beschouwd als oneigenlijk gebruik en kan er schade aan eigendommen ontstaan.

De fabrikant of dealer aanvaardt geen aansprakelijkheid voor schade veroorzaakt door onoordeelkundig of onjuist gebruik.

## Veiligheidsvoorschriften

### **WAARSCHUWING!**

### **Wurgings- en verstikkingsgevaar!**

Wanneer er kinderen met de verpakingsfolie, kleine onderdelen of de hangmat spelen, kunnen ze er in verstrikt raken, over hun hoofd trekken of doorslikken en zichzelf verstikken of wurgen.

- Laat kinderen niet met de verpakingsfolie spelen. Kinderen kunnen in de verpakingsfolie verstrikt raken en stikken.
- Houd kinderen uit de buurt van de kleine onderdelen.

### **WAARSCHUWING!**

### **WAARSCHUWING! Risico's voor kinderen!**

Laat kinderen niet spelen met de verpakingsfolie en de opbergtas. Ze kunnen tijdens het spelen daarin verward raken en stikken.

- Laat de opbergtas niet onbeheerd achter.
- De hangmat is geen speelgoed of sportuitrusting. Bij schommelen of bovenmatig zwaaien kan de gebruiker uit de hangmat vallen of kan het onderstel met de hangmat omvallen.



- Kinderen moeten worden begeleid.
- De hangmat is niet bedoeld om in te schommelen
- **WAARSCHUWING!** Dit product is niet geschikt voor gebruik door kinderen zonder toezicht van volwassenen vanwege openingen die een potentieel wurgingsgevaar kunnen opleveren.



### **WAARSCHUWING!**

#### **Gevaar voor verwondingen!**

Door ondeskundige hantering van de hangmat kan er letsel ontstaan.

- De hangmat mag alleen door volwassenen worden opgezet.
- De hangmat mag alleen buiten worden gebruikt. De hangmat is niet geschikt voor gebruik binnenshuis.
- Het max. gebruikersgewicht van 135 kg mag niet worden overschreden.
- Ga niet in de hangmat staan.
- Zorg ervoor dat er slechts één persoon tegelijk in de hangmat ligt
- Spring niet in de hangmat en laat je er niet in vallen.
- Gebruik de hangmat niet als plank of als opslagplaats voor dozen of andere producten.
- Gebruik de hangmat niet als schommel of klimhulpmiddel.
- De hangmat is geen speelgoed. Houd toezicht op uw kinderen als ze in de buurt van de hangmat spelen.
- Controleer voor elk gebruik de hangmat op schade. Gebruik de hangmat niet als de hangmat of afzonderlijke onderdelen schade vertonen.
- Ga alleen in de hangmat liggen als deze goed is opgezet en vastgemaakt.

- Controleer de hangmat voor elk gebruik op gebreken, zoals beschadigingen aan de stof of verkeerde afstellingen van het frame. Als u schade constateert, laat de hangmat dan repareren voor gebruik.
- Monteer de hangmat zorgvuldig in elkaar en volg deze montagehandleiding. Zorg ervoor dat hij volledig is uitgevouwen en dat de borgpennen correct zijn aangebracht voordat u erop gaat zitten of liggen.
- Zet de hangmat op een vlakke en slipvrije ondergrond. Zorg ervoor dat er geen scherpe voorwerpen of scherpe randen in de buurt zijn voor het geval u uit de hangmat valt.
- Gebruik de hangmat niet tijdens storm of onweer.
- Breng op geen enkele wijze wijzigingen aan de hangmat aan. Elke wijziging die niet uitdrukkelijk door de dienst na verkoop is toegestaan, maakt de garantie ongeldig en sluit elke aansprakelijkheid in geval van schade of letsel uit.
- Houd een veilige afstand van 0,3 m rond de hangmat aan.

### **WAARSCHUWING!**

**Gevaaren voor kinderen en personen met verminderde fysieke, zintuiglijke of mentale vaardigheden (zoals gedeeltelijk gehandicapten, bejaarden met verminderde fysieke en mentale vaardigheden) of gebrek aan ervaring en kennis (bijvoorbeeld oudere kinderen).**

- Deze hangmat kan worden gebruikt door kinderen vanaf veertien jaar en personen met verminderde fysieke, zintuiglijke of mentale capaciteiten of gebrek aan ervaring en kennis indien zij toezicht hebben gekregen of instructies hebben gekregen betreffende het gebruik van de hangmat op een veilige manier en de gevaren begrijpen die ermee gepaard gaan.
- Kinderen mogen niet met de hangmat spelen.

- Laat geen kinderen met het verpakkingsmateriaal spelen. Kinderen kunnen erin verstrikt raken en zichzelf wurgen of kleine onderdelen inslikken en stikken.

 **VOORZICHTIG!**

**Kneusgevaar!**

Door onzorgvuldige hantering kunt u uw vingers aan de hangmat kneuzen.

- Zorg ervoor dat er geen kinderen met de hangmat spelen. Kinderen kunnen hun handen kneuzen of zichzelf verwonden.
- Wees voorzichtig met uw handen en vingers tijdens de montage en het dagelijks gebruik.
- Zorg voor een zorgvuldige montage en transport om kneuzingen te voorkomen.

**AANWIJZING!**

**Beschadigingsgevaar!**

Door ondeskundige hantering van de hangmat kan er schade ontstaan.

- Zet de hangmat op een gemakkelijk toegankelijke, vlakke, droge en voldoende stabiele ondergrond.
- Houd de hangmat uit de buurt van warmtebronnen (bijv. open haard) en open vuur (bijv. kampvuren e.d.)
- Bescherm de hangmat tegen de elementen, zoals regen, direct zonlicht, vocht of kou.
- Gebruik de hangmat niet als deze scheuren vertoont of als er afzonderlijke onderdelen beschadigd zijn. Vervang beschadigde onderdelen alleen door geschikte originele reserveonderdelen.
- Gebruik geen stoomreiniger voor het reinigen. Het product kan anders beschadigd raken.

## Eerste gebruik

### Hangmat en leveringsomvang controleren

#### AANWIJZING!

#### Beschadigingsgevaar!

Als u de verpakking onzorgvuldig met een scherp mes of andere puntige voorwerpen opent, kan de hangmat beschadigd raken.

- Ga uiterst voorzichtig te werk bij het openen.
- 1. Haal de hangmat uit de verpakking.
- 2. Controleer of de levering compleet is (zie **afb. A**).
- 3. Controleer of de hangmat of de afzonderlijke onderdelen schade vertonen. Als dit het geval is, gebruik de hangmat dan niet. Neem contact op met de fabrikant op het op de garantiekaart aangegeven serviceadres.

## Montage

#### AANWIJZING!

#### Beschadigingsgevaar!

Als u de hangmat op een oneffen ondergrond opzet, kunt u de hangmat beschadigen.

- Voordat u de hangmat monteert, moet u ervoor zorgen dat het werkgebied zo vlak en horizontaal mogelijk is. Verwijder stenen, takken of andere voorwerpen die de stabiliteit van de hangmatstandaard in gevaar kunnen brengen.
- 1. Haal de haken **8** van het frame **1** uit elkaar en zorg ervoor dat beide haken naar boven wijzen (zie **afb. B**).
- 2. Trek het frame **1** volledig uit elkaar (zie **afb. B**) en zorg ervoor dat de riemen **13** binnen het frame zitten.
- 3. Zet het vouwgewricht vast **15** aan de vier hoeken van het frame met de borgpennen **9** (zie **afb. C**).
- 4. Plaats de vier eindkappen **3** op de uiteinden van het frame (zie **afb. D**).

5. Plaats de matsteunen **2** in de opnamezakken aan de onderkant van de hangmat aan beide uiteinden **14** aan beide uiteinden van de hangmat **4** (zie **afb. E**).
  6. Hang de hangmat **4** aan de haken **8** van het frame **1** op. De bekerhouder **11** en de tijdschriftenzak **10** moeten naar beneden wijzen (zie **afb. F**). De eerste keer dat je de hangmat ophangt, kost het wat kracht. Wees voorzichtig en vraag een tweede persoon om u te helpen.
- i** Wanneer de hangmat voor de eerste keer in het frame wordt geklemd, kan het voorkomen dat de mat erg hoog en strak in het frame hangt. Na het eerste gebruik bezwijkt de stof en hangt de mat lager in het frame. Dit maakt het ook makkelijker om aan de slag te gaan.
7. Vouw het opbergnet **5** uit en zet het met de klittenband **12** vast rond de vier poten van het frame (zie **afb. G**).
  8. Leg het kussen **6** op de hangmat (zie **afb. H**).
  9. Uw hangmat is nu klaar voor gebruik (zie **afb. I**).

## Gebruik



### WAARSCHUWING!

### Gevaar voor verwondingen!

Door ondeskundige hantering van de hangmat kan er letsel ontstaan.

- Laat of spring niet op de hangmat.



Het maximale gebruikersgewicht van de hangmat is 135 kg.

### In de hangmat gaan liggen

1. Ga langzaam in het midden van de hangmat zitten.
2. Zwaai uw benen omhoog en op de hangmat zodat uw voeten op het voeteneinde van de hangmat rusten.
3. Ga voorzichtig liggen.

### Uit de hangmat stappen

1. Ga voorzichtig in het midden van de hangmat zitten.
2. Zet uw voeten op de grond en sta dan voorzichtig op.

## Hangmat opvouwen



### WAARSCHUWING!

### Gevaar voor verwondingen!

Als u niet voorzichtig bent met het frame en de mathouders bij het opvouwen van de hangmat, kunnen vingers of handen worden gekneusd.

- Zorg ervoor dat uw vingers of handen niet beklemd raken in de opvouwbare onderdelen.



Laat zo mogelijk twee mensen de hangmat opvouwen om de twee uiteinden van de hangmat naar het midden te duwen en de riemen aan beide zijden tegelijkertijd omhoog te trekken.

U kunt de hangmat opvouwen voor opslag of transport zonder hem uit elkaar te halen.

1. Verwijder de borgpennen **9** uit de vouwgewrichten **15** van het frame.
2. Duw de twee uiteinden van de hangmat naar elkaar toe en trek tegelijkertijd de riemen aan beide zijden omhoog totdat de hangmat volledig is opgevouwen **13** aan beide zijden omhoog totdat de hangmat volledig is opgevouwen (zie **afb. J**).

## Demontage

### WAARSCHUWING!

#### Gevaar voor verwondingen!

Als u niet voorzichtig bent met het frame en de mathouders bij het uit elkaar halen van de hangmat, kunnen vingers of handen worden gekneusd.

- Zorg ervoor dat uw vingers of handen niet beklemd raken in de opvouwbare onderdelen.



Laat zo mogelijk twee mensen de hangmat opvouwen om de twee uiteinden van de hangmat naar het midden te duwen en de riemen aan beide zijden tegelijkertijd omhoog te trekken.



Demonteer de hangmat op een schone en droge plaats om schimmel- of meeldauwvorming te voorkomen. Droog de hangmat onmiddellijk als hij in de regen uit elkaar is gehaald. Maak alle onderdelen grondig schoon voordat u de hangmat in de draagtas opbergt.

1. Maak de klittenbandsluitingen van de **15** van het opbergnet **5** los en vouw het op.
2. Haal het kussen **6** uit de hangmat.
3. Verwijder de matsteunen **2** uit de hangmat.
4. Haal de hangmat **4** uit het frame **1** en vouw hem op.
5. Verwijder de borgpennen **10** uit de vouwgewrichten **14**.
6. Duw de twee uiteinden van het frame naar het midden **1** en trek tegelijkertijd de riemen **13** aan beide zijden omhoog tot het frame volledig is opgevouwen.
7. Verbind de haken **8** met elkaar.
8. Berg het frame **1**, de hangmat **4**, het kussen **6**, het opbergnet **5** en de matsteunen **2** in de transportzak op **7**.

# Reinigen en opbergen

## AANWIJZING!

### Beschadigingsgevaar!

Door ondeskundige hantering van de hangmat kan er schade ontstaan.

- Gebruik geen agressieve reinigingsmiddelen, borstels met metalen of nylon borstelharen of scherpe of metalen reinigingsvoorwerpen zoals messen, harde spatels en dergelijke. Hiermee kunnen de oppervlakken worden beschadigd.
- Gebruik nooit agressieve of schurende reinigingsmiddelen of chemische reinigingsmiddelen, omdat hierdoor de stof van de hangmat kan worden beschadigd en versleten kan raken.
- Borstel vuil van de droge hangmat of spoel hem af met schoon water.
- Reinig de stalen staven van het hangmatframe na elk gebruik met een droge doek.



Bescherm de hangmat als het regent of nat wordt en laat hem niet voor langere tijd buiten staan. Het opbergen moet gebeuren zoals beschreven in het hoofdstuk Demontage

2. Laat de hangmat volledig drogen voordat u hem opbergt en als u niet van plan bent hem lange tijd te gebruiken.
3. Bewaar de hangmat op een droge en stofvrije plaats, beschermd tegen weersinvloeden en buiten het bereik van kinderen.



## Technische gegevens

Model:	FLX-FHM-S01 / FLX-FHM-S02
Artikelnummer:	2006391
Afmetingen uitgevouwen (L × B × H):	264 x 83 x 82 cm
Gewicht:	9,6 kg
Maximaal gebruikersgewicht:	135 kg
Frame en hangmat:	
Materiaal frame:	Gepoedercoate stalen buizen, kunststof onderdelen van PP
Materiaal hangmat:	100% Polyester
Materiaal draagtas:	100% polyester
Materiaal opbergnet	100% Polyester
Fabricagedatum:	01/2022

## Weggoien

### Verpakking weggoien



Gooi de verpakking op soort gesorteerd weg. Gooi karton en papier weg bij het oud papier, folie bij de recycleerbare materiaalinzameling.

### Hangmat weggoien



Gooi het artikel weg in overeenstemming met de wetten en voorschriften die in uw land van kracht zijn.

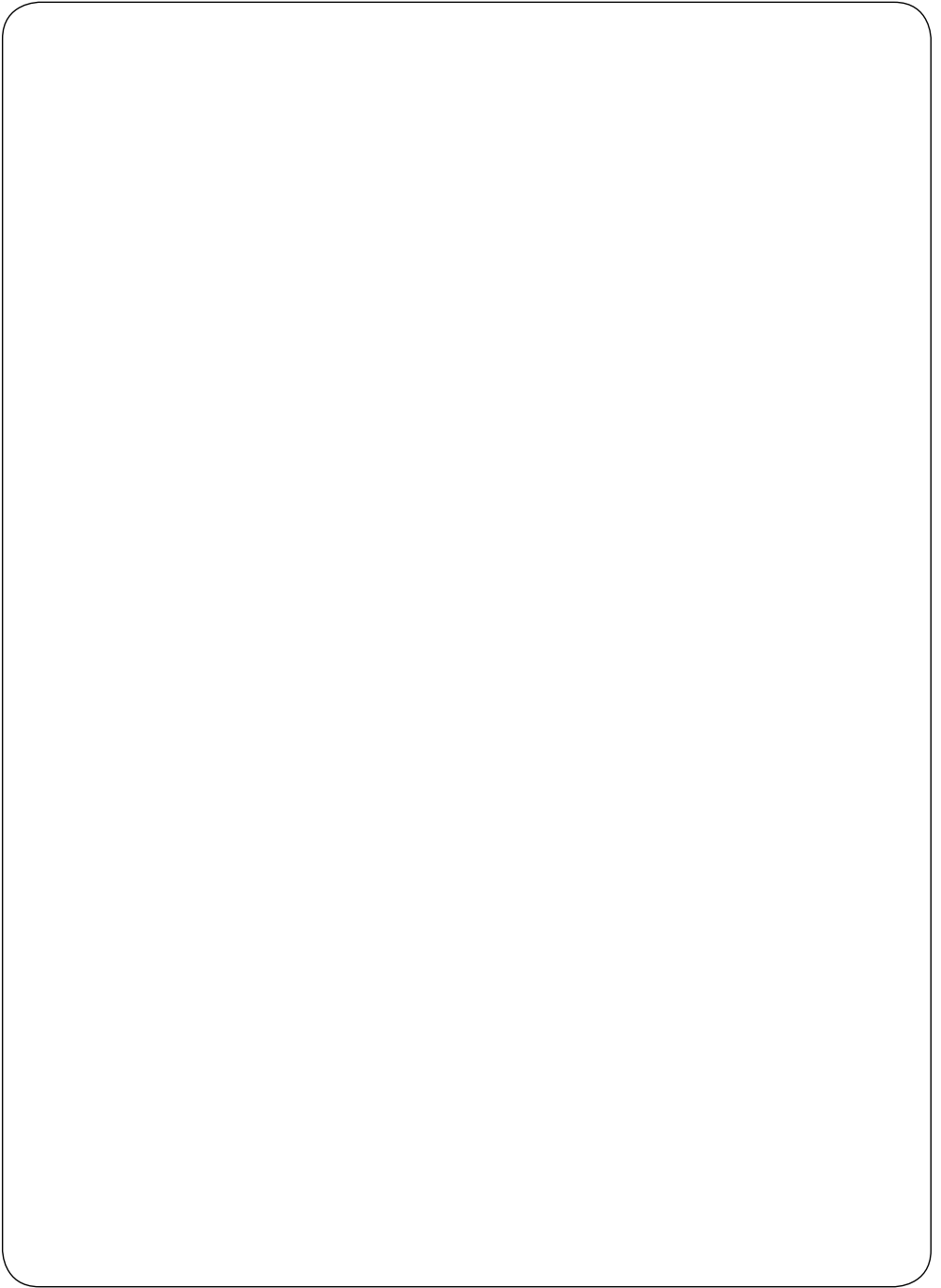

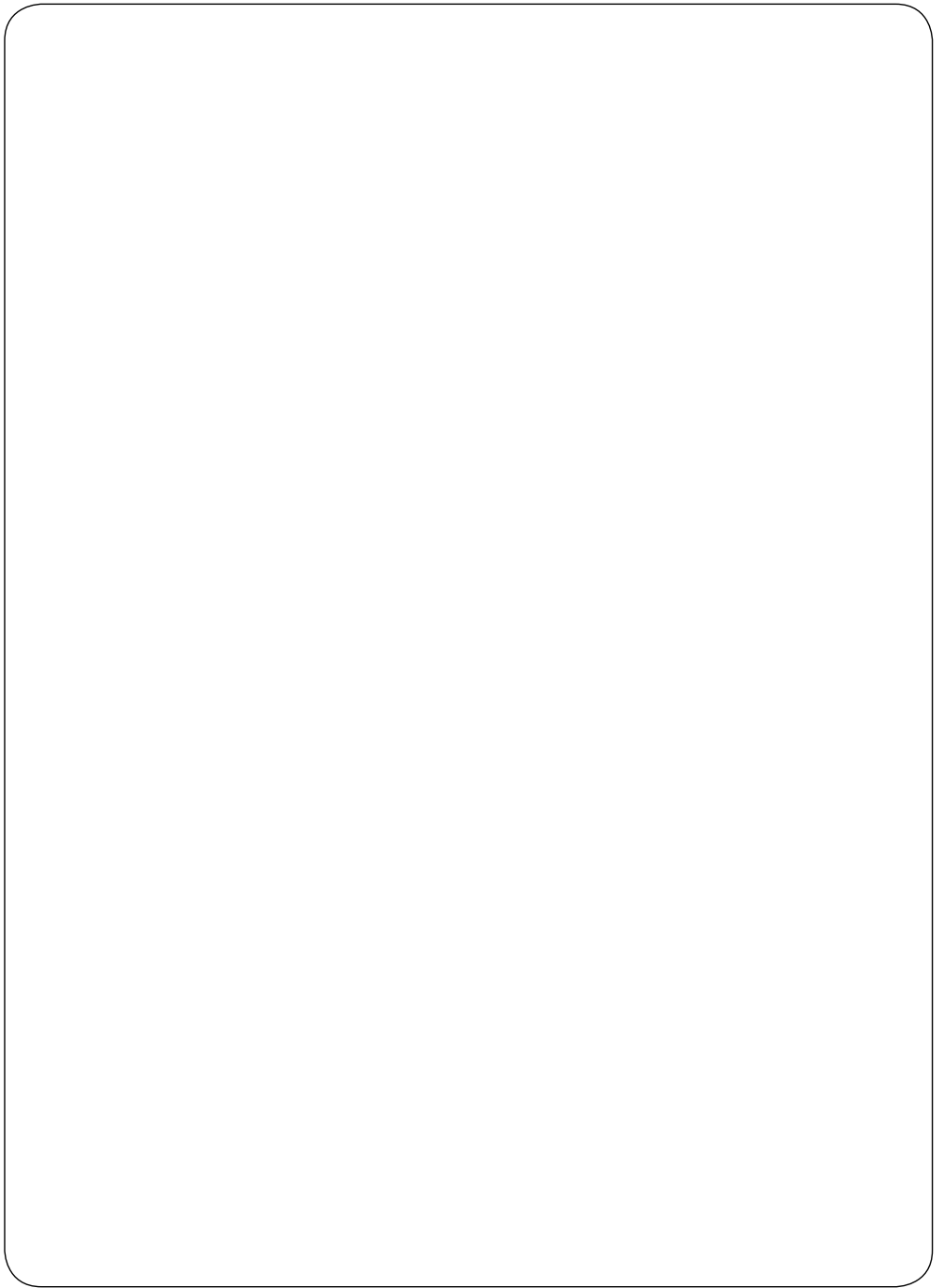



Geïmporteerd door:  
Flexxtrade GmbH & Co. KG  
Hofstr. 64  
40723 Hilden  
Duitsland