

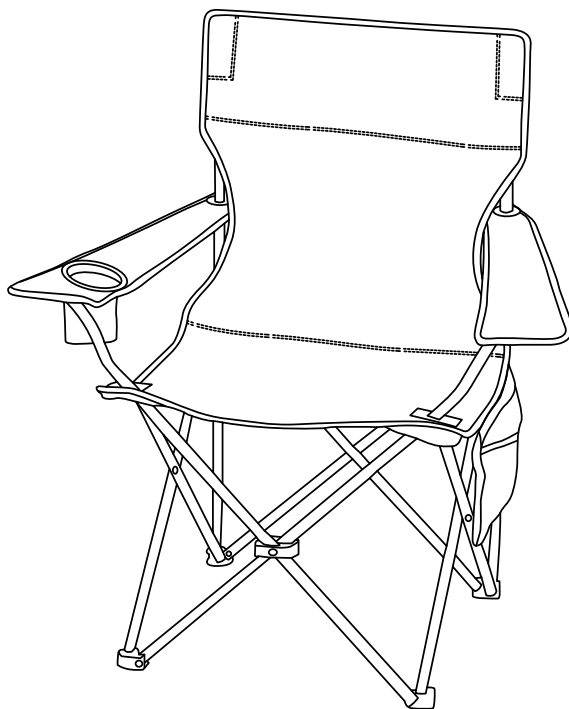

Silla de camping plegable

- Uso
- Seguridad



ATENCIÓN AL CLIENTE

☎ 00800 / 78747874
(gratuito, diferente según red móvil)

✉ flexxtrade-es@teknihall.com

N.º de ref.: 6795

MANUAL DE INSTRUCCIONES

24067959
FLX-CS-03
PO43030281
N.º de ref.: 6795

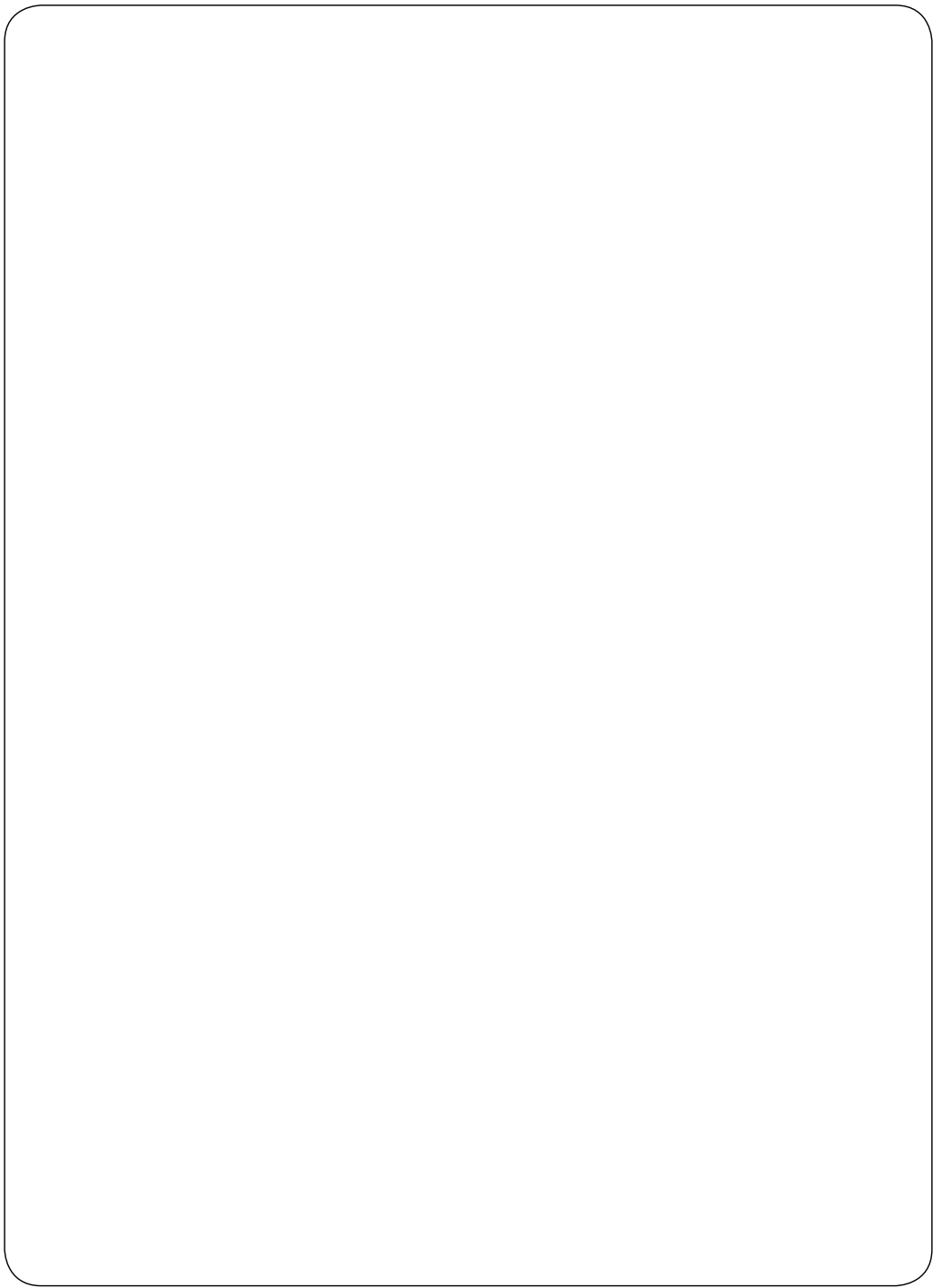

Contenido

Volumen de suministro/Componentes.....	4
Aspectos generales	5
Leer el manual de instrucciones y guardarlo en un lugar seguro.....	5
Explicación de símbolos.....	5
Seguridad.....	6
Uso previsto.....	6
Advertencias de seguridad	6
Primer uso	8
Inspeccionar la silla y el volumen de suministro.....	8
Uso	8
Limpieza y conservación.....	9
Datos técnicos.....	10
Eliminación	10
Eliminación del embalaje	10
Eliminación de la silla.....	10

Figura A

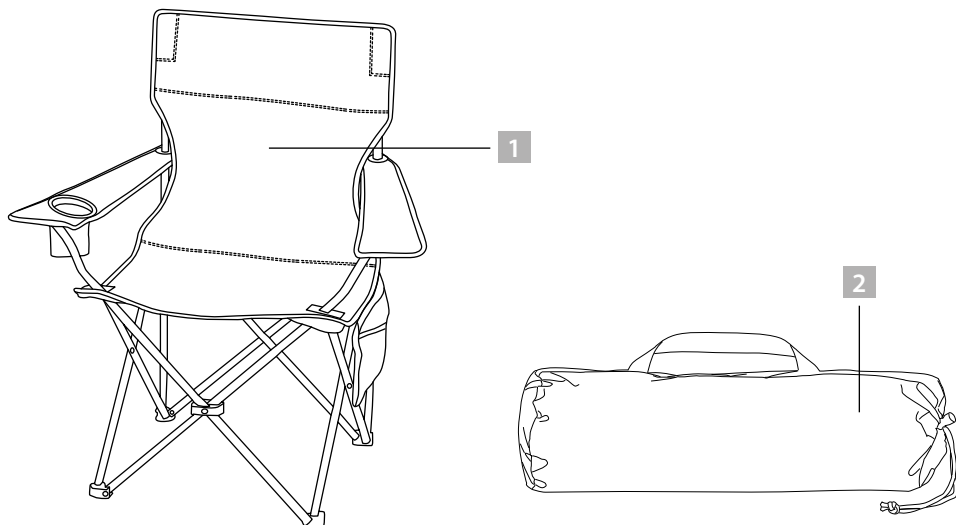

Volumen de suministro/Componentes

- 1 Silla de camping plegable
- 2 Bolsa de almacenamiento

ASPECTOS GENERALES

Leer el manual de instrucciones y guardarlo en un lugar seguro



Este manual de instrucciones pertenece a esta silla de camping plegable (en adelante, «silla») y contiene información importante sobre cómo manejarla correctamente.

Lea atentamente el manual de instrucciones y, sobre todo, las advertencias de seguridad, antes de utilizar la silla. El incumplimiento de este manual de instrucciones puede provocar lesiones graves u ocasionar daños en la propia silla.

Este manual de instrucciones se basa en las reglas y normas vigentes en la Unión Europea. Si se encuentra en el extranjero, tenga en cuenta también las directrices y leyes del país en cuestión.

Guarde este manual de instrucciones por si tiene que consultarlo en el futuro. Si le entrega la silla a un tercero, asegúrese de incluir también este manual de instrucciones.

Explicación de símbolos

Los siguientes símbolos y palabras clave se utilizan en este manual, en la silla o en el embalaje.

 ¡ADVERTENCIA!

Este símbolo/Esta palabra indicadora describe un peligro de grado medio de riesgo que, de no evitarse, puede provocar la muerte o lesiones físicas graves.

 ¡PRECAUCIÓN!

Este símbolo/Esta palabra indicadora describe un peligro de grado bajo de riesgo que, de no evitarse, puede provocar lesiones físicas leves o moderadas.

¡NOTA!

Esta palabra indicadora advierte del riesgo de posibles daños materiales.



Seguridad comprobada: Los productos que están identificados con este símbolo cumplen los requisitos de la ley alemana de seguridad de los productos (ProdSG).

SEGURIDAD

Uso previsto

La silla está diseñada exclusivamente para utilizarla en zonas de camping. No es adecuada como mueble permanente para una vivienda.

Además, la silla está concebida exclusivamente para el uso privado y no para el ámbito comercial.

La silla no es un juguete.

La capacidad de carga máxima de la silla es de 120 kg.

Utilice la silla únicamente como se describe en este manual de instrucciones. Cualquier otro uso se considerará no conforme a lo previsto y puede provocar daños materiales o lesiones personales.

El fabricante o el proveedor declina toda responsabilidad respecto a los daños que tengan su causa en un uso incorrecto o no conforme a lo previsto.

Advertencias de seguridad

 ¡ADVERTENCIA!

¡Existe riesgo de asfixia!



Si un niño juega con el material de embalaje y se pone las bolsas de plástico del embalaje o la bolsa de almacenamiento en la cabeza, puede asfixiarse.

- Así pues, mantenga el material de embalaje y la bolsa de almacenamiento alejados de los niños.
- No deje la bolsa de almacenamiento sin vigilancia en ningún momento.

 ¡ADVERTENCIA!

¡Riesgo de lesiones!

La silla no es apta para utilizarla como superficie de apoyo ni como ayuda para subirse a otro sitio. De lo contrario, existe riesgo de caídas o de lesiones.

- No se suba ni se ponga de pie en la silla y no salte hacia el suelo desde la silla.

 ¡PRECAUCIÓN!

¡Riesgo de lesiones!

Si la silla está dañada o presenta algún defecto en su estructura, puede volcarse, cerrarse o romperse.

Si esto ocurre, existe riesgo de sufrir daños.

- No realice ninguna modificación en la silla.

¡NOTA!

¡Riesgo de daños materiales!

Si utiliza la silla en condiciones meteorológicas extremas o la somete a temperaturas elevadas, puede sufrir daños.

- Proteja la silla de condiciones meteorológicas extremas, como temporales, tormentas o calor o frío intensos.
- Mantenga la silla alejada de fuegos abiertos y de fuentes de calor intensas.

¡NOTA!

¡Riesgo de daños materiales!

Las patas con revestimiento de goma de la silla pueden dejar marcas si el suelo es muy sensible.

- Asegúrese de que el suelo sobre el que apoye la silla sea adecuado.

PRIMER USO

Inspeccione la silla y el volumen de suministro.

¡NOTA!

¡Riesgo de daños materiales!

Si abre el embalaje sin cuidado con un cuchillo afilado u otro objeto puntiagudo, la silla puede sufrir daños.

- Abra el embalaje con cuidado.
- 1. Retire todas las piezas del embalaje.
- 2. Extraiga la silla del embalaje e inspecciónela para ver si presenta algún daño. Si encuentra alguno, no utilice la silla. Póngase en contacto con el fabricante en la dirección de servicio que se menciona en la tarjeta de garantía.
- 3. Asegúrese de que la entrega esté completa (consulte la **figura A**).

USO

⚠ ¡PRECAUCIÓN!

¡Riesgo de lesiones!

Al abrir y cerrar la silla puede pillarse los dedos.

- No permita que los niños pequeños abran o cierren la silla.
- No introduzca las manos en las guías.
- Proceda con cuidado al abrir y cerrar la silla.

⚠ ¡PRECAUCIÓN!

¡Riesgo de lesiones!

Si la silla no está abierta por completo, si cojea o si las uniones están sueltas, existe riesgo de lesiones.

- Antes de cada uso, asegúrese de que la silla esté abierta del todo. La silla no debe cojear; la carga debe quedar distribuida de forma homogénea en las cuatro patas a la vez.
- Compruebe de forma periódica que todos los elementos de unión estén presentes.
- Deje de utilizar la silla si presenta daños o si la superficie del asiento o las patas presentan grietas u otro tipo de desperfectos.

- Coloque la silla siempre sobre una base horizontal.
- Abra la silla **1** de camping por completo para que tenga una posición estable. Una vez abierta por completo, la silla debe quedar apoyada sobre las cuatro patas al mismo tiempo.
- Si lo desea, regule los reposabrazos mediante las cintas de tejido que se encuentran detrás del respaldo.

LIMPIEZA Y CONSERVACIÓN

¡NOTA!

¡Riesgo de daños materiales!

Si utiliza un detergente o un objeto de limpieza incorrecto, las superficies de la silla pueden resultar dañadas.

- No utilice detergentes agresivos ni objetos de limpieza afilados o metálicos, como cuchillos, espátulas duras o cepillos con cerdas de metal, nailon o similar.
- No limpie la silla con un limpiador de alta presión.

¡NOTA!

¡Riesgo de daños materiales!

Si almacena la silla en un lugar inadecuado, esta puede sufrir daños.

- Espere a que la silla se seque en su totalidad antes de guardarla y cuando no la vaya a utilizar durante un período prolongado de tiempo.
 - Guarde la silla en un lugar seco y protéjala de condiciones meteorológicas extremas, como temporales, tormentas o calor o frío intensos.
1. Limpie la silla con un paño limpio ligeramente húmedo. En caso necesario, emplee un detergente suave, como puede ser un producto liposoluble.
 2. Espere a que la silla se seque por completo.
 3. Cierre la silla y guárdela en la bolsa de almacenamiento incluida en el volumen de suministro.

DATOS TÉCNICOS

Modelo:	FLX-CS-03
Número de referencia:	6795
Capacidad de carga máxima:	120 kg
Peso:	aprox. 2,5 kg
Dimensiones (an × pr × al):	aprox. 67 × 49 × 90 cm
Funda:	100 % poliéster

Este manual de instrucciones también puede descargarse como archivo PDF en nuestra página principal, ubicada en la dirección www.flexxtrade.de.

ELIMINACIÓN

Eliminación del embalaje



Elimine el embalaje siguiendo las normas de clasificación de residuos. Lleve los cartones y la caja al contenedor de papel y los plásticos, al punto de recogida que corresponda.

Eliminación de la silla

- Elimine la silla según las leyes y normativas sobre eliminación que se encuentren vigentes en su localidad.

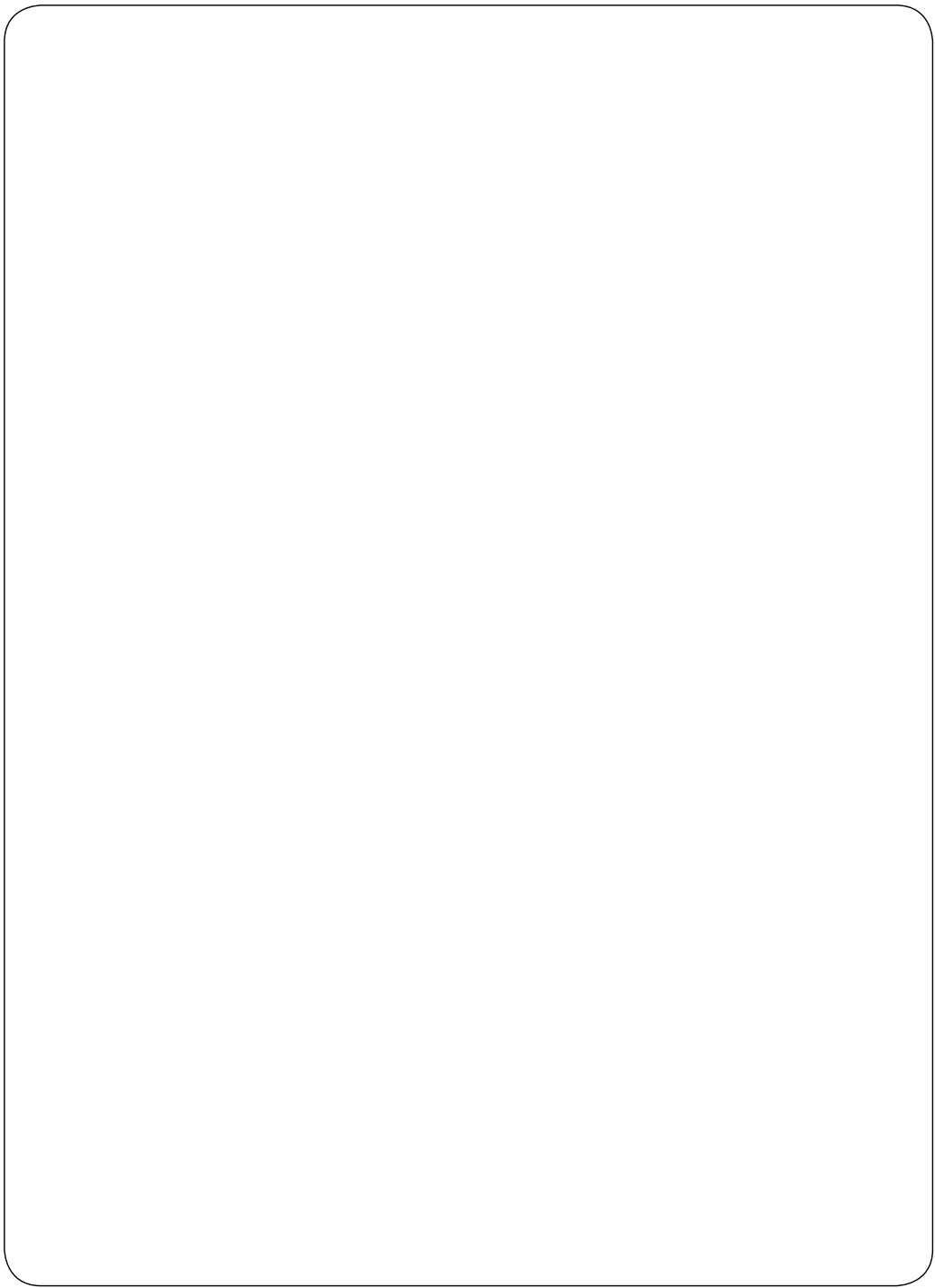

ATENCIÓN AL CLIENTE



00800 / 78747874
(gratuito, diferente según red móvil)



flexxtrade-es@teknihall.com

N.º de ref.: 6795

Distribuidor oficial:
Flexxtrade GmbH & Co. KG
Hofstr. 64
40723 Hilden
Alemania