



(NL) Hengelsek voor kinderen
(FR) Lot de cannes à pêche pour enfants
(DE) Angelruten Set für Kinder

- Gebruik
- Veiligheid
- Mode d'emploi
- Sécurité
- Gebrauch
- Sicherheit



GEBRUIKSAANWIJZING · MODE D'EMPLOI · BETRIEBSANLEITUNG

2007030028101
FLX-KFK-01
PO43030473
Art.-Nr.: 3002810
AA 27/22 F

(NL) OORSPRONKELIJKE GEBRUIKSAANWIJZING	2
(FR) MODE D'EMPLOI ORIGINAL	22
(DE) ORIGINAL BETRIEBSANLEITUNG	42

(NL) Inhoudsopgave

Overzicht.....	3
Leveringsomvang/onderdelen	6
Algemeen	7
Belangrijk, berg het op voor later gebruik!	
Aandachtig lezen!	7
Uitleg van de symbolen.....	7
Veiligheid	8
Gebruik op de correcte en aangewezen wijze	8
Veiligheidsinstructies.....	9
Algemene instructies voor het vissen.....	13
Eerste gebruik.....	13
Visgerei en leveringsomvang controleren.....	13
Telescopische hengel in elkaar zetten.....	14
Telescopische hengel uit elkaar trekken.....	14
De reel op de telescopische hengel monteren.....	15
De vislijn inrijgen	15
Montage van de dobber, wartel en lood.....	15
Telescopische hengel gebruiken	16
De vislijn uitwerpen	16
Vislijn vrijloop	17
Bijt en boren	17
Aanvoer en verzorging van vis.....	18
Schoonmaken	19
Opbergen	19
Technische specificaties	19
Weggooien	20
Verpakking weggooien.....	20
Visgerei weggooien.....	20

Overzicht

Afb. A

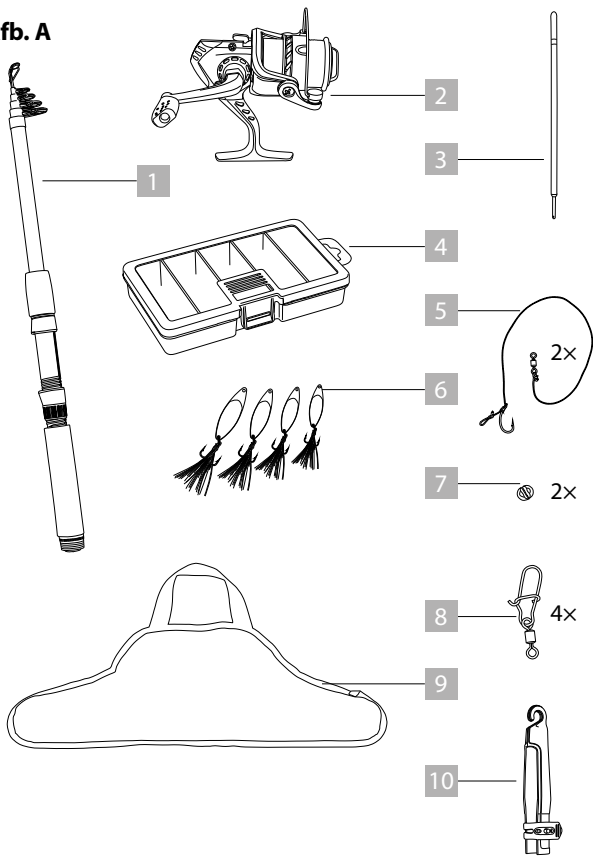

Overzicht

Afb. B

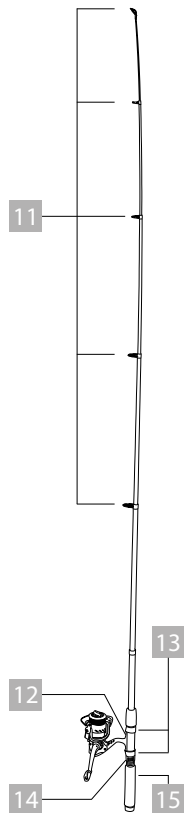

Afb. C

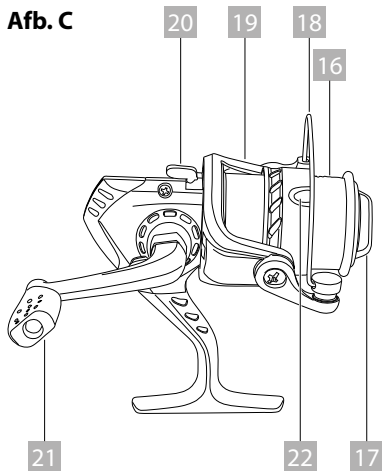

Afb. D

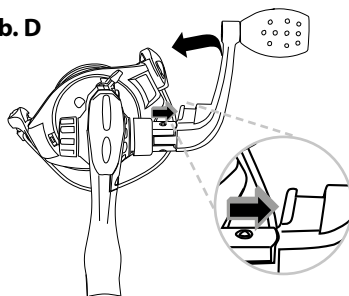

Overzicht

Afb. E

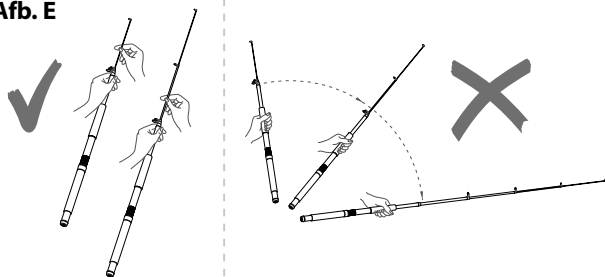

Afb. F

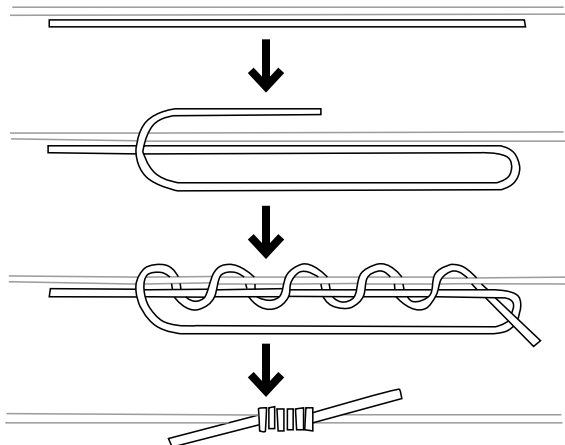

Leveringsomvang/onderdelen

- | | | | |
|----|--|----|---------------------|
| 1 | Telescopische hengel | 18 | Beugel |
| 2 | Hengelreel | 19 | Lopende reel |
| 3 | Dobber, 1,4 g | 20 | Terugloopblokkering |
| 4 | Accessoirebox | 21 | Slinger |
| 5 | 2 × leader/haak met lijn | 22 | Lijnclip |
| 6 | 4 × spinner
– 1 × spinner 9 cm, 10 g
– 1 × spinner 10 cm, 14 g
– 1 × spinner 10,5 cm, 17 g
– 1 × spinner 11 cm, 21 g | | |
| 7 | 2 × zinker 0,4 g | | |
| 8 | 4 × wartel lengte 2,7 cm | | |
| 9 | Draagtas | | |
| 10 | Hengeldopje | | |
| 11 | Hengelringen | | |
| 12 | Reelvoet | | |
| 13 | Reelhouder | | |
| 14 | Bevestigingsschroef | | |
| 15 | Handvat | | |
| 16 | Spoel | | |
| 17 | Remknop | | |

ALGEMEEN



BELANGRIJK, BERG HET OP VOOR LATER GEBRUIK! AANDACHTIG LEZEN!

Deze gebruiksaanwijzing hoort bij deze kindershengel-startset. Het bevat belangrijke informatie over de ingebruikname en de behandeling ervan.

Voor een betere begrijpelijkheid zal de „Kindershengel-startset“ hierna alleen „Visgerei“ worden genoemd.

Lees de gebruiksaanwijzing zorgvuldig door, vooral de veiligheidsvoorschriften, voordat u het visgerei gebruikt. Het niet opvolgen van deze gebruiksaanwijzing kan beschadiging van het visgerei tot gevolg hebben.

De gebruiksaanwijzing is gebaseerd op de in de Europese Unie geldende normen en regels. In andere landen dient u ook de landspecifieke richtlijnen en wetten in acht te nemen.

Berg de gebruiksaanwijzing voor verder gebruik op. Indien u het visgerei doorgeeft aan een derde, zorg er dan voor dat u deze gebruiksaanwijzing erbij doet.

Uitleg van de symbolen

De volgende symbolen en signaalwoorden worden gebruikt in deze gebruiksaanwijzing, op het visgerei of op de verpakking.



WAARSCHUWING!

Dit signaalsymbool/-woord duidt op een gevaar met een gemiddeld risiconiveau dat, indien het gevaar niet wordt voorkomen, kan dit de dood of ernstig letsel tot gevolg hebben.

VOORZICHTIG!

Dit signaalsymbool/-woord duidt op een gevaar met een laag risico dat, indien het gevaar niet wordt voorkomen, tot de dood of ernstig letsel kan leiden.

LET OP!

Dit signaalwoord waarschuwt voor mogelijke materiële schade.

VEILIGHEID

Gebruik op de correcte en aangewezen wijze

Het visgerei is uitsluitend ontworpen voor het vangen van inlandse vis. Het visgerei is uitsluitend bedoeld voor privégebruik en is niet geschikt voor commercieel gebruik.

Het visgerei is ontworpen voor gebruik door kinderen.

Gebruik het visgerei alleen zoals beschreven in deze gebruiksaanwijzing. Elk ander gebruik wordt beschouwd als niet-beoogd en kan materiële schade tot gevolg hebben.

De fabrikant of dealer aanvaardt geen enkele aansprakelijkheid voor schade veroorzaakt door niet-beoogd of verkeerd gebruik.

Veiligheidsvoorschriften



WAARSCHUWING!

Gevaar voor elektrische schokken!

Natte vislijnen en vishengels, vooral die van koolstofvezel, zijn elektrische geleiders.

- Stop met vissen tijdens onweer en blijf uit de buurt van hoogspanningskabels.



WAARSCHUWING!

Risico op letsel!

Onjuist gebruik van het visgerei kan verwondingen tot gevolg hebben.

- Het visgerei bevat haken met scherpe randen. Zorg ervoor dat u zorgvuldig met de vishaken omgaat.
- Zorg ervoor dat bij het uitwerpen van de hengel geen personen of dieren door de vishaak kunnen worden geraakt.
- Zet de hengel zo neer dat er niet over gestruikeld kan worden.

- Het ombouwen of veranderen van de telescopische hengel brengt de veiligheid van het product in gevaar.



WAARSCHUWING!

Risico op letsel!

WAARSCHUWING! Niet geschikt voor kinderen onder de 3 jaar.

Verstikkingsgevaar door kleine onderdelen en verpakkingsmateriaal dat kan worden ingeslikt!

Kinderen kunnen tijdens het spelen in het verpakkingsmateriaal verstrikt raken of kleine onderdelen doorslikken en erin stikken.

- Houd het verpakkingsmateriaal en kleine onderdelen uit de buurt van kinderen.

WAARSCHUWING! Niet geschikt voor kinderen onder de 3 jaar. Wurgingsgevaar door de vislijn! Kinderen kunnen tijdens het spelen in de vislijn verstrikt raken en zichzelf wurgen.

– Houd kinderen uit de buurt van de vislijn.

WAARSCHUWING! Niet geschikt voor kinderen onder de 3 jaar.

Gevaar voor letsel door de vishaak!

Kinderen kunnen bij het spelen met vishaken door de haak worden geraakt en levensbedreigende verwondingen oplopen.

– Houd kinderen uit de buurt van de vishaken.

WAARSCHUWING!

– alleen voor huishoudelijk gebruik

– van 4 jaar tot 99 jaar

– niet gebruiken als speelgoed

– de montage mag alleen door een volwassene worden uitgevoerd



WAARSCHUWING!

Gevaren voor kinderen en personen met verminderde fysieke, zintuiglijke of mentale vermogens.

– Er mogen geen kinderen met het visgerei spelen.

- Schoonmaak- en gebruikersonderhoud mogen niet door kinderen zonder toezicht worden uitgevoerd.
- Laat geen kinderen spelen met de kleine onderdelen in het visgerei. Met name vishaken kunnen levensbedreigende verwondingen veroorzaken.

LET OP!

Beschadigingsgevaar!

Onjuist gebruik van de telescopische hengel kan schade tot gevolg hebben.

- De telescopische hengel kan worden beschadigd door schokken, stoten of een val van zelfs een geringe hoogte.

ALGEMENE INSTRUCTIES VOOR HET VISSSEN

- Voor het vissen in open wateren en in verpachte wateren is er een wettelijke en gecertificeerde visvergunning vereist.
- Stel uzelf op de hoogte over de geldende visserijwetgeving in uw land en regio.
- Let bij het vissen op de gesloten seizoenen en minimummaten van vissoorten!

EERSTE GEBRUIK

Visgerei en leveringsomvang controleren

LET OP!

Beschadigingsgevaar!

Als u de verpakking niet voorzichtig opent met een scherp mes of andere puntige voorwerpen, kan het visgerei snel beschadigd raken.

- Wees zeer voorzichtig bij het openen.
1. Haal het visgerei uit de verpakking en controleer of het visgerei of de afzonderlijke onderdelen beschadigingen vertonen. Als dit het geval is, gebruik het visgerei dan niet. Neem contact op met de fabrikant via het serviceadres dat op de garantiekaart staat.
 2. Controleer of de levering compleet is (zie **afb. A**)

Telescopische vishengel in elkaar zetten

U kunt uw telescopische hengel in enkele stappen in elkaar zetten en uit elkaar halen. De telescopische hengel gemakkelijk in de in elkaar geschoven toestand te vervoeren.

Telescopische hengel uit elkaar trekken

LET OP!

Beschadigingsgevaar!

Onjuist gebruik van de telescopische hengel kan schade veroorzaken.

- Gooi de telescopische hengel voor het uittrekken niet uit, maar trek de afzonderlijke buiselementen uit elkaar zoals hieronder beschreven (zie **afb. E**):

1. Verwijder het hengeldopje **10** van het uiteinde van de hengel.
2. Schuif het bovenbuiselement er zo ver mogelijk uit en draai het vast.
3. Herhaal dit met de andere buiselementen totdat de telescopische hengel volledig voor u is uitgeschoven. Let erop dat de hengelringen één lijn vormen.

Om de telescopische hengel weer in elkaar te zetten, keert u de procedure om.

De reel op de telescopische hengel monteren

1. Draai de bevestigingsschroef **14** op de handgreep los.
2. Zet de reelvoet van de reel in de uitsparingen van de reelhouder **13**.
3. Zet de achterste ring van de reelhouder vast met de bevestigingsschroef **14**.

De vislijn inrijgen

Wanneer de telescopische hengel volledig uit elkaar is getrokken en de hengelringen **11** één lijn vormen, rijg dan de vislijn door zoals hieronder beschreven:

1. Klap de beugel **18** omhoog.
2. Maak het uiteinde van de vislijn los van de lijnclip **22** en leid deze door de afzonderlijke hengelringen **11**.
3. Klap de beugel terug op zijn plaats.

Montage van de dobber, wartel, zinker en kunstaas

1. Leg een stopknoop voordat u de dobber bevestigt om de diepte van het kunstaas te bepalen (**afb. F**). Als alternatief kunt u ook een rubberen stopper gebruiken (niet inbegrepen in de set).
2. Trek vervolgens de vislijn door het oogje van de dobber **3**.
3. Bevestig het uiteinde van de vislijn aan het oogje van de wartel van de leader/haak met de lijn **5**.

4. Bevestig een wartel **8** aan het oogje aan het uiteinde van de leader **5** en bevestig vervolgens één van de kunstazen/spinners **6** aan de wartel **8**.
 - Als alternatief kunt u een levend aas (niet inbegrepen in de set) aan de haak van de leader **5** bevestigen.
5. Bevestig met behulp van een gereedschapstang (niet inbegrepen in de set) één of beide zinkers (klemgewichtjes) **7** aan de lijn boven de leader **5**, naargelang nodig is om een evenwichtig drijfvermogen te verkrijgen.

DE TELESCOPISCHE HENGEL GEBRUIKEN



Risico op letsel!

De vishaken in het visgerei zijn puntig en scherpgerand en kunnen ernstige verwondingen veroorzaken.

- Zorg ervoor dat bij het uitwerpen van de hengel geen personen of dieren door de vishaak kunnen worden geraakt.

De vislijn uitwerpen

1. Houd de telescopische hengel **1** met één hand vast en gebruik uw wijsvinger om de vislijn vast te houden voordat u gaat werpen.

2. Klap de beugel **18** van de spoel naar voren, zodat de vislijn vrij kan afrollen.
3. Til de telescopische hengel **1** verticaal op.
4. Werp de vislijn uit en laat tegelijkertijd de wijsvinger los, zodat de vislijn kan afrollen.
5. Klap de beugel **18** terug, zodat de spoel **16** na het uitwerpen niet verder kan afrollen.

Maak een paar testworpen om een gevoel te krijgen voor het richten van kunstaas.

Vislijn vrijloop

1. Trek de vislijn strak door de remknop **17** naar rechts te draaien.
2. Laat de weerstand van de vislijn los door de remknop **17** naar links te draaien.

Bijt en boren

Als een vis uw kunstaas heeft gepakt, moet de haak worden gezet, afhankelijk van het soort visserij. Het is van essentieel belang dat de lijn onder spanning staat, zodat de haak zich stevig in de bek van de vis kan vastgrijpen.

1. Til de telescopische hengel **1** met een ruk naar boven om de haak te zetten.

LET OP!

- Als u uw kunstaas „actief“ hebt aangeboden, i.e. een kunstaas dat een proovis nabootst door het water hebt getrokken, dan moet de haak meestal onmiddellijk worden gezet.
- Als een kunstaas is aangeboden op een dobber of bodem, dan kan het nuttig zijn om even te wachten, zodat de haak wat dieper in de bek van de vis zit en er later in het gevecht niet uitgetrokken wordt.

Zodra de haak stevig in de bek van de vis zit, begint de zogenaamde „dril“.

1. Haal de vis langzaam naar u toe. De vis wordt na een tijdje moe.
2. Breng de vis zo nodig aan land of op de boot met behulp van een schepnet.

Aanvoer en verzorging van vis

Als de vis binnen uw bereik is, leidt u het schepnet langzaam onder de vis door en tilt u hem met een rustige beweging uit het water.

Let in ieder geval op de volgende punten:

- Als de vis ondermaats is, moet hij in het water worden teruggezet.
- Als de vangst groot is en u wilt hem mee naar huis nemen om te verwerken, doodt en verzorgt u de vis alstublieft onmiddellijk volgens de regels van het spel!

SCHOONMAKEN

LET OP!

Beschadigingsgevaar!

Onjuiste behandeling van het visgerei kan schade tot gevolg hebben.

- Gebruik geen agressieve schoonmaakmiddelen, borstels met metalen of nylon haren of scherpe of metalen schoonmaakvoorwerpen zoals messen, harde spatels en dergelijke. Hiermee kunnen de oppervlakken worden beschadigd.
1. Maak het visgerei schoon met een vochtige doek.
 2. Droog alle onderdelen daarna goed af.
 3. Let erop dat er geen zand en vuil in het mechanisme van de reel terecht komt.

OPBERGEN

Berg het visgerei in de bijgeleverde draagtas op een droge, goed geventileerde en voor kinderen niet-toegankelijke plaats op. Bescherm het windscherm tegen direct zonlicht en andere warmtebronnen, en tegen vorst.

TECHNISCHE SPECIFICATIES

Model:	FLX-KFK-01
Artikelnummer:	3002810
Telescopische hengel:	Werpgewicht 5–25 g Lengte 180 cm

Materiaal:	Telescopische hengel: Glasvezel, polypropyleen, staal, EVA
	Hengelreel: ABS-kunststof, nylon, staal
	Dobber: Polycarbonaat
	Accessoirebox: Polypropyleen
	Leader/haak met lijn: Polyethyleen, staal
	Spinner: Staal met zinklegering
	Zinker: Tin
	Wartel: Staal Koper
	Draagzak: Polyester, PVC
	Hengeldopje: Nylon, NBR

WEGGOOIEN

Verpakking weggoaien



Gooi de verpakking voorgesorteerd weg. Breng karton en kartonnen dozen naar het oud papier en de verpakkingsfolie naar de recyclingbedrijven.

Visgerei weggoaien



Gooi het visgerei weg in overeenstemming met de in uw land geldende afvalverwerkingsvoorschriften.

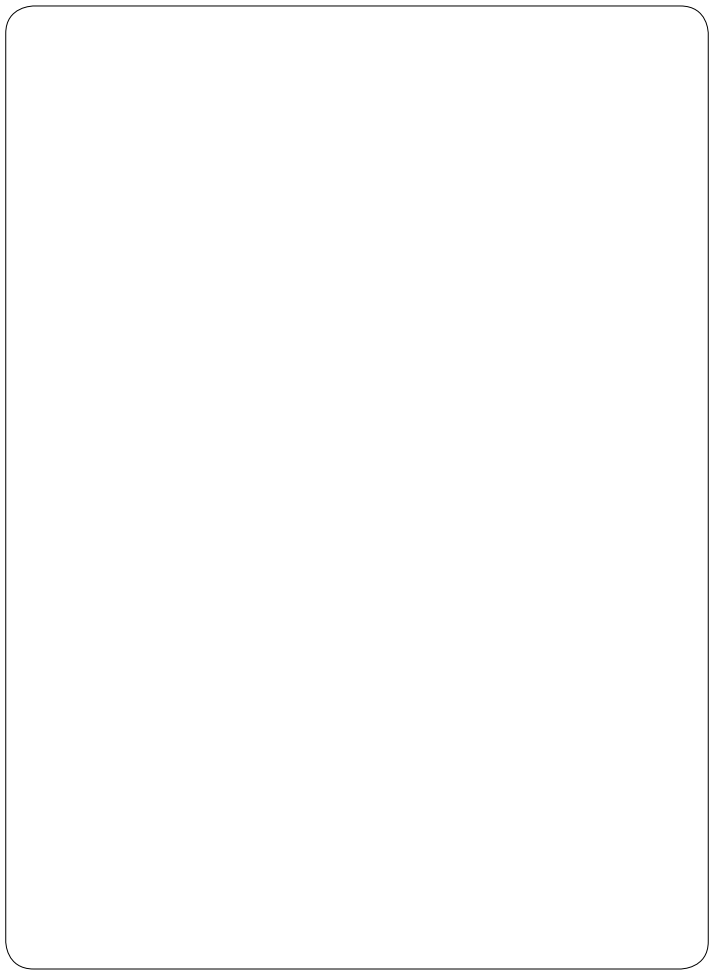

FR Sommaire

Vue d'ensemble.....	23
Matériel fourni/Pièces	26
Généralités	27
Important, à conserver pour la prise en compte ultérieure ! Lire attentivement !	27
Légende.....	27
Sécurité.....	28
Utilisation conforme	28
Consignes de sécurité	29
Instructions générales pour la pêche.....	32
Première utilisation	33
Vérifier le kit de pêche et le matériel.....	33
Monter la canne à pêche télescopique.....	33
Déployer la canne à pêche télescopique	34
Monter le moulinet sur la canne à pêche télescopique.....	34
Enfiler le fil de pêche.....	35
Montage de la pose, de l'émerillon et du plomb	35
Utiliser la canne à pêche télescopique.....	36
Lancer la ligne de pêche.....	36
Roue libre ligne de pêche	37
Touche et action	37
Débarquer et traiter le poisson	38
Nettoyage.....	39
Rangement	39
Caractéristiques techniques	39
Élimination	40
Élimination de l'emballage.....	40
Élimination du kit de pêche	40

Vue d'ensemble

Fig. A

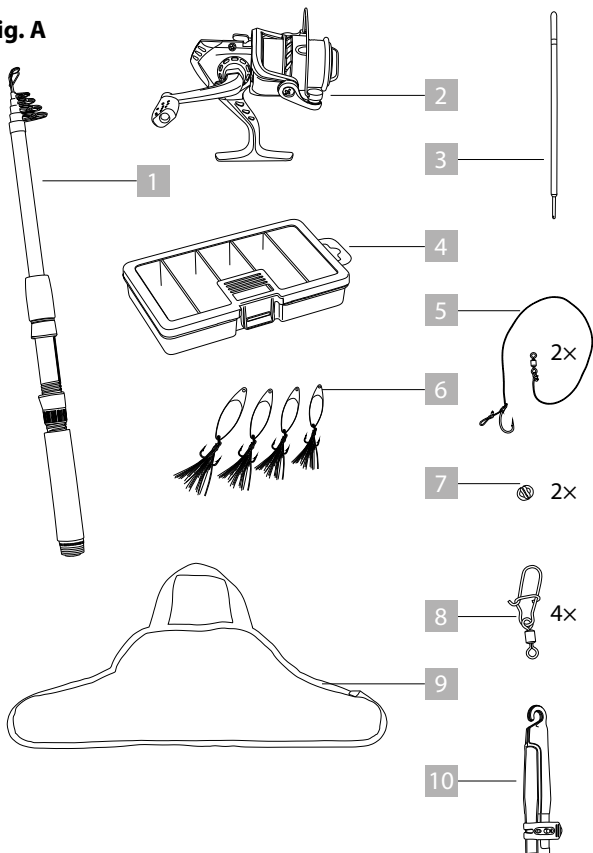

Vue d'ensemble

Fig. B

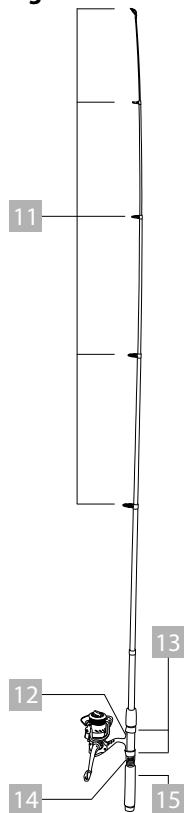

Fig. C

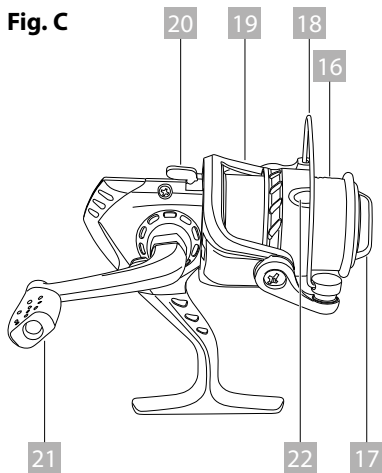
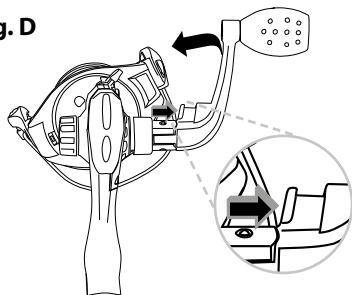

Fig. D



Vue d'ensemble

Fig. E

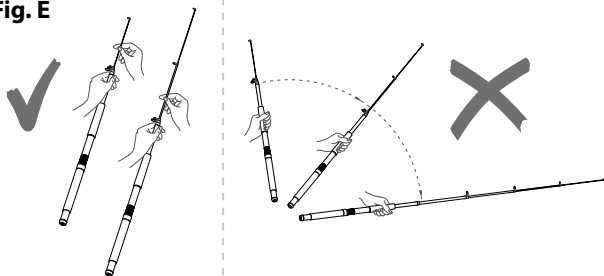
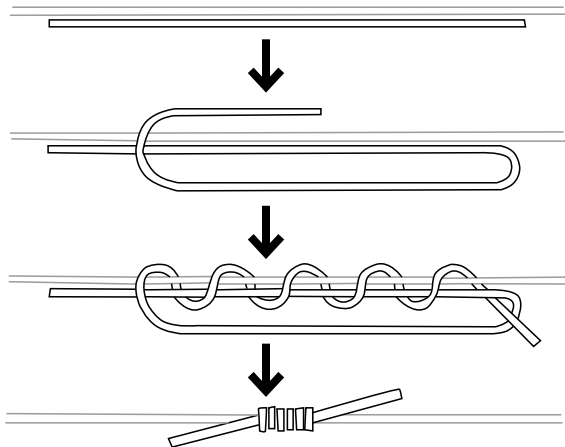

Fig. F



Matériel fourni/Pièces

- | | | | |
|----|--|----|--------------------|
| 1 | canne à pêche télescopique | 16 | bobine |
| 2 | moulinet de pêche | 17 | bouton de frein |
| 3 | pose, 1,4 g | 18 | étrier |
| 4 | boîte d'accessoires | 19 | galet de roulement |
| 5 | 2 × bas de ligne/crochet avec ligne | 20 | antidévireur |
| 6 | 4 × filateurs
– 1 × filateur 9 cm, 10 g
– 1 × filateur 10 cm, 14 g
– 1 × filateur 10,5 cm, 17 g
– 1 × filateur 11 cm, 21 g | 21 | manivelle |
| 7 | 2 × déversoirs 0,4 g | 22 | clip pour ligne |
| 8 | 4 × émerillons longueur 2,7 cm | | |
| 9 | sac de transport | | |
| 10 | capuchon de canne à pêche | | |
| 11 | anneaux de canne | | |
| 12 | pied à roulettes | | |
| 13 | support de rouleau | | |
| 14 | vis de fixation | | |
| 15 | poignée | | |

GÉNÉRALITÉS



IMPORTANT, À CONSERVER POUR LA PRISE EN COMPTE ULTÉRIEURE ! LIRE ATTENTIVEMENT !

Cette notice d'utilisation fait partie de ce kit de démarrage pêche pour enfants. Elle contient des informations importantes sur la mise en service et le maniement.

Afin de faciliter la compréhension, le « kit de démarrage pêche enfant » est appelé ci-après « kit de pêche ».

Lisez attentivement la notice d'utilisation, en particulier les consignes de sécurité, avant d'utiliser le kit de pêche. Le non-respect de cette notice d'utilisation peut entraîner de graves blessures ou un endommagement du kit de pêche.

La notice d'utilisation est basée sur les normes et directives en vigueur de l'Union Européenne. Respecter les directives et lois spécifiques de chaque pays d'utilisation.

Conserver la notice d'utilisation pour toute utilisation ultérieure. Si vous donnez le kit de pêche à des tiers, donnez leur également obligatoirement cette notice d'utilisation.

Légende

Les symboles et mots-clés suivants sont utilisés dans la notice d'utilisation ou apposés sur le kit de pêche ou sur son emballage.



ATTENTION !

Ce mot-clé désigne un danger à risque moyen pouvant entraîner une blessure grave ou la mort s'il n'est pas évité.



PRUDENCE !

Ce mot-clé désigne un danger à risque faible pouvant entraîner une blessure modérée à mineure s'il n'est pas évité.

REMARQUE !

Ce mot-clé indique un risque de dommages matériels.

SÉCURITÉ

Utilisation conforme

Le kit de pêche est exclusivement conçu pour attraper des poissons locaux. Le kit de pêche est conçu uniquement pour une utilisation privée et non pour une utilisation industrielle.

Le kit de pêche est prévu pour être utilisé par des enfants.

Utiliser le kit de pêche uniquement de la manière décrite dans la présente notice d'utilisation. Toute autre utilisation est considérée comme non conforme et peut entraîner des dommages matériels.

Le fabricant ou le négociant n'assume aucune responsabilité pour les dommages survenus par une utilisation non conforme ou incorrecte.

Consignes de sécurité



Risque d'électrocution

Les lignes et les cannes à pêche mouillées, en particulier les cannes en fibre de carbone, sont des conducteurs électriques.

- Cessez de pêcher en cas d'orage et restez à l'écart des lignes électriques.



Risque de blessures !

Toute manipulation non conforme du kit de pêche risque d'entraîner des blessures.

- Le kit de pêche contient des hameçons à arêtes vives. Veillez à manipuler les hameçons avec précaution.
- Assurez-vous que personne ni aucun animal ne puisse être touché par l'hameçon lorsque vous lancez la canne à pêche.

- Placez la canne à pêche de manière à ce qu'elle ne devienne pas un piège.
- Toute transformation ou modification de la canne à pêche télescopique porte atteinte à la sécurité du produit.



ATTENTION !

Risque de blessures !

ATTENTION ! Ne convient pas aux enfants de moins de 3 ans. Risque d'étouffement en raison de petites pièces susceptibles d'être avalées et des matériaux d'emballage !

Les enfants peuvent s'emmêler dans des parties du matériel d'emballage, ou avaler des petites pièces et s'étouffer avec.

- Tenez les enfants éloignés du matériel d'emballage et des petites pièces.

ATTENTION ! Ne convient pas aux enfants de moins de 3 ans. Risque d'étranglement par la ligne de pêche !

Les enfants peuvent se prendre dans la ligne de pêche en jouant et s'étrangler.

- Tenez les enfants éloignés de la ligne de pêche.

ATTENTION ! Ne convient pas aux enfants de moins de 3 ans. Risque de blessure par les hameçons !

En jouant avec les hameçons, les enfants peuvent s'accrocher et se blesser de manière mortelle.

- Tenez les enfants éloignés des hameçons.

ATTENTION !

- uniquement pour usage domestique
- de 4 ans à 99 ans
- ne pas utiliser comme jouet
- l'installation ne peut être effectuée que par un adulte.



ATTENTION !

Dangers pour les enfants, les personnes aux capacités physiques, sensorielles ou mentales restreintes.

- Les enfants ne doivent pas jouer avec le kit de pêche.

- Le nettoyage et la maintenance ne doivent pas être effectués par des enfants sans surveillance.
- Ne laissez pas les enfants jouer avec les petites pièces contenues dans le kit de pêche. Les hameçons, en particulier, peuvent provoquer des blessures mortelles.

REMARQUE !

Risque d'endommagement !

Toute manipulation non conforme du kit de pêche risque d'entraîner des dommages.

- La canne à pêche télescopique peut être endommagée par des chocs, des coups ou une chute, même de faible hauteur.

INSTRUCTIONS GÉNÉRALES POUR LA PÊCHE

- La pêche en eaux libres et en eaux louées nécessite le permis de pêche légal et certifié.
- Renseignez-vous sur la législation en matière de pêche en vigueur dans votre pays et votre région.
- Lorsque vous pêchez, faites attention aux périodes de fermeture et aux tailles minimales des espèces de poissons !

PREMIÈRE UTILISATION

Vérifier le kit de pêche et le matériel

REMARQUE !

Risque d'endommagement !

Si vous ouvrez l'emballage sans précaution avec un couteau ou d'autres objets pointus, le kit de pêche peut rapidement être endommagé.

- Ouvrez l'emballage avec précaution.
- 1. Retirez le kit de pêche de l'emballage et vérifiez que le kit de pêche ou les pièces détachées ne sont pas endommagés. Si c'est le cas, n'utilisez pas le kit de pêche. Contactez le fabricant à l'adresse de service indiquée sur la carte de garantie.
- 2. Vérifier que la livraison est complète (voir **Fig. A**).

Monter la canne à pêche télescopique

En quelques étapes, vous pouvez assembler et désassembler votre canne à pêche télescopique. Une fois repliée, la canne à pêche télescopique est facile à transporter.

Déployer la canne à pêche télescopique

REMARQUE !

Risque d'endommagement !

Toute manipulation non conforme du kit de pêche avec la canne à pêche télescopique risque d'entraîner des dommages.

- Ne lancez pas la canne à pêche télescopique pour l'extraire, mais écartez les différents éléments du tube comme décrit ci-dessous (Voir **Fig. E**) :

1. Enlevez le capuchon de la canne à pêche **10** situé en haut de la canne à pêche.
2. Déployez l'élément tubulaire supérieur jusqu'à la butée et tournez-le fermement.
3. Répétez l'opération avec les autres éléments de tube jusqu'à ce que la canne à pêche télescopique soit complètement déployée devant vous. Veillez à ce que les anneaux de la canne forment une ligne.

Pour remonter la canne à pêche télescopique, procédez dans l'ordre inverse.

Monter le moulinet sur la canne à pêche télescopique

1. Desserrez la vis de fixation **14** de la poignée.

2. Placez le pied du rouleau dans les encoches du support de rouleau **13**.
3. Fixez l'anneau arrière du support de rouleau avec la vis de fixation **14**.

Enfiler la ligne de pêche

Lorsque la canne à pêche télescopique est complètement déployée et que les anneaux de la canne **11** forment une ligne, enfiler la ligne de pêche comme décrit ci-dessous :

1. Dépliez l'étrier **18**.
2. Détachez l'extrémité de la ligne de pêche du clip de la ligne **22** et faites-la passer dans chaque anneau de la canne **11**.
3. Refermez l'étrier.

Montage de la pose, de l'émerillon et de l'appât

1. Avant de monter la pose, faites un nœud d'arrêt pour déterminer la profondeur de l'appât (**Fig. F**). Vous pouvez également utiliser une butée en caoutchouc (non comprise dans le kit).
2. Passez ensuite la ligne dans l'œillet de la pose **3**.
3. Fixez l'extrémité de la ligne de pêche à l'œillet de l'émerillon du bas de ligne/de l'hameçon avec ligne **5**.
4. Fixez un émerillon **8** à l'œillet situé à l'extrémité du bas de ligne **5**, puis attachez l'un des appâts **6** à l'émerillon **8**.
 - Alternativement, fixez un appât vivant (non compris dans le kit) à l'hameçon du bas de ligne **5**.

5. À l'aide d'une pince à outils (non comprise dans le kit), fixez un ou les deux poids de blocage **7** sur la ligne au-dessus du bas de ligne **5** pour obtenir une pose flottante équilibrée.

UTILISER LA CANNE À PÊCHE TÉLESCOPIQUE



ATTENTION !

Risque de blessures !

Les hameçons fournis dans le kit de pêche sont pointus et tranchants et peuvent causer de graves blessures.

- Assurez-vous que personne ni aucun animal ne puisse être touché par l'hameçon lorsque vous lancez la canne à pêche.

Lancer la ligne de pêche

1. Tenez la canne à pêche télescopique **1** d'une main et aidez-vous de l'index pour maintenir la ligne avant de lancer.
2. Rabattez l'étrier **18** de la bobine vers l'avant pour que la ligne de pêche puisse se dérouler librement.
3. Soulevez la canne à pêche télescopique **1** à la verticale.
4. Lancez la ligne tout en relâchant votre index pour que la ligne puisse se dérouler.

5. Rabattez l'étrier **18** pour que la bobine **16** ne puisse plus se dérouler après l'éjection.

Faites quelques lancers d'essai pour vous faire une idée de la manière de lancer des appâts de manière ciblée.

Roue libre ficelle de pêche

1. Serrez la ligne de pêche en tournant le bouton de frein **17** dans le sens des aiguilles d'une montre.
2. Relâchez la résistance de la ligne de pêche en tournant le bouton de frein **17** dans le sens inverse des aiguilles d'une montre.

Touche et action

Une fois qu'un poisson a pris votre appât, il faut, selon le type de pêche, lancer « l'amorçage ». Dans ce cas, la ligne doit impérativement être tendue pour que l'hameçon puisse s'accrocher en toute sécurité dans la bouche du poisson.

1. Soulevez la canne à pêche télescopique **1** d'un coup sec vers le haut afin de poser « l'amorçage ».

REMARQUE !

- Si vous avez proposé votre appât de manière « active », c'est-à-dire en traînant dans l'eau un leurre artificiel imitant un poisson proie, « l'amorçage » doit en général être immédiat.

- Si un appât a été proposé à la pose ou au montage de fond, il peut être judicieux d'attendre un certain temps pour que l'hameçon se place un peu plus bas dans la bouche du poisson et ne s'arrache pas plus tard lors de l'action.

Lorsque l'hameçon est bien fixé dans la bouche du poisson, « l'action » commence.

1. Utilisez la manivelle pour ramener lentement le poisson vers vous. Le poisson se fatigue au bout d'un certain temps.
2. Le cas échéant, ramenez le poisson à terre ou sur le bateau à l'aide d'un filet à épuisette.

Débarquer et traiter le poisson

Lorsque le poisson est à votre portée, passez lentement l'épuisette sous le poisson et soulevez l'épuisette hors de l'eau d'un mouvement régulier.

Dans tous les cas, tenez compte des points suivants :

- Si le poisson n'a pas la taille requise, il doit dans tous les cas être remis à l'eau.
- Si la prise est de grande taille et que vous souhaitez l'emporter chez vous pour l'utiliser, tuez et soignez immédiatement le poisson en respectant les règles de la pêche !

NETTOYAGE

REMARQUE !

Risque d'endommagement !

Toute manipulation non conforme du kit de pêche risque d'entraîner des dommages.

- N'utilisez pas de produits nettoyants agressifs, de brosses avec des poils en métal ou en nylon ainsi qu'aucun objet pointu ou métallique comme des couteaux, des spatules dures et autres. Ceux-ci peuvent endommager les surfaces.
1. Nettoyez le kit de pêche avec un chiffon humide
 2. Séchez ensuite complètement toutes les pièces.
 3. Veillez à ce que le sable et la saleté ne pénètrent pas dans le mécanisme du rouleau.

RANGEMENT

Rangez le kit de pêche dans le sac de transport prévu à cet effet, dans un endroit sec, bien aéré et hors de portée des enfants. Protégez le pare-vent des rayons directs du soleil et d'autres sources de chaleur ainsi que du gel.

CARACTÉRISTIQUES TECHNIQUES

Modèle :	FLX-KFK-01
Numéro d'article :	3002810
Canne à pêche télescopique :	Poids de lancer 5–25 g Longueur 180 cm

Matériau :	Canne à pêche télescopique : fibre de verre, polypropylène, acier, EVA
	Moulinet de pêche : plastique ABS, nylon, acier
	Pose : polycarbonate
	Boîte d'accessoires : polypropylène
	Bas de ligne/crochet avec ligne : polyéthylène, acier
	Filateurs : alliage de zinc Acier
	Déversoirs : étain
	Émerillons : acier cuivre
	Sac de transport : polyester, PVC
	Capuchon de canne à pêche : Nylon, NBR

ÉLIMINATION

Élimination de l'emballage



Éliminez l'emballage en triant les matériaux. Les papiers et cartons doivent être jetés à part, les films avec les matériaux recyclables.

Élimination du kit de pêche



Éliminez le kit de pêche conformément aux dispositions et aux lois en vigueur dans votre pays en matière d'élimination des déchets.

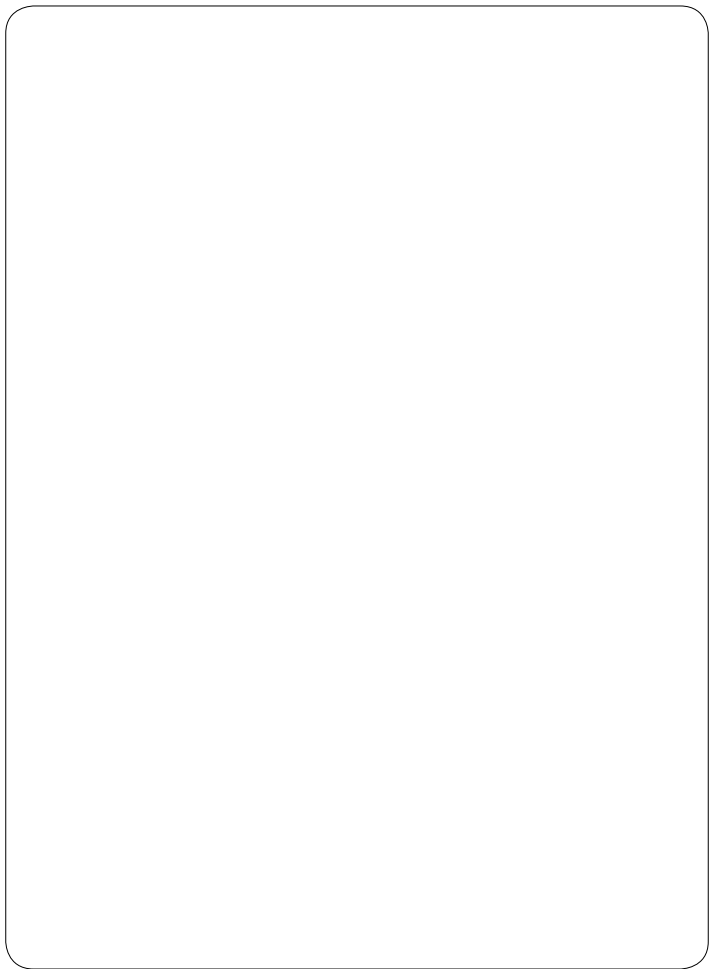

DE Inhaltsverzeichnis

Übersicht.....	43
Lieferumfang/Teile	46
Allgemeines	47
Wichtig, für spätere Bezugnahme aufbewahren!	
Sorgfältig lesen!	47
Zeichenerklärung.....	47
Sicherheit	48
Bestimmungsgemäßer Gebrauch.....	48
Sicherheitshinweise	49
Allgemeine Hinweise für das Angeln	52
Erstgebrauch	53
Angel-Set und Lieferumfang prüfen.....	53
Teleskop-Angelrute aufbauen.....	53
Teleskop-Angelrute auseinanderziehen.....	54
Rolle an der Teleskop-Angelrute montieren	55
Angelschnur einfädeln.....	55
Montage der Pose, Wirbel und Blei	55
Teleskop-Angelrute nutzen	56
Angelschnur auswerfen.....	56
Angelschnur Freilauf.....	57
Anbiss und Drill	57
Fisch anlanden und versorgen.....	58
Reinigung	59
Aufbewahrung	59
Technische Daten.....	59
Entsorgung.....	60
Verpackung entsorgen.....	60
Angel-Set entsorgen.....	60

Übersicht

Abb. A

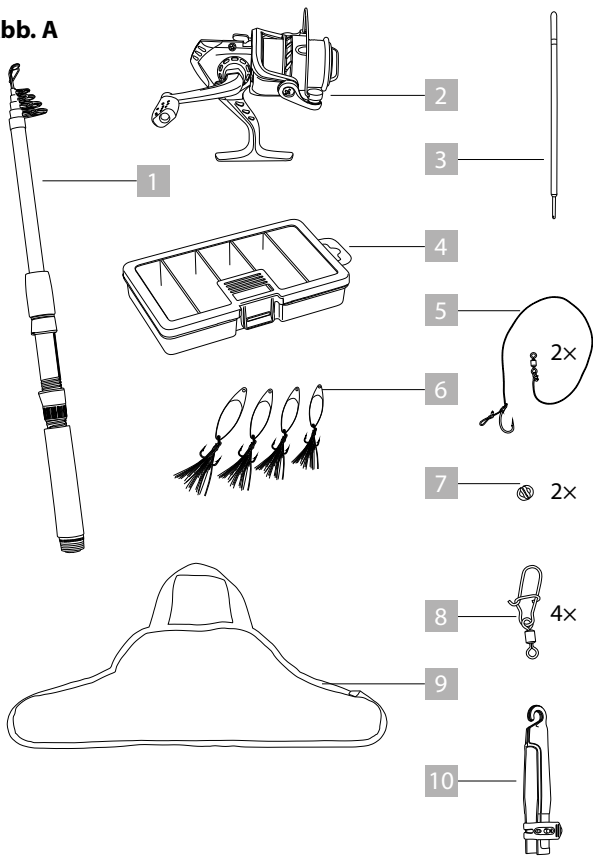

Übersicht

Abb. B



Abb. C



Abb. D

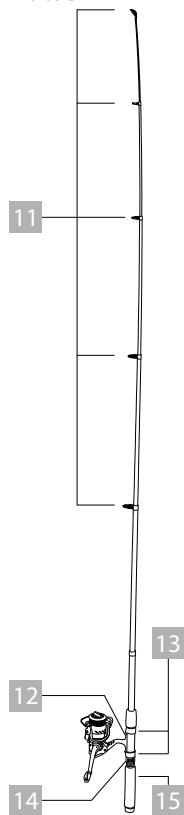

Übersicht

Abb. E

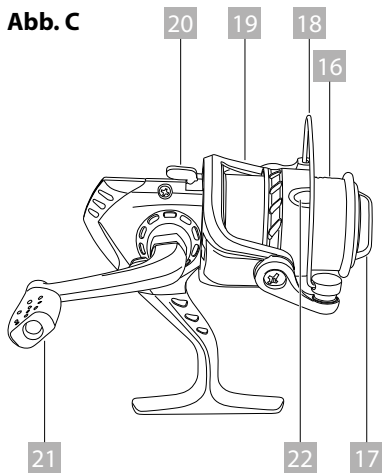
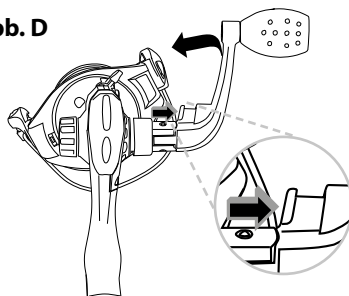

Abb. F



Lieferumfang / Teile

- | | | | |
|----|--|----|---------------|
| 1 | Teleskop-Angelrute | 17 | Bremsknopf |
| 2 | Angelrolle | 18 | Bügel |
| 3 | Pose, 1,4 g | 19 | Laufrolle |
| 4 | Zubehörbox | 20 | Rücklaufsperr |
| 5 | 2 × Vorfach/
Haken mit Schnur | 21 | Kurbel |
| 6 | 4 × Spinner
– 1 × Spinner 9 cm, 10 g
– 1 × Spinner 10 cm, 14 g
– 1 × Spinner 10,5 cm, 17 g
– 1 × Spinner 11 cm, 21 g | 22 | Schnurclip |
| 7 | 2 × Sinker 0,4 g | | |
| 8 | 4 × Wirbel Länge 2,7 cm | | |
| 9 | Tragetasche | | |
| 10 | Angelrutenkappe | | |
| 11 | Rutenringe | | |
| 12 | Rollenfuß | | |
| 13 | Rollenhalterung | | |
| 14 | Befestigungsschraube | | |
| 15 | Griff | | |
| 16 | Spule | | |

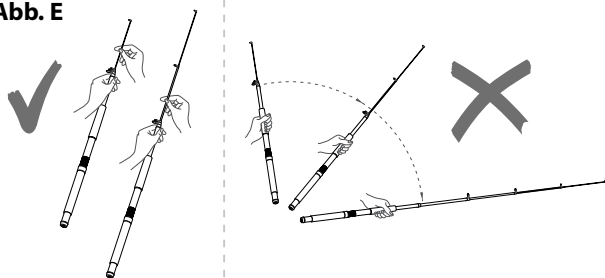
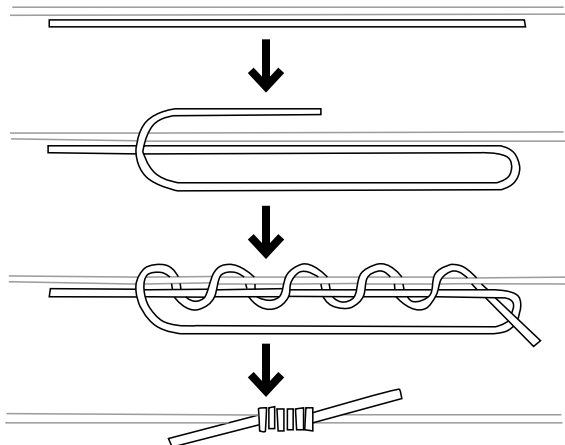
ALLGEMEINES



WICHTIG, FÜR SPÄTERE BEZUGNAHME AUFBEWAHREN! SORGFÄLTIG LESEN!

Diese Gebrauchsanleitung gehört zu diesem Kinderangel Starter-Set. Sie enthält wichtige Informationen zur Inbetriebnahme und Handhabung.

Um die Verständlichkeit zu erhöhen, wird das „Kinderangel Starter-Set“ im Folgenden nur „Angel-Set“ genannt.

Lesen Sie die Gebrauchsanleitung, insbesondere die Sicherheitshinweise, sorgfältig durch, bevor Sie das Angel-Set einsetzen. Die Nichtbeachtung dieser Gebrauchsanleitung kann zu Schäden am Angel-Set führen.

Die Gebrauchsanleitung basiert auf den in der Europäischen Union gültigen Normen und Regeln. Beachten Sie im Ausland auch landesspezifische Richtlinien und Gesetze.

Bewahren Sie die Gebrauchsanleitung für die weitere Nutzung auf. Wenn Sie das Angel-Set an Dritte weitergeben, geben Sie unbedingt diese Gebrauchsanleitung mit.

Zeichenerklärung

Die folgenden Symbole und Signalworte werden in dieser Gebrauchsanleitung, auf dem Angel-Set oder auf der Verpackung verwendet.



ACHTUNG!

Dieses Signalsymbol/-wort bezeichnet eine Gefährdung mit einem mittleren Risikograd, die, wenn sie nicht vermieden wird, den Tod oder eine schwere Verletzung zur Folge haben kann.

VORSICHT!

Dieses Signalsymbol/-wort bezeichnet eine Gefährdung mit einem niedrigen Risikograd, die, wenn sie nicht vermieden wird, eine geringfügige oder mäßige Verletzung zur Folge haben kann.

HINWEIS!

Dieses Signalwort warnt vor möglichen Sachschäden.

SICHERHEIT

Bestimmungsgemäßer Gebrauch

Das Angel-Set ist ausschließlich zum Fangen von heimischen Fischen konzipiert. Das Angel-Set ist ausschließlich für den Privatgebrauch bestimmt und nicht für den gewerblichen Bereich geeignet.

Das Angel-Set ist für die Benutzung von Kindern konzipiert. Verwenden Sie das Angel-Set nur wie in dieser Gebrauchsanleitung beschrieben. Jede andere Verwendung gilt als nicht bestimmungsgemäß und kann zu Sachschäden führen.

Der Hersteller oder Händler übernimmt keine Haftung für Schäden, die durch nicht bestimmungsgemäßen oder falschen Gebrauch entstanden sind.

Sicherheitshinweise



Stromschlaggefahr!

Nasse Angelschnüre und Angelruten, insbesondere Kohlefaserruten, sind elektrische Leiter.

- Stellen Sie das Angeln bei Gewitter ein und bleiben Sie Stromleitungen fern.



Verletzungsgefahr!

Unsachgemäßer Umgang mit dem Angel-Set kann zu Verletzungen führen.

- Das Angel-Set enthält scharfkantige Haken. Achten Sie auf einen umsichtigen Umgang mit den Angelhaken.
- Stellen Sie sicher, dass beim Auswerfen der Angel keine Personen und Tiere von dem Angelhaken getroffen werden können.
- Platzieren Sie die Angelrute so, dass sie nicht zur Stolperfalle wird.

- Ein Umbauen oder Verändern der Teleskop-Angelrute beeinträchtigt die Produktsicherheit.

 **ACHTUNG!**

Verletzungsgefahr!

ACHTUNG! Nicht für Kinder unter 3 Jahren geeignet. Erstickungsgefahr wegen verschluckbarer Kleinteile und Verpackungsmaterialien!

Kinder können sich beim Spielen im Verpackungsmaterial verfangen bzw. Kleinteile verschlucken und daran ersticken.

- Halten Sie das Verpackungsmaterial und Kleinteile von Kindern fern.

ACHTUNG! Nicht für Kinder unter 3 Jahren geeignet. Strangulationsgefahr durch die Angelschnur!

Kinder können sich beim Spielen in der Angelschnur verfangen und sich strangulieren.

- Halten Sie Kinder von der Angelschnur fern.

ACHTUNG! Nicht für Kinder unter 3 Jahren geeignet. Verletzungsgefahr durch die Angelhaken!

Kinder können sich beim Spielen mit den Angelhaken verhaken und sich lebensgefährlich verletzen.

- Halten Sie Kinder von den Angelhaken fern.

ACHTUNG!

- nur für den Hausgebrauch
- ab 4 Jahre bis 99 Jahre
- nicht als Spielzeug verwenden
- die Montage darf nur von einem Erwachsenen durchgeführt werden.

⚠ ACHTUNG!

Gefahren für Kinder und Personen mit verringerten physischen, sensorischen oder mentalen Fähigkeiten.

- Kinder dürfen nicht mit dem Angel-Set spielen.
- Reinigung und Benutzerwartung dürfen nicht von Kindern ohne Beaufsichtigung durchgeführt werden.

- Lassen Sie Kinder nicht mit den im Angel-Set enthaltenen Kleinteilen spielen. Insbesondere die Angelhaken können lebensgefährliche Verletzungen verursachen.

HINWEIS!

Beschädigungsgefahr!

Unsachgemäßer Umgang mit der Teleskop-Angelrute kann zu Beschädigungen führen.

- Die Teleskop-Angelrute kann durch Stöße, Schläge oder einem Fall aus bereits geringer Höhe beschädigt werden.

ALLGEMEINE HINWEISE FÜR DAS ANGELN

- Das Angeln an offenen Gewässern und an Pachtgewässern erfordert den gesetzlichen und zertifizierten Angelschein.
- Informieren Sie sich über die in Ihrem Land und in Ihrer Region geltenden Fischereigesetzgebungen.
- Achten Sie beim Angeln auf Schonzeiten und Mindestmaße der Fischarten!

ERSTGEBRAUCH

Angel-Set und Lieferumfang prüfen

HINWEIS!

Beschädigungsgefahr!

Wenn Sie die Verpackung unvorsichtig mit einem scharfen Messer oder anderen spitzen Gegenständen öffnen, kann das Angel-Set schnell beschädigt werden.

- Gehen Sie beim Öffnen sehr vorsichtig vor.
- 1. Nehmen Sie das Angel-Set aus der Verpackung und kontrollieren Sie, ob das Angel-Set oder die Einzelteile Schäden aufweisen. Ist dies der Fall, benutzen Sie das Angel-Set nicht. Wenden Sie sich an den Hersteller über die auf der Garantiekarte angegebene Serviceadresse.
- 2. Prüfen Sie, ob die Lieferung vollständig ist (siehe **Abb. A**).

Teleskop-Angelrute aufbauen

In wenigen Schritten können Sie Ihre Teleskop-Angelrute zusammen- und auseinanderbauen. Im zusammengeschobenen Zustand lässt sich die Teleskop-Angelrute leicht transportieren.

Teleskop-Angelrute auseinanderziehen

HINWEIS!

Beschädigungsgefahr!

Unsachgemäßer Umgang mit der Teleskop-Angelrute kann zu Beschädigungen führen.

- Werfen Sie die Teleskop-Angelrute für das Ausziehen nicht aus, sondern ziehen Sie die einzelnen Rohrelemente auseinander wie im Folgenden beschrieben (Siehe **Abb. E**):

1. Entfernen Sie die Angelrutenkappe **10** am oberen Ende der Angelrute.
2. Fahren Sie das oberste Rohrelement bis zum Anschlag aus und drehen Sie es fest.
3. Wiederholen Sie das mit den anderen Rohrelementen, bis die Teleskop-Angelrute vollständig ausgezogen vor Ihnen liegt. Achten Sie darauf, dass die Rutenringe eine Linie bilden.

Um die Teleskop-Angelrute wieder zusammenzuschieben, verfahren Sie in umgekehrter Reihenfolge.

Rolle an der Teleskop-Angelrute montieren

1. Lösen Sie die Befestigungsschraube **14** am Griff.
2. Setzen Sie den Rollenfuß der Rolle in die Aussparungen der Rollenhalterung **13**.
3. Fixieren Sie den hinteren Ring der Rollenhalterung mit der Befestigungsschraube **14**.

Angelschnur einfädeln

Wenn die Teleskop-Angelrute komplett auseinander gezogen ist und die Rutenringe **11** eine Linie bilden, fädeln Sie die Angelschnur wie im Folgenden beschrieben ein:

1. Klappen Sie den Bügel **18** auf.
2. Lösen Sie das Ende der Angelschnur aus dem Schnurclip **22** und führen Sie sie durch die einzelnen Rutenringe **11**.
3. Klappen Sie den Bügel wieder zu.

Montage der Pose, Wirbel, Sinker und Köder

1. Setzen Sie vor der Montage der Pose einen Stopper-Knoten um die Tiefe des Köders zu bestimmen (**Abb. F**). Alternativ können Sie auch einen Gummistopper verwenden (nicht im Set enthalten).
2. Ziehen Sie die Angelschnur anschließend durch die Öse der Pose **3**.
3. Befestigen Sie das Ende der Angelschnur an der Öse des Wirbels des Vorfachs/Hakens mit Schnur **5**.

4. Befestigen Sie einen Wirbel **8** an der Öse am Ende des Vorfachs **5** und befestigen Sie anschließend einen der Köder/Spinner **6** an den Wirbel **8**.
 - Befestigen Sie alternativ einen Lebendköder (nicht im Set enthalten) am Haken des Vorfachs **5**.
5. Befestigen Sie mit Hilfe einer Werkzeugzange (nicht im Set enthalten) je nach Bedarf einen oder beide Sinker (Klemmgewichte) **7** an der Schnur oberhalb des Vorfachs **5** um für eine ausgeglichene schwimmende Pose zu sorgen.

TELESKOP-ANGELRUTE NUTZEN

 **ACHTUNG!**

Verletzungsgefahr!

Die im Angel-Set enthaltenen Angelhaken sind spitz und scharfkantig und können schwerwiegende Verletzungen verursachen.

- Stellen Sie sicher, dass beim Auswerfen der Angel keine Personen und Tiere von dem Angelhaken getroffen werden können.

Angelschnur auswerfen

1. Halten Sie die Teleskop-Angelrute **1** mit einer Hand und nehmen Sie den Zeigefinger zur Hilfe, um die Angelschnur vor dem Wurf festzuhalten.

2. Klappen Sie den Bügel **18** der Spule nach vorne, damit die Angelschnur frei abspulen kann.
3. Heben Sie die Teleskop-Angelrute **1** senkrecht an.
4. Werfen Sie die Angelschnur aus und lösen Sie gleichzeitig den Zeigefinger, so dass sich die Angelschnur abwickeln kann.
5. Klappen Sie den Bügel **18** zurück, damit die Spule **16** sich nach dem Auswerfen nicht weiter abwickeln kann.

Machen Sie einige Probewürfe, um ein Gefühl für das gezielte Auswerfen von Ködern zu bekommen.

Angelschnur Freilauf

1. Ziehen Sie die Angelschnur fest, indem Sie den Bremsknopf **17** im Uhrzeigersinn drehen.
2. Lösen Sie den Widerstand der Angelschnur, indem Sie den Bremsknopf **17** gegen den Uhrzeigersinn drehen.

Anbiss und Drill

Hat ein Fisch Ihren Köder genommen, muss je nach Angelart der „Anhieb“ gesetzt werden. Hierbei muss die Schnur unbedingt auf Spannung sein, damit der Haken sicher im Fischmaul greifen kann.

1. Heben Sie die Teleskop-Angelrute **1** mit einem Ruck nach oben, um den „Anhieb“ zu setzen.

HINWEIS!

- Haben Sie Ihren Köder „aktiv“ angeboten, d. h. einen Beutefisch imitierenden Kunstköder durch das Wasser gezogen, dann muss der „Anhieb“ in der Regel sofort erfolgen.
- Wurde ein Köder an der Posen- oder Grundmontage angeboten, dann kann es sinnvoll sein, einige Zeit zu warten, damit der Haken etwas tiefer im Fischmaul sitzt und später im Drill nicht ausreißt.

Sitzt der Haken fest im Maul des Fisches, beginnt der sogenannte „Drill“.

1. Kurbeln Sie den Fisch langsam zu sich. Der Fisch ermüdet nach einiger Zeit.
2. Holen Sie den Fisch ggf. mit Hilfe eines Keschnetzes an Land oder auf das Boot.

Fisch anlanden und versorgen

Wenn der Fisch in Ihrer Reichweite ist, dann führen Sie langsam das Keschnetz unter den Fisch und heben Sie es mit einer gleichmäßigen Bewegung aus dem Wasser.

Beachten Sie in jedem Fall folgende Punkte:

- Sollte der Fisch untermaßig sein, dann muss er auf jeden Fall wieder in das Gewässer zurückgeführt werden.
- Ist der Fang maßig, und Sie wollen diesen zur Verwertung mit nach Hause nehmen, dann töten und versorgen Sie den Fisch bitte umgehend waidgerecht!

REINIGUNG

HINWEIS!

Beschädigungsgefahr!

Unsachgemäßer Umgang mit dem Angel-Set kann zu Beschädigung führen.

- Verwenden Sie keine aggressiven Reinigungsmittel, Bürsten mit Metall- oder Nylonborsten sowie scharfe oder metallische Reinigungsgegenstände wie Messer, harte Spachtel und dergleichen. Diese können die Oberflächen beschädigen.
1. Reinigen Sie das Angel-Set mit einem feuchten Lappen.
 2. Trocknen Sie alle Teile danach vollständig ab.
 3. Achten Sie darauf, dass Sand und Schmutz nicht in die Mechanik der Rolle gelangen.

AUFBEWAHRUNG

Lagern Sie das Angel-Set in der vorgesehenen Tragetasche an einem trockenen, gut belüfteten und für Kinder unzugänglichen Ort. Schützen Sie den Windschutz dabei vor direkter Sonneneinstrahlung und anderen Wärmequellen sowie vor Frost.

TECHNISCHE DATEN

- Modell: FLX-KFK-01
Artikelnummer: 3002810
Teleskop-Angelrute: Wurfgewicht 5–25 g
Länge 180 cm

Material:	Teleskop-Angelrute: Fiberglas, Polypropylen, Stahl, EVA
	Angelrolle: ABS-Kunststoff, Nylon, Stahl
	Pose: Polycarbonat
	Zubehörbox: Polypropylen
	Vorfach/Haken mit Schnur: Polyethylen, Stahl
	Spinner: Zinklegierung Stahl
	Sinker: Zinn
	Wirbel: Stahl Kupfer
	Tragetasche: Polyester, PVC
	Angelrutenkappe: Nylon, NBR

ENTSORGUNG

Verpackung entsorgen



Entsorgen Sie die Verpackung sortenrein. Geben Sie Pappe und Karton zum Altpapier, Folien in die Wertstoff-Sammlung.

Angel-Set entsorgen



Entsorgen Sie das Angel-Set entsprechend der in Ihrem Land geltenden Bestimmungen und Gesetze zur Entsorgung.

Gedistribueerd door /
distribu  par /
Vertrieben durch:
Flexxtrade GmbH & Co. KG
Hofstr. 64, 40723 Hilden
Duitsland / Allemagne / Deutschland