



# Kit de démarrage de pêche pour enfants

- Mode d'emploi
- Consigne de sécurité



NOTICE D'UTILISATION

2006050056187  
FLX-KFK-01  
PO43030474  
Art.-Nr. 5005618

# Sommaire

Vue d'ensemble .....	3
Matériel fourni/Pièces.....	6
<b>Généralités .....</b>	<b>7</b>
Important, à conserver pour la prise en compte ultérieure ! Lire attentivement !.....	7
Légende.....	7
<b>Sécurité.....</b>	<b>8</b>
Utilisation conforme.....	8
Consignes de sécurité.....	9
<b>Instructions générales pour la pêche.....</b>	<b>12</b>
<b>Première utilisation .....</b>	<b>13</b>
Vérifier le kit de pêche et le matériel.....	13
Monter la canne à pêche télescopique .....	13
Déployer la canne à pêche télescopique.....	14
Monter le moulinet sur la canne à pêche télescopique.....	14
Enfiler le fil de pêche.....	15
Montage de la pose, de l'émerillon et du plomb...15	
<b>Utiliser la canne à pêche télescopique.....</b>	<b>16</b>
Lancer la ligne de pêche.....	16
Roue libre ligne de pêche .....	17
Touche et action .....	17
Débarquer et traiter le poisson .....	18
<b>Nettoyage .....</b>	<b>18</b>
<b>Rangement.....</b>	<b>19</b>
<b>Caractéristiques techniques .....</b>	<b>19</b>
<b>Élimination .....</b>	<b>20</b>
Élimination de l'emballage .....	20
Élimination du kit de pêche.....	20

## Vue d'ensemble

Fig. A

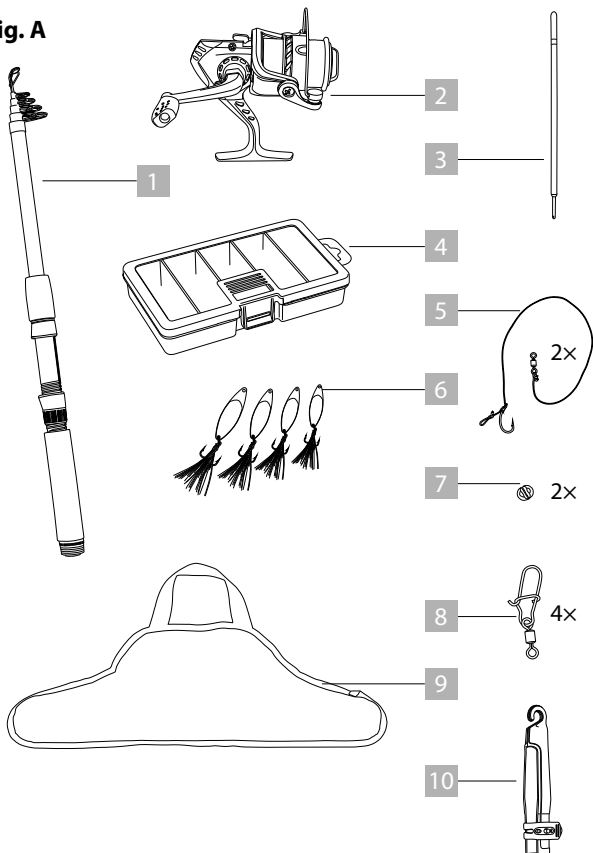

# Vue d'ensemble

Fig. B

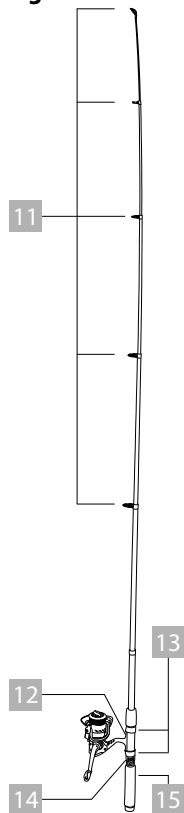

Fig. C

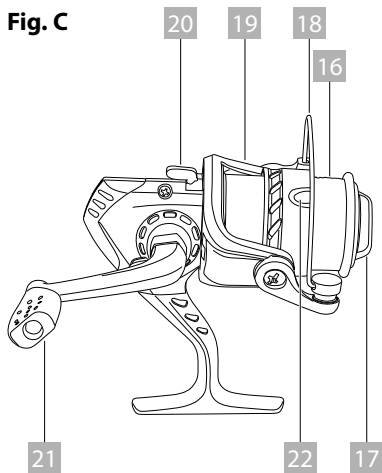
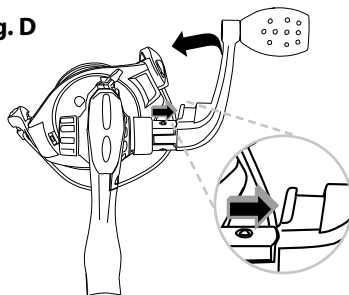

Fig. D



## Vue d'ensemble

Fig. E

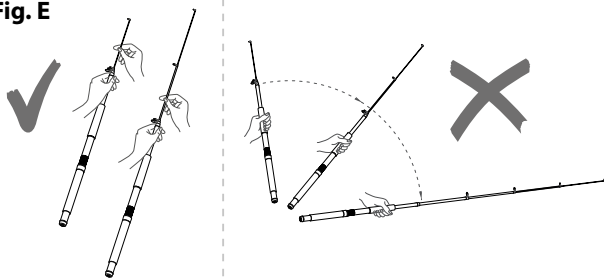
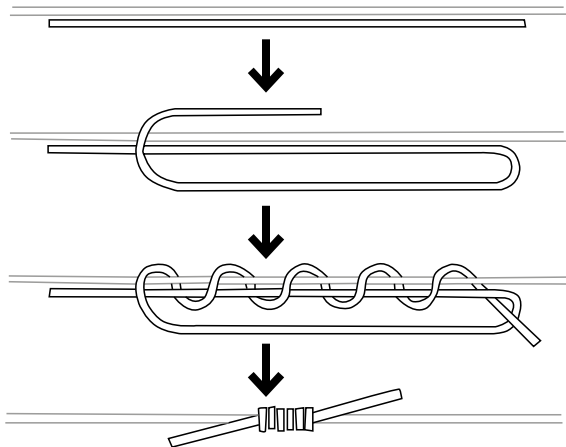

Fig. F



## Matériel fourni/Pièces

- |    |  |    |                    |
|----|--|----|--------------------|
| 1  | canne à pêche télescopique   | 16 | bobine             |
| 2  | moulinet de pêche  | 17 | bouton de frein    |
| 3  | pose, 1,4 g  | 18 | étrier             |
| 4  | boîte d'accessoires  | 19 | galet de roulement |
| 5  | 2 × bas de ligne/crochet avec ligne  | 20 | antidévireur       |
| 6  | 4 × filateurs<br>– 1 × filateur 9 cm, 10 g<br>– 1 × filateur 10 cm, 14 g<br>– 1 × filateur 10,5 cm, 17 g<br>– 1 × filateur 11 cm, 21 g | 21 | manivelle          |
| 7  | 2 × déversoirs 0,4 g   | 22 | clip pour ligne    |
| 8  | 4 × émerillons longueur 2,7 cm   |    |                    |
| 9  | sac de transport   |    |                    |
| 10 | capuchon de canne à pêche  |    |                    |
| 11 | anneaux de canne   |    |                    |
| 12 | pied à roulettes   |    |                    |
| 13 | support de rouleau   |    |                    |
| 14 | vis de fixation  |    |                    |
| 15 | poignée  |    |                    |

## GÉNÉRALITÉS



# IMPORTANT, À CONSERVER POUR LA PRISE EN COMPTE ULTÉRIEURE ! LIRE ATTENTIVEMENT !

Cette notice d'utilisation fait partie de ce kit de démarrage de pêche pour enfants. Elle contient des informations importantes sur la mise en service et le maniement.

Afin de faciliter la compréhension, le « kit de démarrage de pêche enfant » est appelé ci-après « kit de pêche ».

Lisez attentivement la notice d'utilisation, en particulier les consignes de sécurité, avant d'utiliser le kit de pêche. Le non-respect de cette notice d'utilisation peut entraîner de graves blessures ou un endommagement du kit de pêche.

La notice d'utilisation est basée sur les normes et directives en vigueur de l'Union Européenne. Respecter les directives et lois spécifiques de chaque pays d'utilisation.

Conserver la notice d'utilisation pour toute utilisation ultérieure. Si vous donnez le kit de pêche à des tiers, donnez leur également obligatoirement cette notice d'utilisation.

## Légende

Les symboles et mots-clés suivants sont utilisés dans la notice d'utilisation ou apposés sur le kit de pêche ou sur son emballage.



**ATTENTION !**

Ce mot-clé désigne un danger à risque moyen pouvant entraîner une blessure grave ou la mort s'il n'est pas évité.



## **PRUDENCE !**

Ce mot-clé désigne un danger à risque faible pouvant entraîner une blessure modérée à mineure s'il n'est pas évité.

## **REMARQUE !**

Ce mot-clé indique un risque de dommages matériels.

# **SÉCURITÉ**

## **Utilisation conforme**

Le kit de pêche est exclusivement conçu pour attraper des poissons locaux. Le kit de pêche est conçu uniquement pour une utilisation privée et non pour une utilisation industrielle.

Le kit de pêche est prévu pour être utilisé par des enfants.

Utiliser le kit de pêche uniquement de la manière décrite dans la présente notice d'utilisation. Toute autre utilisation est considérée comme non conforme et peut entraîner des dommages matériels.

Le fabricant ou le négociant n'assume aucune responsabilité pour les dommages survenus par une utilisation non conforme ou incorrecte.



## Consignes de sécurité



**ATTENTION !**

### Risque d'électrocution

Les lignes et les cannes à pêche mouillées, en particulier les cannes en fibre de carbone, sont des conducteurs électriques.

- Cessez de pêcher en cas d'orage et restez à l'écart des lignes électriques.



**ATTENTION !**

### Risque de blessures !

Toute manipulation non conforme du kit de pêche risque d'entraîner des blessures.

- Le kit de pêche contient des hameçons à arêtes vives. Veillez à manipuler les hameçons avec précaution.
- Assurez-vous que personne ni aucun animal ne puisse être touché par l'hameçon lorsque vous lancez la canne à pêche.

- Placez la canne à pêche de manière à ce qu'elle ne devienne pas un piège.
- Toute transformation ou modification de la canne à pêche télescopique porte atteinte à la sécurité du produit.



**ATTENTION !**

### **Risque de blessures !**

**ATTENTION ! Ne convient pas aux enfants de moins de 3 ans. Risque d'étouffement en raison de petites pièces susceptibles d'être avalées et des matériaux d'emballage !**

Les enfants peuvent s'emmêler dans des parties du matériel d'emballage, ou avaler des petites pièces et s'étouffer avec.

- Tenez les enfants éloignés du matériel d'emballage et des petites pièces.

**ATTENTION ! Ne convient pas aux enfants de moins de 3 ans. Risque d'étranglement par la ligne de pêche !**

Les enfants peuvent se prendre dans la ligne de pêche en jouant et s'étrangler.

- Tenez les enfants éloignés de la ligne de pêche.

**ATTENTION ! Ne convient pas aux enfants de moins de 3 ans. Risque de blessure par les hameçons !**

En jouant avec les hameçons, les enfants peuvent s'accrocher et se blesser de manière mortelle.

- Tenez les enfants éloignés des hameçons.

**ATTENTION !**

- uniquement pour usage domestique
- de 4 ans à 99 ans
- ne pas utiliser comme jouet
- l'installation ne peut être effectuée que par un adulte.



**ATTENTION !**

**Dangers pour les enfants, les personnes aux capacités physiques, sensorielles ou mentales restreintes.**

- Les enfants ne doivent pas jouer avec le kit de pêche.

- Le nettoyage et la maintenance ne doivent pas être effectués par des enfants sans surveillance.
- Ne laissez pas les enfants jouer avec les petites pièces contenues dans le kit de pêche. Les hameçons, en particulier, peuvent provoquer des blessures mortelles.

### REMARQUE !

#### **Risque d'endommagement !**

Toute manipulation non conforme du kit de pêche risque d'entraîner des dommages.

- La canne à pêche télescopique peut être endommagée par des chocs, des coups ou une chute, même de faible hauteur.

#### **INSTRUCTIONS GÉNÉRALES POUR LA PÊCHE**

- La pêche en eaux libres et en eaux louées nécessite le permis de pêche légal et certifié.
- Renseignez-vous sur la législation en matière de pêche en vigueur dans votre pays et votre région.
- Lorsque vous pêchez, faites attention aux périodes de fermeture et aux tailles minimales des espèces de poissons !

## **PREMIÈRE UTILISATION**

### **Vérifier le kit de pêche et le matériel**

#### **REMARQUE !**

#### **Risque d'endommagement !**

Si vous ouvrez l'emballage sans précaution avec un couteau ou d'autres objets pointus, le kit de pêche peut rapidement être endommagé.

- Ouvrez l'emballage avec précaution.
- 1. Retirez le kit de pêche de l'emballage et vérifiez que le kit de pêche ou les pièces détachées ne sont pas endommagés. Si c'est le cas, n'utilisez pas le kit de pêche. Contactez le fabricant à l'adresse de service indiquée sur la carte de garantie.
- 2. Vérifier que la livraison est complète (voir **Fig. A**).

#### **Monter la canne à pêche télescopique**

En quelques étapes, vous pouvez assembler et désassembler votre canne à pêche télescopique. Une fois repliée, la canne à pêche télescopique est facile à transporter.

#### **Déployer la canne à pêche télescopique**

## REMARQUE !

### Risque d'endommagement !

Toute manipulation non conforme du kit de pêche avec la canne à pêche télescopique risque d'entraîner des dommages.

- Ne lancez pas la canne à pêche télescopique pour l'extraire, mais écartez les différents éléments du tube comme décrit ci-dessous (Voir **Fig. E**) :

1. Enlevez le capuchon de la canne à pêche **10** situé en haut de la canne à pêche.
2. Déployez l'élément tubulaire supérieur jusqu'à la butée et tournez-le fermement.
3. Répétez l'opération avec les autres éléments de tube jusqu'à ce que la canne à pêche télescopique soit complètement déployée devant vous. Veillez à ce que les anneaux de la canne forment une ligne.

Pour remonter la canne à pêche télescopique, procédez dans l'ordre inverse.

### Monter le moulinet sur la canne à pêche télescopique

1. Desserrez la vis de fixation **14** de la poignée.
2. Placez le pied du rouleau dans les encoches du support de rouleau **13**.

3. Fixez l'anneau arrière du support de rouleau avec la vis de fixation **14**.

## Enfiler la ligne de pêche

Lorsque la canne à pêche télescopique est complètement déployée et que les anneaux de la canne **11** forment une ligne, enfiler la ligne de pêche comme décrit ci-dessous :

1. Dépliez l'étrier **18**.
2. Détachez l'extrémité de la ligne de pêche du clip de la ligne **22** et faites-la passer dans chaque anneau de la canne **11**.
3. Refermez l'étrier.

## Montage de la pose, de l'émerillon et de l'appât

1. Avant de monter la pose, faites un nœud d'arrêt pour déterminer la profondeur de l'appât (**Fig. F**). Vous pouvez également utiliser une butée en caoutchouc (non comprise dans le kit).
2. Passez ensuite la ligne dans l'œillet de la pose **3**.
3. Fixez l'extrémité de la ligne de pêche à l'œillet de l'émerillon du bas de ligne/de l'hameçon avec ligne **5**.
4. Fixez un émerillon **8** à l'œillet situé à l'extrémité du bas de ligne **5**, puis attachez l'un des appâts **6** à l'émerillon **8**.
  - Alternativement, fixez un appât vivant (non compris dans le kit) à l'hameçon du bas de ligne **5**.
5. À l'aide d'une pince à outils (non comprise dans le kit), fixez un ou les deux poids de blocage **7** sur la ligne au-dessus

du bas de ligne **5** pour obtenir une pose flottante équilibrée.

## UTILISER LA CANNE À PÊCHE TÉLESCOPIQUE



**ATTENTION !**

### **Risque de blessures !**

Les hameçons fournis dans le kit de pêche sont pointus et tranchants et peuvent causer de graves blessures.

- Assurez-vous que personne ni aucun animal ne puisse être touché par l'hameçon lorsque vous lancez la canne à pêche.

### **Lancer la ligne de pêche**

1. Tenez la canne à pêche télescopique **1** d'une main et aidez-vous de l'index pour maintenir la ligne avant de lancer.
2. Rabattez l'étrier **18** de la bobine vers l'avant pour que la ligne de pêche puisse se dérouler librement.
3. Soulevez la canne à pêche télescopique **1** à la verticale.
4. Lancez la ligne tout en relâchant votre index pour que la ligne puisse se dérouler.
5. Rabattez l'étrier **18** pour que la bobine **16** ne puisse plus se dérouler après l'éjection.



Faites quelques lancers d'essai pour vous faire une idée de la manière de lancer des appâts de manière ciblée.

## Roue libre ficelle de pêche

1. Serrez la ligne de pêche en tournant le bouton de frein **17** dans le sens des aiguilles d'une montre.
2. Relâchez la résistance de la ligne de pêche en tournant le bouton de frein **17** dans le sens inverse des aiguilles d'une montre.

## Touche et action

Une fois qu'un poisson a pris votre appât, il faut, selon le type de pêche, lancer « l'amorçage ». Dans ce cas, la ligne doit impérativement être tendue pour que l'hameçon puisse s'accrocher en toute sécurité dans la bouche du poisson.

1. Soulevez la canne à pêche télescopique **1** d'un coup sec vers le haut afin de poser « l'amorçage ».

### REMARQUE !

- Si vous avez proposé votre appât de manière « active », c'est-à-dire en traînant dans l'eau un leurre artificiel imitant un poisson proie, « l'amorçage » doit en général être immédiat.
- Si un appât a été proposé à la pose ou au montage de fond, il peut être judicieux d'attendre un certain temps pour que l'hameçon se place un peu plus bas dans la bouche du poisson et ne s'arrache pas plus tard lors de l'action.

Lorsque l'hameçon est bien fixé dans la bouche du poisson, « l'action » commence.

1. Utilisez la manivelle pour ramener lentement le poisson vers vous. Le poisson se fatigue au bout d'un certain temps.
2. Le cas échéant, ramenez le poisson à terre ou sur le bateau à l'aide d'un filet à épuisette.

## **Débarquer et traiter le poisson**

Lorsque le poisson est à votre portée, passez lentement l'épuisette sous le poisson et soulevez l'épuisette hors de l'eau d'un mouvement régulier.

Dans tous les cas, tenez compte des points suivants :

- Si le poisson n'a pas la taille requise, il doit dans tous les cas être remis à l'eau.
- Si la prise est de grande taille et que vous souhaitez l'emporter chez vous pour l'utiliser, tuez et soignez immédiatement le poisson en respectant les règles de la pêche !

## **NETTOYAGE**

### **REMARQUE !**

### **Risque d'endommagement !**

Toute manipulation non conforme du kit de pêche risque d'entraîner des dommages.

- N'utilisez pas de produits nettoyants agressifs, de brosses avec des poils en métal ou en nylon ainsi qu'aucun objet pointu ou métallique comme des couteaux, des spatules dures et autres. Ceux-ci peuvent endommager les surfaces.

1. Nettoyez le kit de pêche avec un chiffon humide
2. Séchez ensuite complètement toutes les pièces.
3. Veillez à ce que le sable et la saleté ne pénètrent pas dans le mécanisme du rouleau.

## RANGEMENT

Rangez le kit de pêche dans le sac de transport prévu à cet effet, dans un endroit sec, bien aéré et hors de portée des enfants. Protégez le pare-vent des rayons directs du soleil et d'autres sources de chaleur ainsi que du gel.

## CARACTÉRISTIQUES TECHNIQUES

Modèle :	FLX-KFK-01
Numéro d'article :	5005618
Canne à pêche télescopique :	Poids de lancer 5–25 g Longueur 180 cm
Matériau :	Canne à pêche télescopique : fibre de verre, polypropylène, acier, EVA Moulinet de pêche : plastique ABS, nylon, acier Pose : polycarbonate Boîte d'accessoires : polypropylène Bas de ligne/crochet avec ligne : polyéthylène, acier Filateurs : alliage de zinc Acier Déversoirs : étain

Émerillons : acier cuivre  
Sac de transport :  
polyester, PVC  
Capuchon de canne à pêche :  
Nylon, NBR

## ÉLIMINATION

### Élimination de l'emballage



Éliminez l'emballage en triant les matériaux. Les papiers et cartons doivent être jetés à part, les films avec les matériaux recyclables.

### Élimination du kit de pêche



Éliminez le kit de pêche conformément aux dispositions et aux lois en vigueur dans votre pays en matière d'élimination des déchets.

**SAV**



**00800 / 78747874**

(Appel gratuit depuis un poste fixe)



**flextrade@teknihall.fr**

Art.-Nr. 5005618

AA 27/22 B

Commercialisé par :  
Flextrade GmbH & Co. KG  
Hofstr. 64, 40723 Hilden  
Allemagne



Pour en savoir plus :  
[www.quefairedemesdechets.fr](http://www.quefairedemesdechets.fr)