

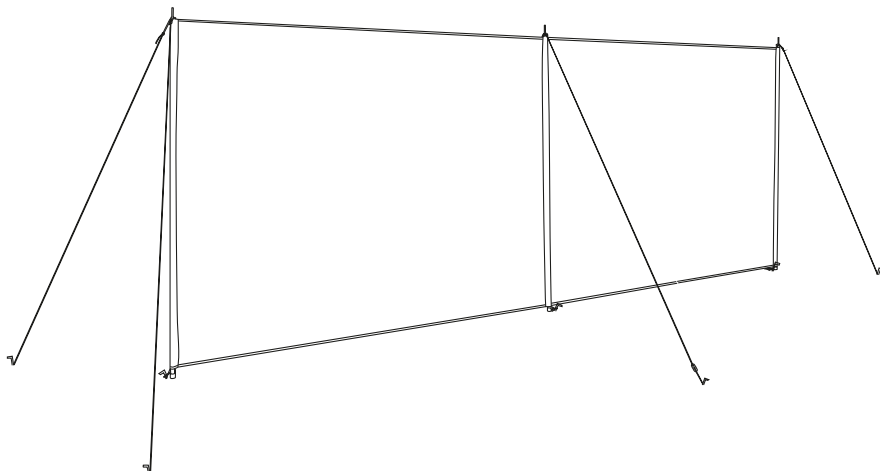

Wind- und Sichtschutz

- Gebrauch
- Sicherheit



ORIGINAL BETRIEBSANLEITUNG

4047247398435
FLX-WSS-01
PO43030353
Art.-Nr.: 1008760
23/2022

Inhaltsverzeichnis

Übersicht	3
Lieferumfang/Teile	6
Allgemeines	7
Für späteres Nachlesen aufbewahren	7
Zeichenerklärung	7
Sicherheit	8
Bestimmungsgemäßer Gebrauch	8
Sicherheitshinweise	8
Lieferumfang prüfen	9
Auf- und Abbau	9
Windschutz aufbauen	9
Windschutz abbauen	10
Reinigung	11
Aufbewahrung	11
Technische Daten	11
Entsorgung	11
Verpackung entsorgen	11
Wind- und Sichtschutz entsorgen	11

Übersicht

Abb. A



Abb. B



Übersicht

Abb. C

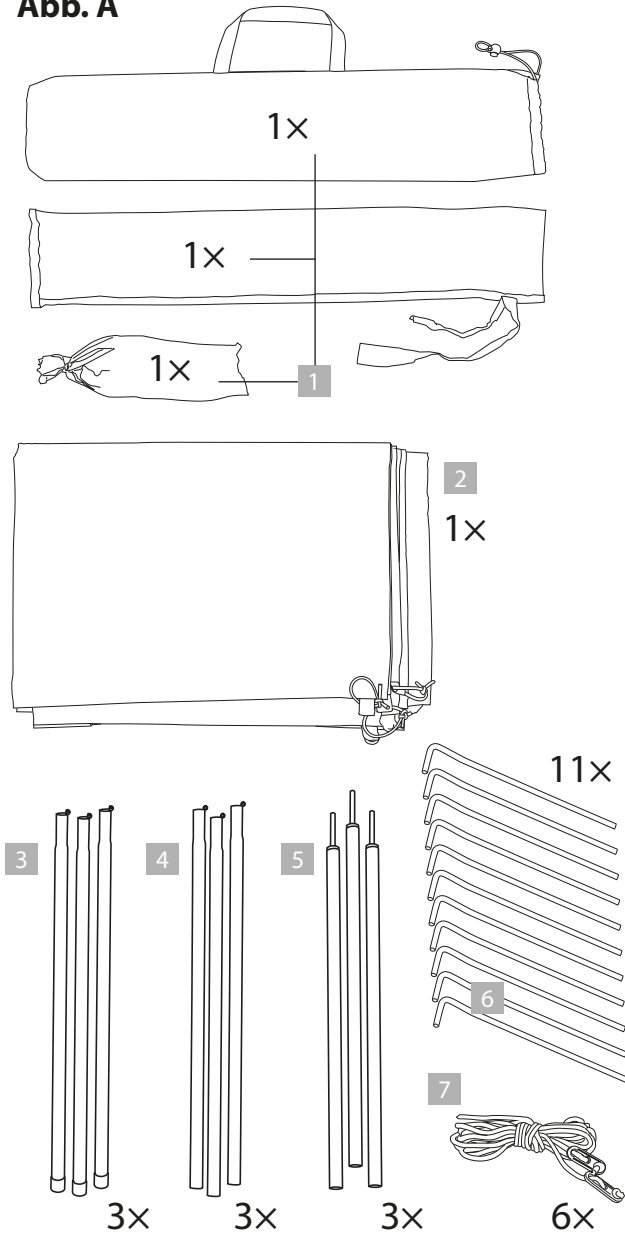
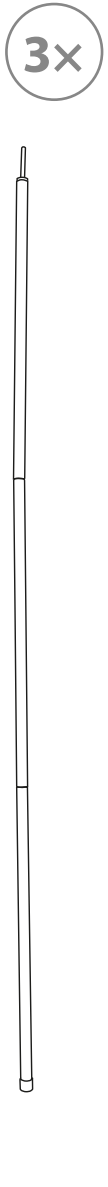

Abb. D



Übersicht

Abb. E

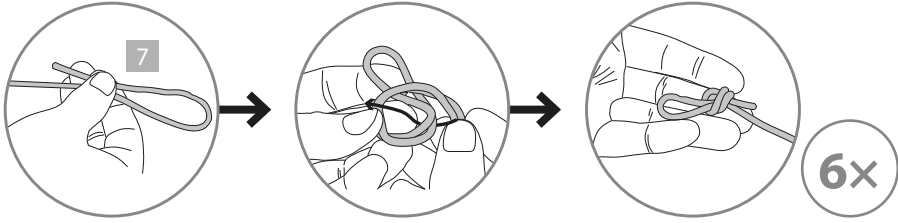
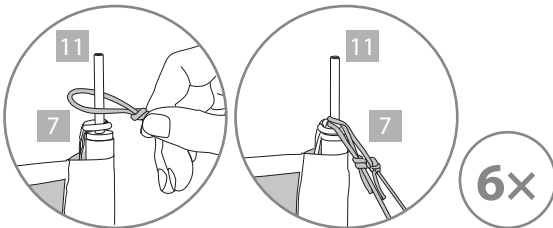
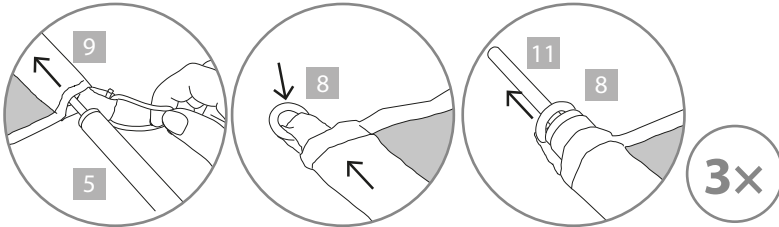
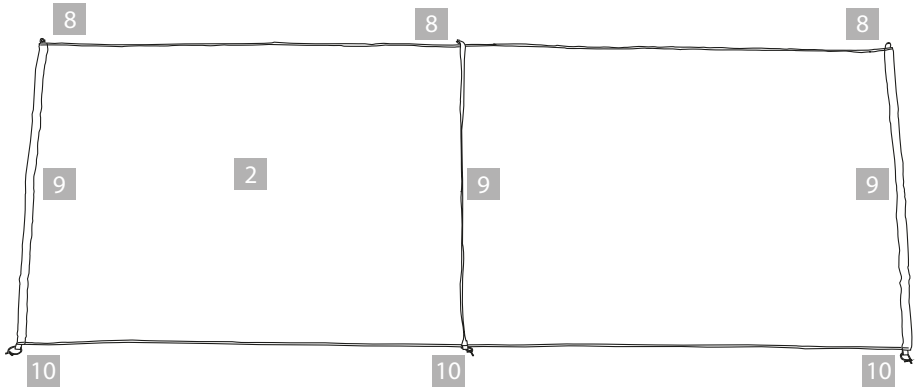

Abb. F

6x



Abb. G

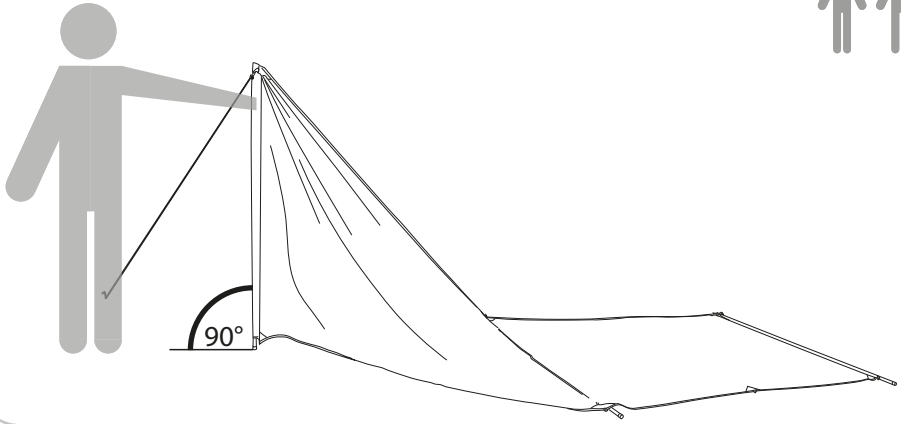

Abb. H

3x

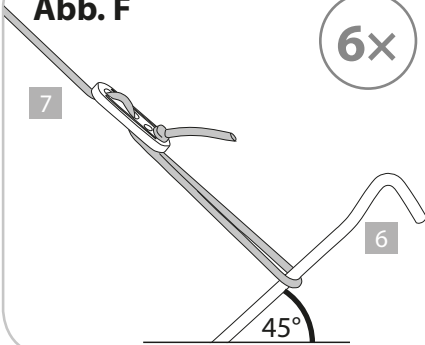

Abb. I

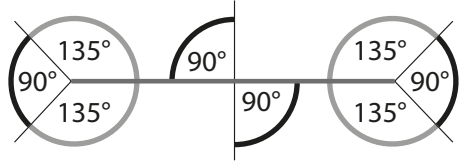

Lieferumfang/Teile

- 1 Aufbewahrungstaschen
(Wind- und Sichtschutz, Stangen, Erdnägel), jeweils 1 ×
 - 2 Wind- und Sichtschutz, 1 ×
 - 3 Stange lang, 3 ×
 - 4 Verbindungsstange, 3 ×
 - 5 Stange kurz, 3 ×
 - 6 Erdnägel, 11 × (2 × Ersatz)
 - 7 Schnur, 6 ×
 - 8 obere Befestigungsringe, 3 ×
 - 9 Ösen, 3 ×
 - 10 untere Befestigungsschlaufen, 3 ×
 - 11 obere Stangenspitze, 3 ×
- Bedienungsanleitung

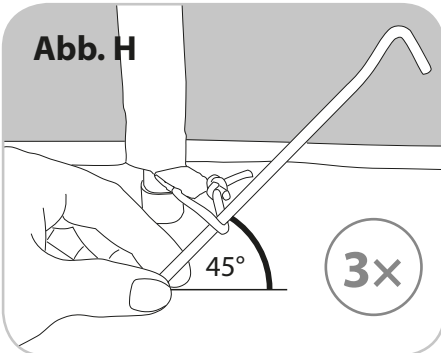
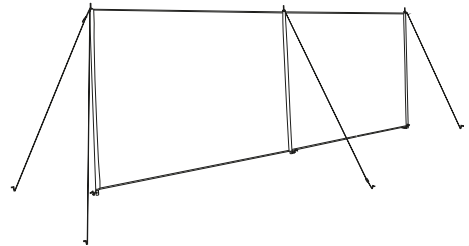
ALLGEMEINES



WICHTIG: FÜR SPÄTERES NACHLESEN AUFBEWAHREN

Bedienungsanleitung lesen und aufbewahren

Diese Bedienungsanleitung gilt für diesen Wind- und Sichtschutz (nachfolgend Windschutz genannt) und enthält wichtige Informationen zu seiner Montage, Inbetriebnahme und Handhabung.

Lesen Sie die Bedienungsanleitung, insbesondere die Sicherheitshinweise, sorgfältig durch, bevor Sie den Windschutz benutzen. Die Nichtbeachtung dieser Bedienungsanleitung kann zu schweren Verletzungen oder zu Schäden am Windschutz führen.

Die Bedienungsanleitung basiert auf den in der Europäischen Union gültigen Normen und Regeln. Beachten Sie im Ausland auch landesspezifische Richtlinien und Gesetze.

Bewahren Sie die Bedienungsanleitung für die weitere Nutzung auf.

Wenn Sie den Windschutz an Dritte weitergeben, geben Sie auch diese Bedienungsanleitung mit.

Diese Bedienungsanleitung kann auch als PDF-Datei in unserem Service Center unter www.flexxtrade.de angefragt werden.

Zeichenerklärung

Die folgenden Symbole und Signalwörter werden in dieser Bedienungsanleitung, auf dem Windschutz oder auf der Verpackung verwendet.

WARNUNG!

Dieses Signalsymbol/-wort bezeichnet eine Gefährdung mit einem mittleren Risikograd, die, wenn sie nicht vermieden wird, den Tod oder eine schwere Verletzung zur Folge haben kann.

VORSICHT!

Dieses Signalsymbol/-wort bezeichnet eine Gefährdung mit einem niedrigen Risikograd, die, wenn sie nicht vermieden wird, eine geringfügige oder mäßige Verletzung zur Folge haben kann.

HINWEIS!

Dieses Signalwort warnt vor möglichen Sachschäden.



Dieses Symbol gibt Ihnen nützliche Zusatzinformationen zum Betrieb.

SICHERHEIT

Bestimmungsgemäßer Gebrauch

Der Windschutz ist für den Einsatz im Außenbereich bestimmt. Der Windschutz ist ausschließlich für den Privatgebrauch bestimmt und nicht für den gewerblichen Bereich geeignet. Der Windschutz ist kein Spielzeug. Der Windschutz bietet keinen Schutz vor UV-Strahlung. Verwenden Sie den Windschutz nur wie in dieser Bedienungsanleitung beschrieben. Jede andere Verwendung gilt als nicht bestimmungsgemäß und kann zu Sachschäden oder sogar zu Personenschäden führen.

Der Hersteller oder Händler übernimmt keine Haftung für Schäden, die durch nicht bestimmungsgemäßen oder falschen Gebrauch entstanden sind.

Sicherheitshinweise



Gefahren für Kinder!



ACHTUNG! Nicht geeignet für Kinder unter 3 Jahren wegen Erstickengefahr und verschluckbaren Kleinteilen! Kinder können sich beim Spielen in der Verpackungsfolie verfangen oder mitgelieferte Kleinteile verschlucken und ersticken.

- **ACHTUNG!** Lassen Sie Kinder nicht mit der Verpackungsfolie spielen.
- **ACHTUNG!** Der Windschutz ist kein Spielzeug. Lassen Sie Kinder mit dem Windschutz nicht unbeaufsichtigt.
- **ACHTUNG!** Strangulationsgefahr! Kinder können sich mit den langen Schnüren strangulieren. Lassen Sie Kinder nicht mit dem Windschutz spielen.



Quetsch- und Verletzungsgefahr von Personen!

- Überprüfen Sie den Windschutz vor jeder Verwendung auf Beschädigungen oder Abnutzungen. Verwenden Sie den Windschutz nicht bei Beschädigungen.
- Nehmen Sie keine Veränderungen am Windschutz vor.
- Halten Sie den Windschutz von heißen Oberflächen und Feuer fern.
- Beim Zusammenstecken der Stangen während des Aufbaus können Sie sich quetschen. Halten Sie Ihre Finger beim Zusammenstecken von den Quetschstellen fern.
- Wenn Sie die Heringe mit einem Gummihammer im Boden versenken, achten Sie darauf, dass Sie mit dem Gummihammer nicht abrutschen. Achten Sie auf Ihre Finger.
- Der Windschutz darf nur zu dem vorgesehenen Zweck im Außenbereich verwendet werden.

WARNUNG!

Gefahr von Sachschäden!

- Sichern Sie den Windschutz bei extremen Wetterbedingungen, wie z. B. bei starkem Wind.
- Keine Haftung für Unfälle, die durch Missachtung der o. g. Sicherheitshinweise oder durch unsachgemäße Handhabung entstehen.

LIEFERUMFANG PRÜFEN

HINWEIS!

Gefahr von Sachschäden!

Wenn Sie die Verpackung unvorsichtig mit einem scharfen Messer oder anderen spitzen Gegenständen öffnen, können Sie den Windschutz beschädigen.

Gehen Sie beim Öffnen der Verpackung vorsichtig vor.

Kontrollieren Sie, ob der Lieferumfang vollständig ist und ob der Windschutz Schäden aufweist. Ist dies der Fall, verwenden Sie den Windschutz nicht.

AUF- UND ABBAU

Windschutz aufbauen

VORSICHT!

Quetschgefahr!

- Beim Zusammenstecken der Stangen während des Aufbaus können Sie sich quetschen. Halten Sie Ihre Finger beim Zusammenstecken von den Quetschstellen fern.
- Wenn Sie die Heringe mit einem Gummihammer im Boden versenken, achten Sie darauf, dass Sie mit dem Gummihammer nicht abrutschen. Achten Sie auf Ihre Finger.



Für den Auf- und Abbau sind 2 Personen erforderlich.

1. Entnehmen Sie alle Bestandteile aus der Tragetasche **1**.
2. Stecken Sie jeweils eine lange Stange **3**, eine Verbindungsstange **4** und eine kurze Stange **5** ineinander (**Abb. B**).
3. Binden Sie die **6** Enden der Schnüre zu Schlaufen (**Abb. C**).
4. Breiten Sie den Windschutz **2** auf dem Boden aus (**Abb. D**).
5. Schieben Sie die drei zusammengebauten Stangen durch die drei Ösen **9** am Windschutz (**Abb. D**). Die Spitzen der Stangen **11** müssen dabei durch die Halteringe **8** am oberen Ende der Öse gesteckt werden (**Abb. D**).

6. Binden Sie jeweils zwei Schnüre **7** an die obere Spitzen **11** an beiden Enden des Windschutzes (**Abb. D**).
7. Binden Sie die beiden verbleibenden Schnüre **7** jeweils an die obere Stangenspitze **11** in der Mitte des Windschutzes (**Abb. D**).
8. Stellen Sie eine der äußeren Stangen so auf, dass das geschlossene Ende der Ösen nach oben ausgerichtet ist und in einem 90°-Winkel zum Boden platziert wird (**Abb. E**).
9. Nehmen Sie sich eine zweite Person zu Hilfe.
10. Bilden Sie mit dem Verschluss an der Schnur **7** eine Schlaufe und legen Sie die Schlaufe um einen Erdnagel **6** (**Abb. F**).
11. Ziehen Sie die Schnur stramm. Die Schnur sollte in einem 135°-Winkel zum Windschutz platziert sein (**Abb. G**).
12. Schlagen Sie den Erdnagel **6** mit einem Gummihammer so in den Boden, dass der Erdnagel in einem etwa 45° großen Winkel zum Boden liegt (**Abb. F**).
13. Ziehen Sie den Verschluss so weit nach oben, dass die Schnur **7** stramm gespannt ist.
14. Schlagen Sie einen Erdnagel **6** mit einem Gummihammer durch die Schlaufe am unteren Ende **10** des Windschutzes. Der Erdnagel sollte in einem 45°-Winkel zum Boden liegen (**Abb. H**).
15. Wiederholen Sie Schritt 9–12 mit der Schnur auf der anderen Seite.
16. Stellen Sie die mittlere und die äußere Stange ebenfalls so auf wie in Schritt 7–14 beschrieben. Beachten Sie, dass die Schnüre an der mittleren Stange nicht im 135°-Winkel sondern im 90°-Winkel zum Windschutz angeordnet sind (**Abb. G**).
17. Die restlichen 2 Erdnägel dienen als Ersatz.
18. Der Windschutz ist jetzt fertig aufgebaut (**Abb. I**).

Windschutz abbauen

1. Halten Sie den Windschutz **2** fest.
2. Lassen Sie eine andere Person alle Erdnägel **6** aus dem Boden ziehen.
3. Ziehen Sie die drei zusammengesteckten Stangen aus den Ösen **9** am Windschutz **2**.
4. Zerlegen Sie die drei zusammengesteckten Stangen in ihre Einzelbestandteile (**3**, **4** und **5**).
5. Falten Sie den Windschutz **2** auf eine Größe zusammen, die der Tragetasche **1** entspricht.
6. Verstauen Sie den Windschutz **2** mit den Schnüren **7** und zusammen mit den Stangen **3**, **4**, **5** und den Erdnägeln **6** in der Tragetasche **1**.

REINIGUNG

HINWEIS!

Gefahr von Sachschäden!

- Verwenden Sie niemals aggressive oder lösungsmittelhaltige Reiniger, metallische Schwämme oder feste Bürsten.

Reinigen Sie den Windschutz mit einem leicht angefeuchteten, weichen Tuch.

Lassen Sie den Windschutz gut trocknen, bevor Sie diesen wieder verwenden.

Der Windschutz ist nicht waschmaschinengeeignet.

AUFBEWAHRUNG

Lagern Sie den Windschutz in der vorgesehenen Tragetasche an einem trockenen, gut belüfteten und für Kinder unzugänglichen Ort. Schützen Sie den Windschutz dabei vor direkter Sonneneinstrahlung und anderen Wärmequellen sowie vor Frost.

TECHNISCHE DATEN

Modell: FLX-WSS-01

Material: Textil: Polyester 190T mit PU-Beschichtung
Tragetasche: Polyester 190T mit PU-Beschichtung,
mit PP-Tragegriff und Kordel inkl. Kunststoffstopfen
Bodenspikes und Erdnägel: Verzinkter Stahl

Gesamtgewicht: ca. 1,6 kg

Maße (Breite x Höhe): ca. 400 x 145 cm

Artikelnummer: 1008760

Da wir unsere Produkte ständig weiterentwickeln und verbessern, sind Design- und technische Änderungen möglich.

Diese Bedienungsanleitung kann als PDF-Datei heruntergeladen werden auf unserer Website www.flexxtrade.de

ENTSORGUNG



Verpackung entsorgen

Entsorgen Sie die Verpackung sortenrein. Geben Sie Pappe und Karton zum Altpapier, Folien in die Wertstoff-Sammlung.



Windschutz entsorgen

Wenn der Windschutz nicht mehr gebrauchsfähig ist, entsorgen Sie es umwelt- und sachgerecht gemäß den jeweiligen lokalen Bestimmungen.

KUNDENSERVICE



00800 / 78747874
(kostenfrei, Mobilfunk abweichend)



flexxtrade-de@teknihall.com

Art.-Nr.: 1008760

23/2022

Vertrieben durch:
Flexxtrade GmbH & Co. KG
Hofstr. 64
40723 Hilden
Deutschland