

Bounceball-set

Bounceball is een dynamisch balspel voor binnen en buiten. Door de gemakkelijk te leren spelregels is Bounceball vanaf het begin erg leuk en kan vrijwel overal worden gespeeld.

Afmetingen: Ø 90 cm x 20 cm

- 1 5 framesegmenten
 - 2 5 voetdelen
 - 3 Manuele luchtpomp (de naald is in het handvat opgeborgen)
 - 4 1 trainingsbal
 - 5 2 toernooiballen
 - 6 Draagtas
 - 7 Netwerk
- Spel- en installatiehandleiding

Inhoud

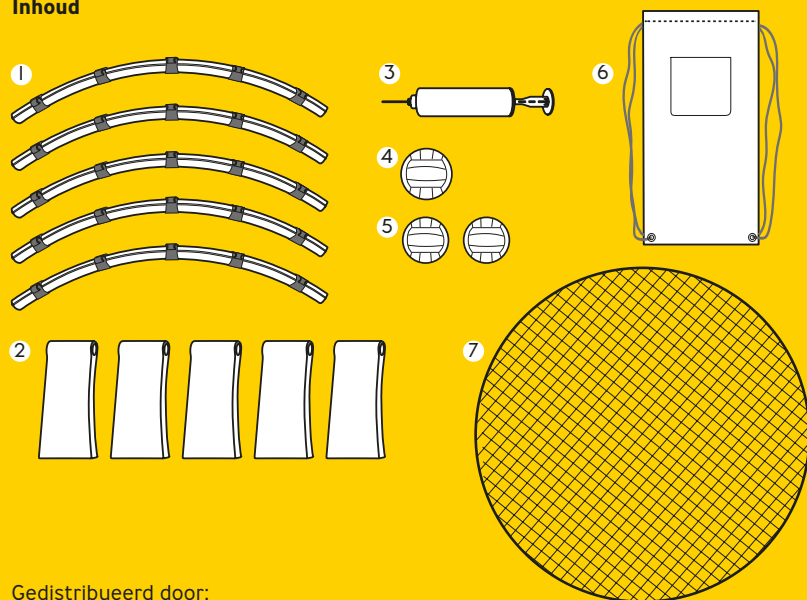

Gedistribueerd door:
 Flexxtrade GmbH & Co. KG
 Hofstr. 64, 40723 Hilden
 Duitsland
 FLX-SBS-01, PO43030227, Art.-Nr.: 2003128, 2022

Bounceball-set



WAARSCHUWING!
 NIET GESCHIKT
 VOOR KINDEREN
 ONDER DE 36
 MAANDEN!



Bounceball-set

Installatie

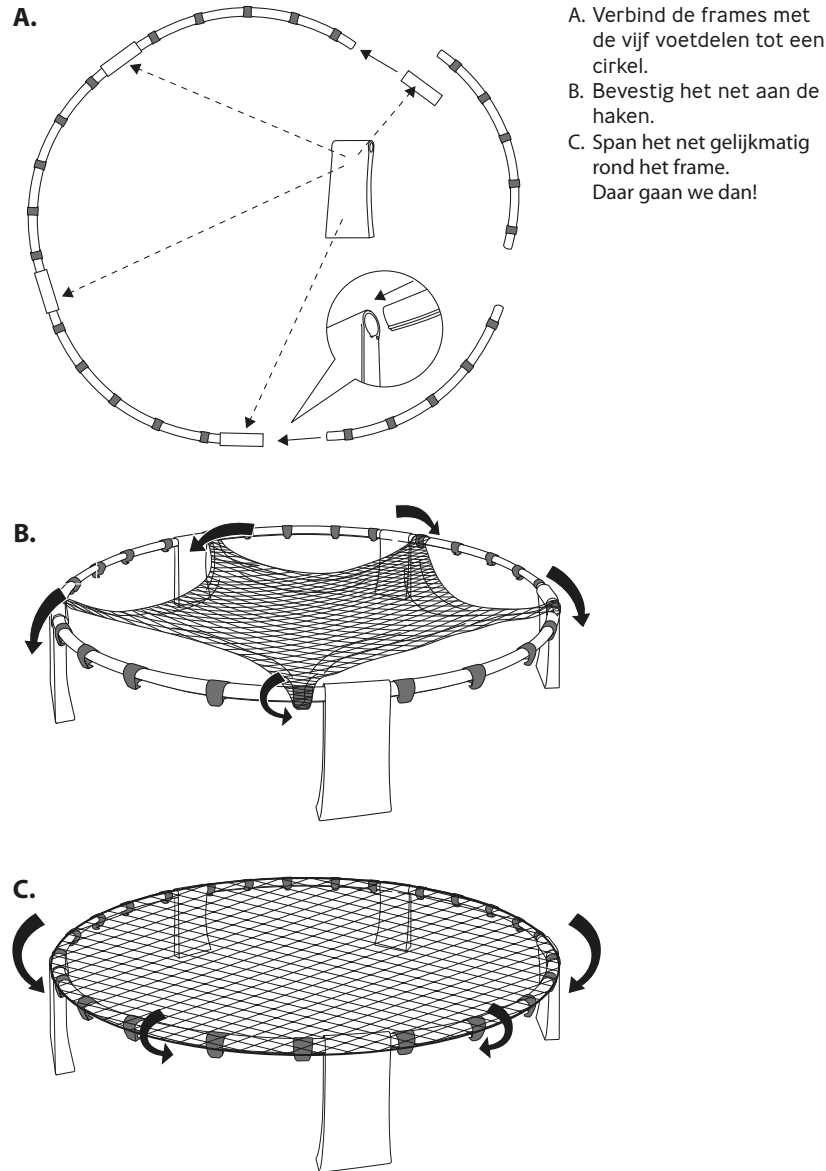

BELANGRIJK, lees de volgende instructies zorgvuldig door en bewaar deze gebruiksaanwijzing mocht u later nog iets willen nalezen. Als u het artikel aan iemand anders doorgeeft, geef dan ook deze gebruiksaanwijzing mee.

GEbruIKSDOEL

- De Bounceball-set is ontworpen voor privégebruik.
- De vorm of functie van de Bounceball-set mag op geen enkele wijze worden gewijzigd.

VEILIGHEIDSAANWIJZINGEN

WAARSCHUWING! Niet geschikt voor kinderen onder de 3 jaar. Verstikkingsgevaar door kleine onderdelen en verpakkingsmateriaal dat kan worden ingeslikt!

Kinderen kunnen tijdens het spelen in het verpakkingsmateriaal verstrikt raken of kleine onderdelen doorslikken en erin stikken.

- Houd het verpakkingsmateriaal en kleine onderdelen uit de buurt van kinderen.

Niet geschikt voor kinderen onder de 3 jaar. Wurgingsgevaar door het net!

Kinderen kunnen tijdens het spelen in het verpakkingsmateriaal verstrikt raken of kleine onderdelen doorslikken en erin stikken.

- Houd kinderen uit de buurt van het net.

WAARSCHUWING!

- alleen voor huishoudelijk gebruik
- van 4 jaar tot 99 jaar
- niet gebruiken om op te springen
- de montage mag alleen door een volwassene worden uitgevoerd

GEVAAR VOOR KINDEREN EN EEN GROTE GROEP MENSEN

De Bounceball-set is niet bedoeld voor gebruik door personen (inclusief kinderen) met verminderde fysieke, zintuiglijke of mentale vaardigheden of gebrek aan ervaring en/of kennis, tenzij zij onder toezicht staan van een persoon die verantwoordelijk is voor hun veiligheid of instructies hebben ontvangen van die persoon over het gebruik van de Bounceball-set.

VEILIGHEID Controleer de Bounceball-set van tijd tot tijd op stabiliteit.

ONDERHOUDSINSTRUCTIES De Bounceball-set kan met een schone, vochtige doek worden gereinigd. Gebruik geen agressieve chemische reinigingsmiddelen, schuurmiddelen, harde sponzen of dergelijke om te reinigen. Bewaar de Bounceball-set op een schone en droge plaats wanneer niet in gebruik.

SPEELINSTRUCTIES

Startopstelling: 2 teams met 2 spelers zullen het tegen elkaar opnemen. In het begin staan de teams tegenover elkaar aan het net. Zodra de bal in het spel is, kan elke speler zich vrijelijk aan het net positioneren.

Indicatie: De speler slaat de bal met vlakke hand op het net in de richting van het net naar de tegenstander. Als de bal niet in de richting van de tegenstander wordt gespeeld, moet de beurt worden herhaald. Het team dat het laatste punt scoorde heeft de beurt.

Spel: Volgens de beurt kan het ontvangende team de bal tot twee keer toe heen en weer spelen. De bal kan met één of twee handen tegelijk worden gespeeld. De bal mag niet opgevangen worden. Als laatste bij het derde contact van een teamspeler moet de bal op het net naar het andere team worden geslagen. Bounceball kan met alle lichaamsdelen worden gespeeld.

Punten: Als de bal niet meer gespeeld kan worden, krijgt de tegenstander één punt. Na het aanraken van het net moet de bal altijd over de rand van het net stuiten. Als de bal terugvalt op het net of op de rand van het net, krijgt de tegenstander één punt. Opzettelijke belemmeringen worden bestraft met één punt voor het andere team.

Overwinning: Het eerste team dat 21 punten haalt met een verschil van 2 punten wint.