

Disc Golf



Disc Golf

Disc Golf er et dynamisk inden- og udendørs boldspil. Med de nemme regler, som er hurtige at lære, er Disc Golf sjovt lige fra starten. Spillet kan spilles mange forskellige steder: på standen, på græsset i parken eller haven, på skolen, ved sportshaller/pladser eller i sneen.

Størrelse: 52 x 52 x 80 cm

- 1 Stænger, øverste ring (6x)
 - 2 Stænger, nederste ring (6x)
 - 3 Stang, øverst (3x)
 - 4 Stang, nederst (3x)
 - 5 Rørsamling (6x)
 - 6 Samlestykke (3x)
 - 7 Samlestykke (3x)
 - 8 Fod (3x)
 - 9 Afvisningsnet (1x)
 - 10 Opsamlingsnet (1x)
 - 11 Frisbee (4x)
 - 12 Bæretaske (1x)
-  Spille og samlevejledning

Indhold

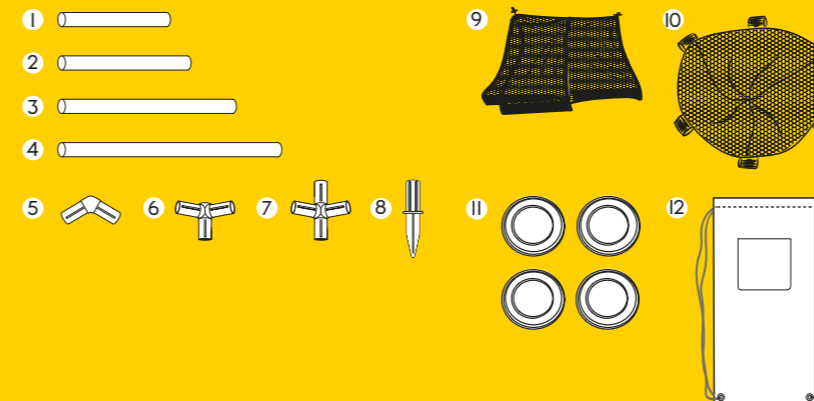

Distribueret af:
Flexxtrade GmbH & Co. KG
Hofstr. 64, 40723 Hilden
Tyskland
FLX-DG-01, PO43030228, Art.-Nr.: 4004490, 04/13/2022

VIGTIGT, læs følgende vejledning omhyggeligt og gem denne brugsanvisning, hvis du vil læse den igen senere. Hvis du giver varen videre til andre, skal du også give dem denne brugsanvisning.

TILSIGTET BRUG

- Disc Golf sættet er beregnet til privat brug.
- Disc Golf sættet må ikke ændres i form eller funktion.

SIKKERHEDSVEJLEDNING

ADVARSEL! Ikke egnet til børn under 3 år. Fare for kvælning ved at sluge små dele eller emballagen!

Børn kan blive fanget, mens de leger med emballagen, eller sluge små dele og kvæles.
– Hold børn væk fra emballage og små dele.

Ikke egnet til børn under 3 år. Fare for kvælning i eller med nettet!

Børn kan blive fanget, mens de leger med nettet og kvæles.
– Hold børn væk fra nettet.

ADVARSEL!

- kun til privat brug
- egnet fra 4-99 år
- skal samles af en voksen

FARE FOR BØRN OG ANDRE

Disc Golf sæt er ikke beregnet til at blive brugt af personer (inklusive børn) med begrænsede fysiske, sensoriske eller mentale evner eller manglende erfaring og / eller viden, medmindre de er under opsyn af en person, der er ansvarlig for deres sikkerhed eller har modtaget instruktioner fra denne om, hvordan man bruger Disc Golf sættet.

SIKKERHED Tjek Disc Golf sættets stabilitet løbende.

PLEJEINSTRUKTIONER Disc Golf sættet kan rengøres med en ren, fugtig klud. Brug ikke koncentrerede kemiske rengøringsmidler, skuremidler, hårde svampe eller lignende til rengøring. Opbevar Disc Golf sættet på et rent, tørt sted, når det ikke er i brug.

SPILLEVEJLEDNING

Stil målkurven på et passende sted.

Prøv at kaste en frisbee i målkurven fra et fast kastepunkt (Tee) med så få kast som muligt.

Hvis du ikke rammer kurven med det første kast, skal du kaste videre fra det punkt, hvor den frisbee, du netop har kastet, landede.

Vejledning: Typisk har hver spiller et givet antal (3 eller 4) kast. Kastenes typiske rækkefølge er igangsætning (Drive), tilnærmelse (Approach) og putt.

Se mere om specielle regler, strategier og tip i faglitteraturen.

Disc Golf

Samling

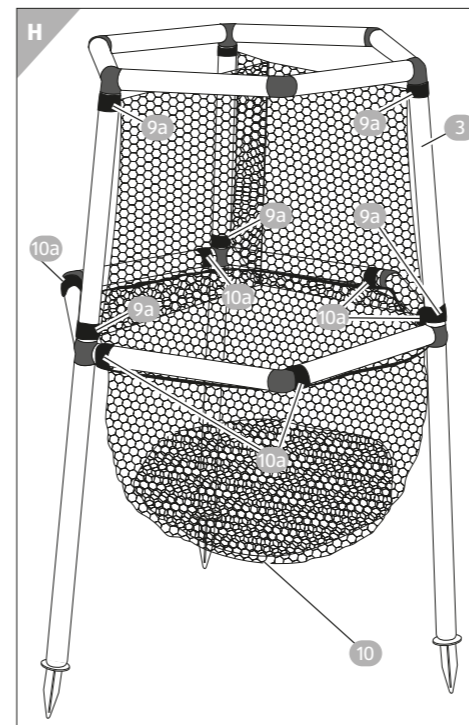
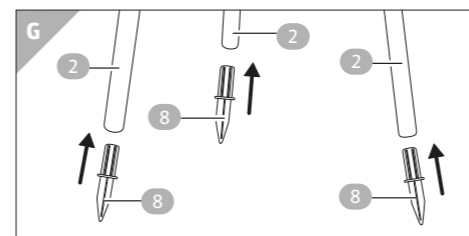
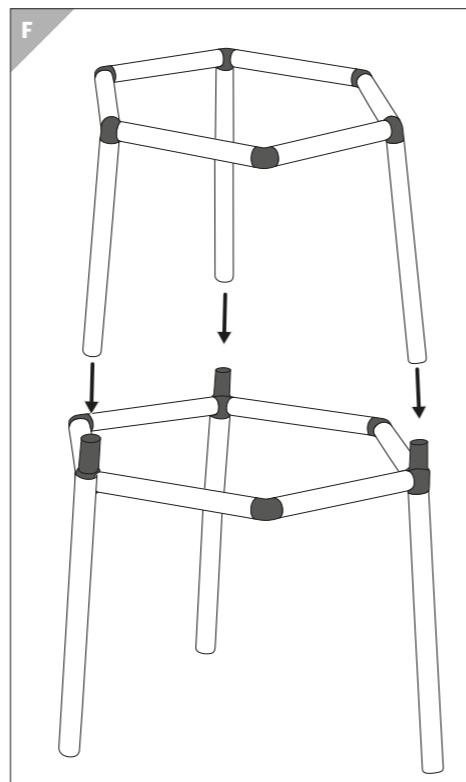
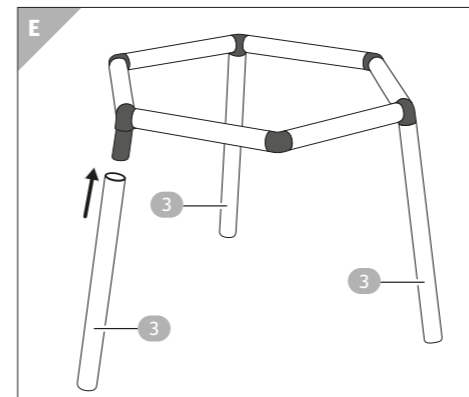
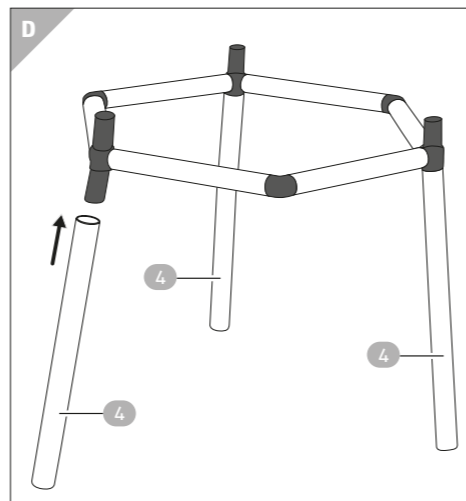
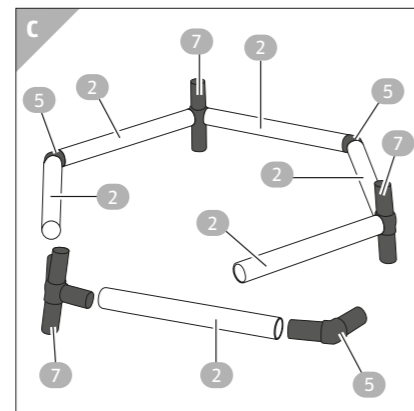
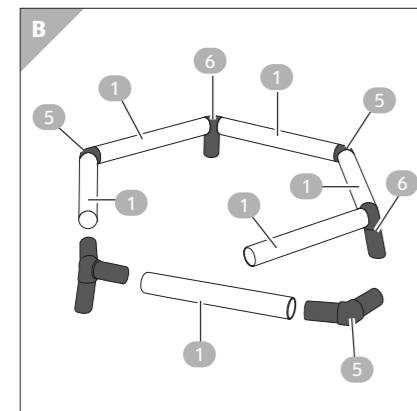
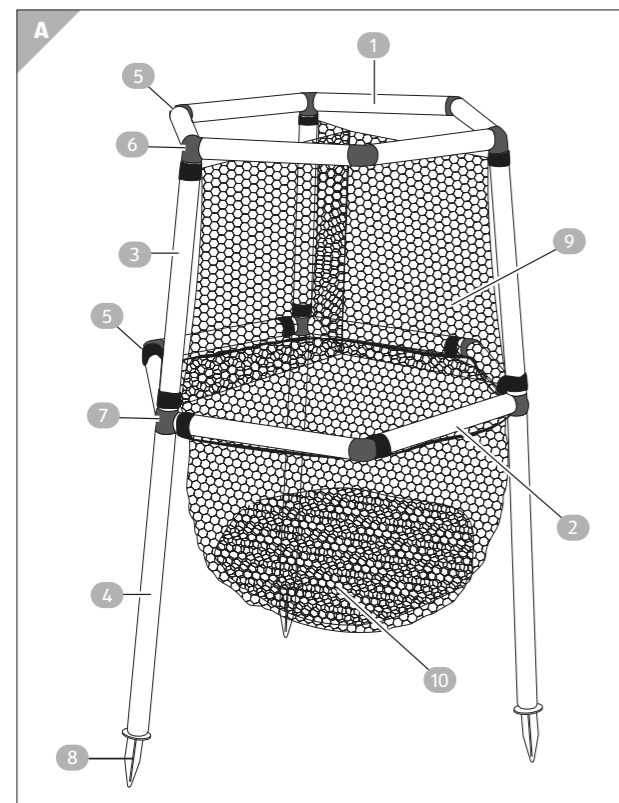

Samling

1. Øverste ring: Føj hver to rør 1 sammen med en rørforbinder (3x) 5. Saml de tre dele med samlestykkerne 6 (Fig. B).
2. Nederste ring: Føj hver to rør 2 sammen med en rørforbinder (3x) 7. Saml de tre dele med samlestykkerne 7 (Fig. C).
3. Sæt de nederste stænger 4 ind i samlestykkerne på den nedre ring (Fig. D).
4. Sæt de øverste stænger 3 ind i samlestykkerne på den nedre ring (Fig. E).
5. Saml den øverste og nederste dele ved at sætte rørene 3 ind i forbindelsesstykker 7 på den nederste ring (Fig. F).
6. Sæt fødderne 8 ind i de nederste stænger 2 (Fig. G).
7. Fastgør fagnettet 10 på nederste ring med burrebånd 10a. Fastgør sikkerhedsnettet 9 på burrebåndene 9a på de øvre stænger 3 (Fig. H).

Opstilling

- Hvis du vil opstille artiklen på blød undergrund, som f.eks. græsplæne, anvendes fodens spidse ende og sæt foden dybt ned i jorden. Sæt i gang!