



BEACH

Discgolf-set



WAARSCHUWING!
NIET GESCHIKT
VOOR KINDEREN
ONDER DE 36
MAANDEN!



BEACH

Discgolf-set

Discgolf is een dynamisch balspel voor binnen en buiten.

Door de eenvoudige spelregels biedt Discgolf vanaf het begin veel plezier en kan vrijwel overal worden gespeeld: op het strand, op het gazon in het park of de tuin, op de campus en sportvelden, in de sportscholen en zelfs in de sneeuw.

Afmetingen: 52 x 52 x 80 cm

- 1 Staaf, bovenste ring (6x)
 - 2 Staaf, onderste ring (6x)
 - 3 Staaf, boven (3x)
 - 4 Staaf, onder (3x)
 - 5 Buisaansluiting (6x)
 - 6 Verbindingsstuk (3x)
 - 7 Verbindingsstuk (3x)
 - 8 Voet (3x)
 - 9 Reboundnet (1x)
 - 10 Veiligheidsnet (1x)
 - 11 Werpschijf (4x)
 - 12 Draagtas (1x)
- Spel- en installatiehandleiding

Leveringsomvang

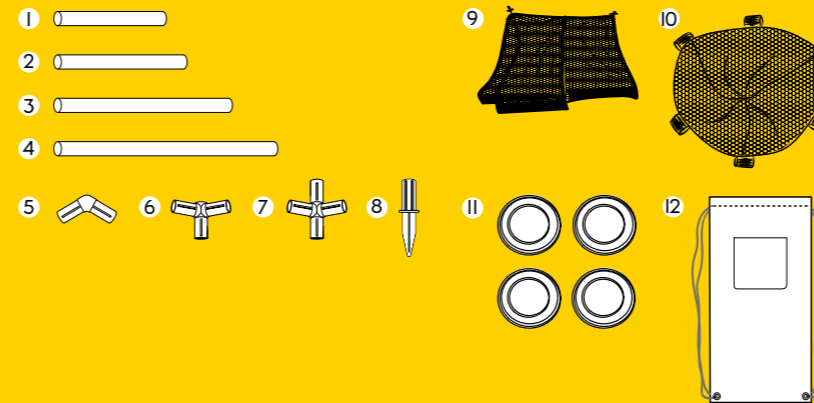

Gedistribueerd door:
Flexxtrade GmbH & Co. KG
Hofstr. 64, 40723 Hilden
Duitsland
FLX-DG-01, PO43030227, Art.-Nr.: 2003I28, 2022

BELANGRIJK, lees de volgende instructies zorgvuldig door en bewaar deze gebruiksaanwijzing mocht u later nog iets willen nalezen. Als u het artikel aan iemand anders doorgeeft, geef dan ook deze gebruiksaanwijzing mee.

GEBRUIKSDOEL

• De Discgolf-set is ontworpen voor privégebruik. • De vorm of functie van de Discgolf-set mag op geen enkele wijze worden gewijzigd.

VEILIGHEIDSAANWIJZINGEN

WAARSCHUWING! Niet geschikt voor kinderen onder de 3 jaar. Verstikkingsgevaar door kleine onderdelen en verpakkingsmateriaal dat kan worden ingeslikt!

Kinderen kunnen tijdens het spelen in het verpakkingsmateriaal verstrikt raken of kleine onderdelen doorslikken en erin stikken.
– Houd het verpakkingsmateriaal en kleine onderdelen uit de buurt van kinderen.

Niet geschikt voor kinderen onder de 3 jaar. Wurgingsgevaar door het net!

Kinderen kunnen tijdens het spelen in het verpakkingsmateriaal verstrikt raken of kleine onderdelen doorslikken en erin stikken.
– Houd kinderen uit de buurt van het net.

WAARSCHUWING!

- alleen voor huishoudelijk gebruik
- van 4 jaar tot 99 jaar
- de montage mag alleen door een volwassene worden uitgevoerd

GEVAAR VOOR KINDEREN EN EEN GROTE GROEP MENSEN

De Discgolf-set is niet bedoeld voor gebruik door personen (inclusief kinderen) met verminderde fysieke, zintuiglijke of mentale vaardigheden of een gebrek aan ervaring en/of kennis, tenzij zij onder toezicht staan van een persoon die verantwoordelijk is voor hun veiligheid of instructies hebben ontvangen van die persoon over het gebruik van de Discgolf-set.

VEILIGHEID Controleer de Discgolf-set van tijd tot tijd op stabiliteit.

ONDERHOUDSINSTRUCTIES De Discgolf-set kan met een schone, vochtige doek worden gereinigd. Gebruik geen agressieve chemische reinigingsmiddelen, schurende reinigingsmiddelen, harde sponzen of dergelijke om te reinigen. Bewaar de Discgolf-set op een schone en droge plaats wanneer niet in gebruik.

SPEELINSTRUCTIES

Zet de doelkorf op een geschikte plaats.

Probeer met zo weinig mogelijk worpen vanaf een vast werppunt (tee) een werpschijf in de doelmand te gooien.

Als u de mand bij uw eerste worp mist, herhaalt u de worp vanaf het punt waar de schijf die u eerder gooide tot rust kwam.

Let op: Meestal heeft elke speler een vooraf bepaald aantal (3 of 4) worpen. De meestvoorkomende volgorde van de worpen zijn: drive, approach en putt.

Speciale regels, strategieën en tips zijn te vinden in de vakliteratuur.

Discgolf-set

Installatie

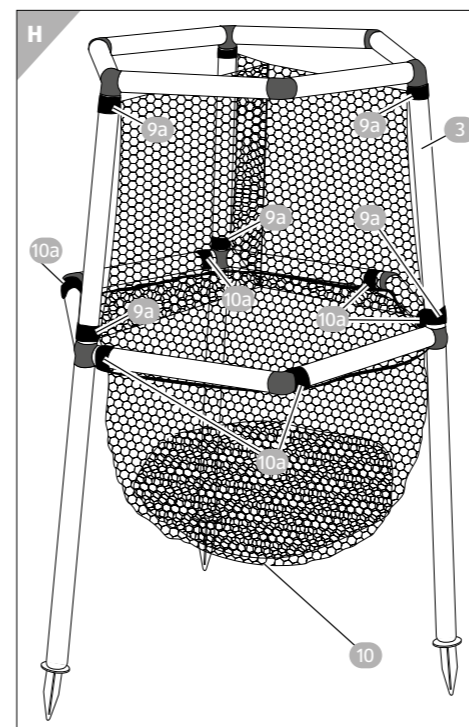
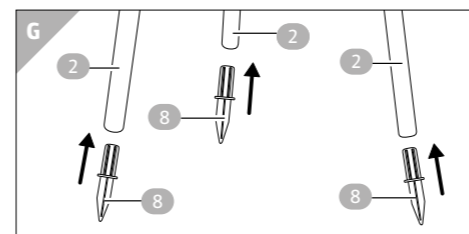
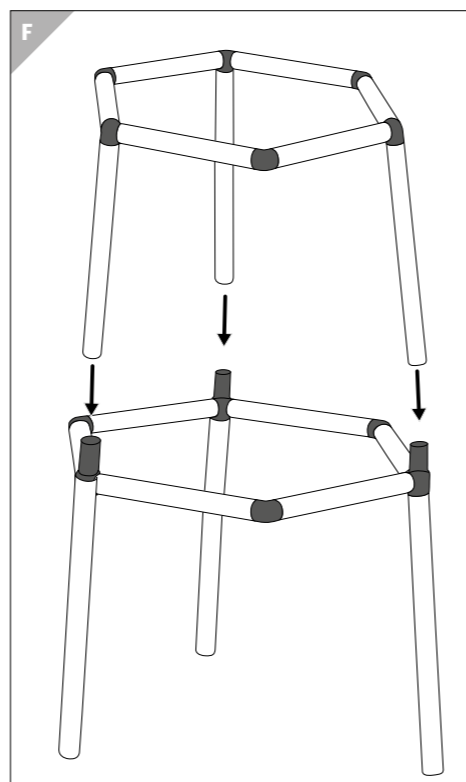
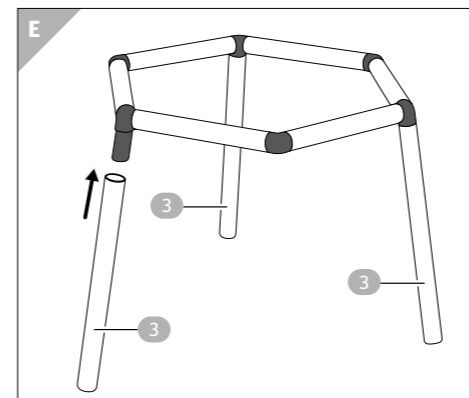
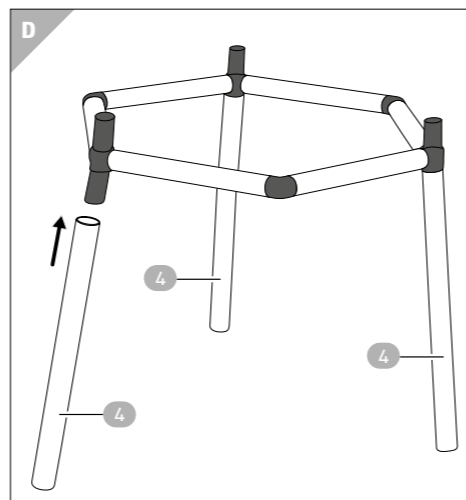
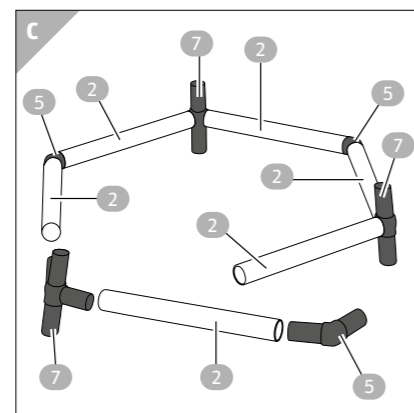
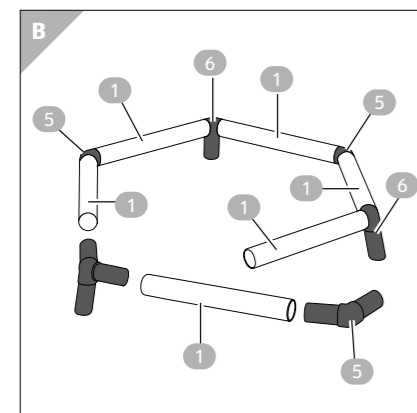
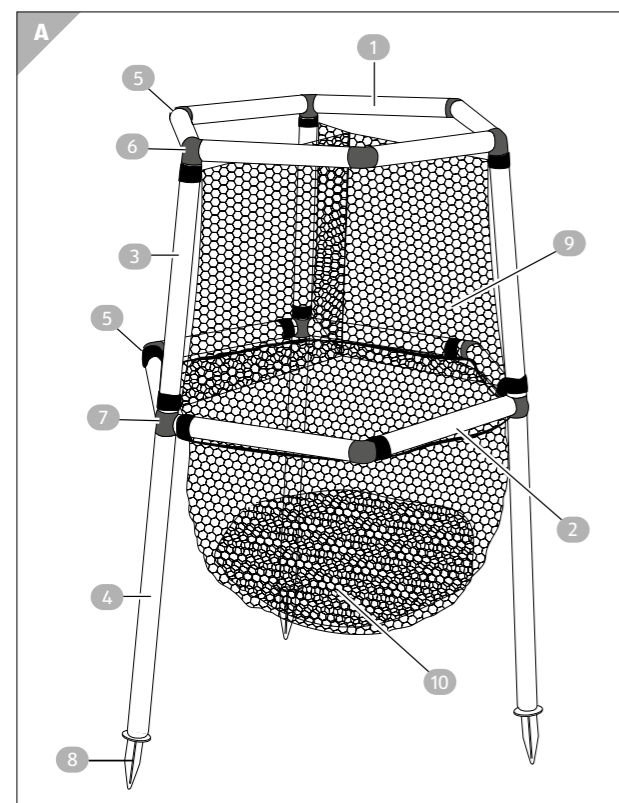

Installatie

1. Bovenste ring: Steek telkens twee buizen 1 d.m.v. een buisaansluiting 5 aan elkaar (3x). Sluit de drie delen op de verbindingstukken aan 6 (afb. B).
2. Onderste ring: Steek telkens twee buizen 2 d.m.v. een buisaansluiting 5 aan elkaar (3x). Sluit de drie delen op de verbindingstukken aan 7 (afb. C).
3. Steek de onderste staven 4 in de verbindingstukken van de onderste ring (afb. D).
4. Steek de bovenste staven 3 in de verbindingstukken van de bovenste ring (afb. E).
5. Voeg nu de bovenste en onderste delen samen door de buizen 3 in de verbindingstukken 7 van de onderste ring te steken (afb. F).
6. Steek de voetstukken 8 in de onderste staven 2 (afb. G).
7. Bevestig het veiligheidsnet 9 met de klittenbanden 10a aan de onderste ring. Bevestig het Reboundnet 10 met de klittenbanden 9a aan de bovenste staven 3 (afb. H).

Het artikel plaatsen

- Als u het artikel op een zachte ondergrond, zoals een gazon, wilt plaatsen, gebruikt u het puntige uiteinde van het voetstuk en steekt u het voetstuk diep in de grond. Daar gaan we dan!