

The Crane logo features a stylized white crane silhouette in flight above the word "crane" in a lowercase, sans-serif font, all contained within a black rounded rectangular background.

# Inline-rulleskøjter

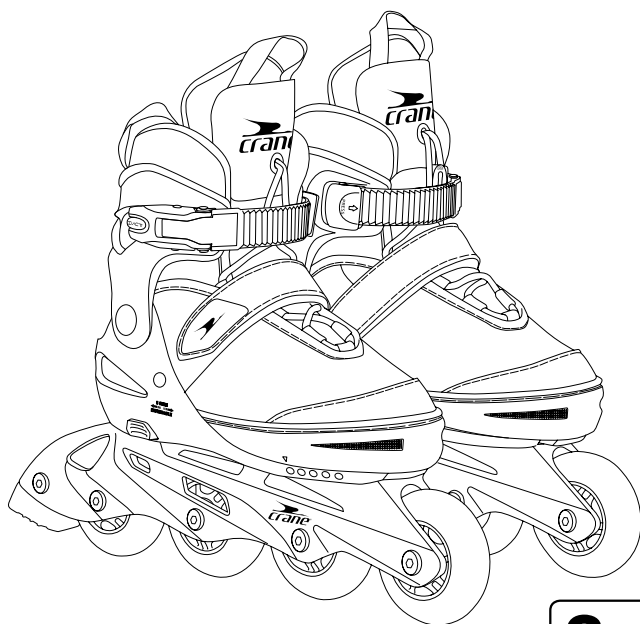

**3** års  
**PRODUCENT-  
GARANTI**

**KUNDESERVICE**  
 **00800 / 78747874**  
(gratis, mobilnet kan variere)  
 [flextrade-dk@teknihall.com](mailto:flextrade-dk@teknihall.com)  
Art.-Nr. 4002438

## ORIGINAL BRUGSANVISNING

FLX-CINL-01  
PO43030301  
Art.-Nr.: 4002438

# Indholdsfortegnelse

<b>Oversigt</b> .....	<b>3</b>
<b>Brug</b> .....	<b>4</b>
<b>Leveringsomfang/ Dele</b> .....	<b>6</b>
<b>Generelt</b> .....	<b>7</b>
Læs og opbevar brugsanvisningen.....	7
Symbolforklaring .....	7
<b>Sikkerhed</b> .....	<b>8</b>
Hensigtsmæssig brug.....	8
Sikkerhedsvejledning.....	8
Opførsel i trafikken .....	10
<b>Forberedelse</b> .....	<b>11</b>
Kontrol af rulleskøjterne og leveringsomfanget .....	11
Åbn rulleskøjter .....	11
Juster skostørrelse.....	11
Luk rulleskøjter .....	12
<b>Kørsel på rulleskøjter</b> .....	<b>12</b>
Overhold generelle oplysninger.....	13
Lær inline-rulleskøjteløb.....	13
Brems med stopperen .....	14
<b>Vedligeholdelse</b> .....	<b>14</b>
Fjernelse og installation af hjul.....	15
Fjernelse og installation af kuglelejer .....	15
Udskift stopper.....	16
<b>Rengøring og opbevaring</b> .....	<b>17</b>
<b>Reservedele</b> .....	<b>17</b>
<b>Tekniske data</b> .....	<b>17</b>
<b>Bortskaffelse</b> .....	<b>18</b>
Bortskaffelse af emballage .....	18
Bortskaffelse af rulleskøjter .....	18

# Oversigt

fig. A

Modeleksempel

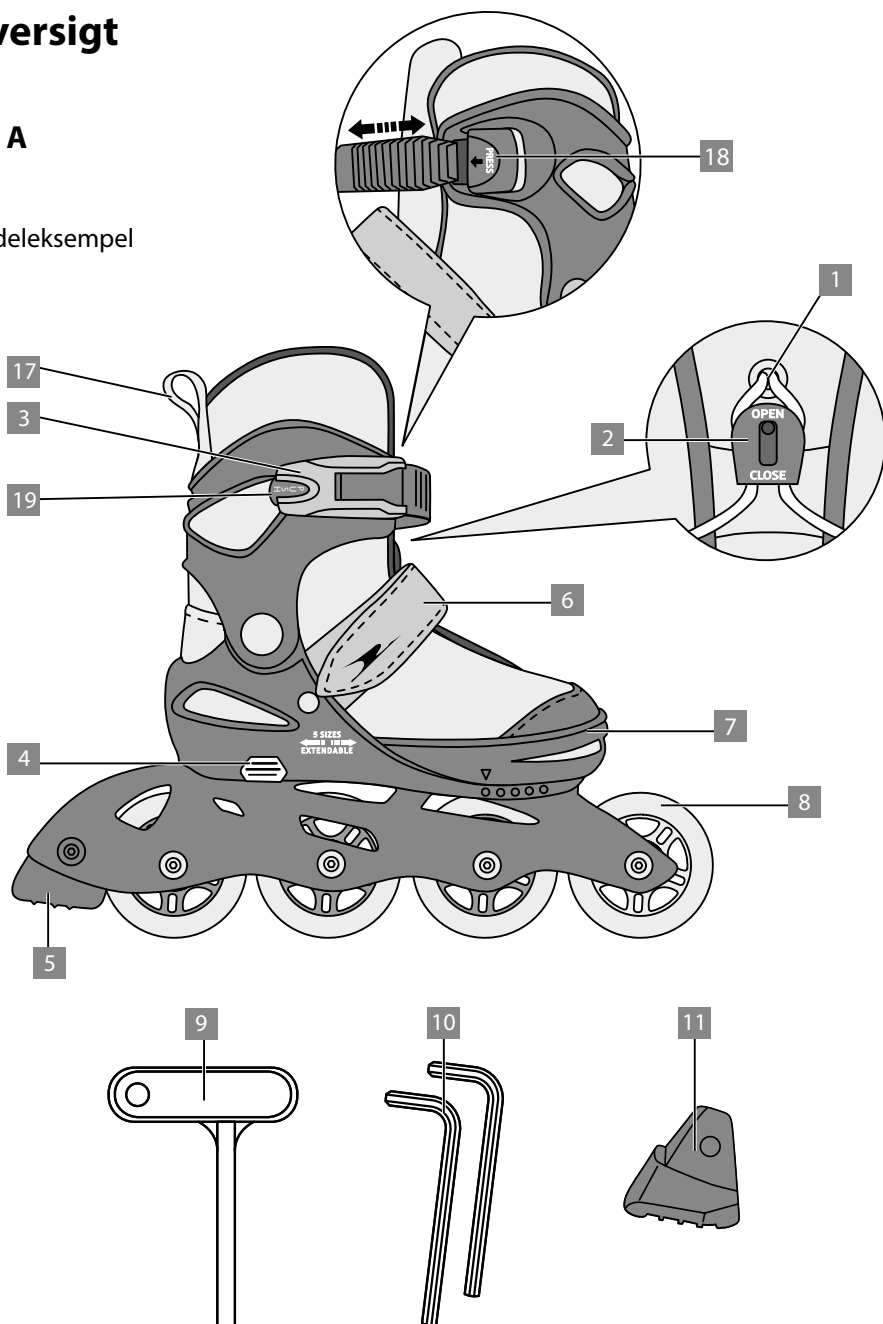

# Brug

fig. B

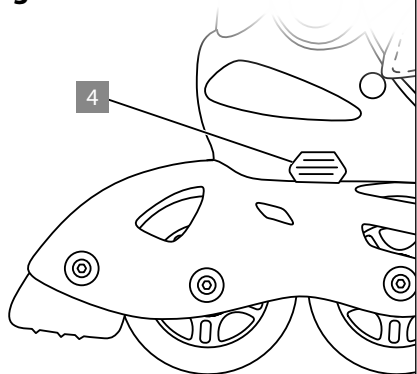

fig. C

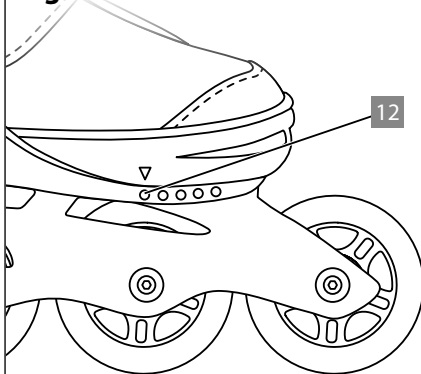
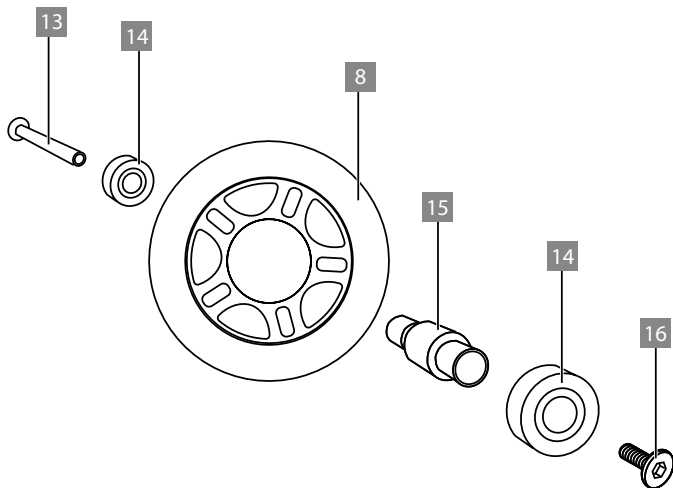

fig. D



# Brug

fig. E

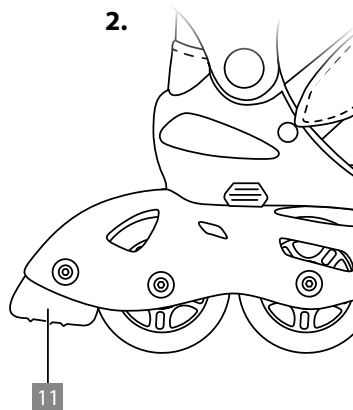
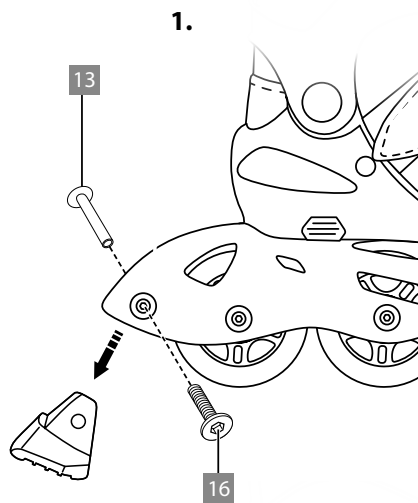

fig. F

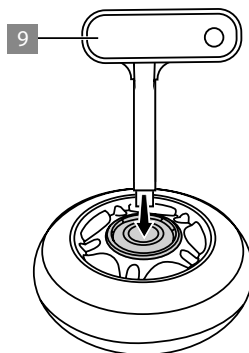
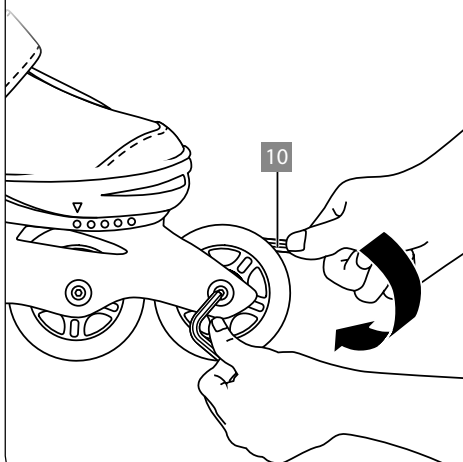

fig. G



## Leveringsomfang/ Dele

- 1 Snøring
- 2 Snørefiksering
- 3 Quick-Release-spænde
- 4 Trykknop (størrelsesjustering)
- 5 Stopper på højre Inline-rulleskøjte
- 6 Velcro-lukning
- 7 Foddel (justerbar)
- 8 Hjul, 4× per Inline-rulleskøjte
- 9 Universalnøgle
- 10 Unbrakonøgle, 2×
- 11 Stopper (Reservedel)
- 12 Størrelsesangivelse
- 13 Akselgevind, 1× per hjul og 1× på stopper
- 14 Kugleleje, 2× per hjul
- 15 Afstandsøsning, 1× per hjul
- 16 Akselskrue, 1× per hjul og 1× på stopper
- 17 Indstigningshjælpen
- 18 PRESS-spænde
- 19 PUSH-barer

– Brugsanvisning

# Generelt

## Læs og opbevar brugsanvisningen



Denne brugsanvisning hører til disse Inline-rulleskøjter (efterfølgende betegnet som »rulleskøjter«). Den indeholder vigtige oplysninger vedrørende brug.

Læs brugsanvisningen, især sikkerhedsanvisningerne, nøje igennem, inden du anvender rulleskøjterne. Tilsidesættelse af denne brugsanvisning kan føre til svære personskader og til beskadigelse af rulleskøjterne.

Brugsanvisningen baserer på de standarder og regler, der gælder i den Europæiske Union. Bemærk også de specifikke retningslinjer og love, der gælder i dit land.

Opbevar brugsanvisningen til senere brug. Hvis rulleskøjterne videregives til andre, bør denne brugsanvisning følge med.

## Symbolforklaring

De følgende symboler og signalord anvendes i denne brugsanvisning, på selve rulleskøjterne eller på emballagen.



**ADVARSEL!**

Dette symbol/begreb betegner en fare med en mellemstor risikograd, der medfører død eller en alvorlige personskader, hvis de ikke undgås.

**HENVISNING!**

Dette begreb advarer mod materielle skader.



Dette symbol fortæller om nyttige ekstrainformationer og tips.



GS-mærket (Geprüfte Sicherheit = tysk for kontrolleret sikkerhed) tilsikrer at produktet er sikkert ved korrekt brug. GS-mærket betyder at produktets sikkerhed er kontrolleret. Produkter, der har fået dette mærke, overholder kravene i den tyske produksikkerhedslov (ProdSG).



Coolmax er varemærket for en række polyester-stoffer udviklet og solgt af The Lycra Company. Coolmax markedsføres som „fugttransporterende“ og „åndbar“. Som polyester er den moderat hydrofob, absorberer lidt væske og tørrer relativt hurtigt.



HeiQ® Pure fra KJUS er en antimikrobiel behandling af tekstiler for at gøre tøjet naturligt lugtfrit i hele produktets levetid. Pure by HeiQ® har en unik sølvmikrokompositteknologi. Den høje ydeevne opnås med minimal brug af sølv - så der tages mere hensyn til miljøet.

Indeholder biocidaktivstoffet sølvklorid

## Sikkerhed

### Hensigtsmæssig brug

Skøjterne er udelukkende beregnet til privat brug og ikke til erhvervs-mæssig brug. Rulleskøjterne er udelukkende egnet til fritidssport og ikke til professionel brug, som stunt-skates, til rulleskøjte-hockey eller som konkurrence-rulleskøjter.

Rulleskøjteløb indebærer en relativt høj risiko for personskade. Sørg derfor for, at børn altid bærer passende beskyttelsesudstyr, når de anvender rulleskøjter. Vi vil gerne påpege, at 100% sikkerhed ikke kan garanteres selv med passende beskyttelsesudstyr.

Rulleskøjterne svarer til ydelsesklasse A for brugere med en kropsvægt på over 20 kg og op til 100 kg i størrelse 29-33, 33-37, 37-41 (ifølge EN 13843:2009 - klasse A: 20-100 kg)

Børn må kun anvende rulleskøjterne som beskrevet i denne brugsanvisning. Enhver anden brug betragtes som ikke tilsigtet og kan medføre materielle skader og endda personskader.

Producenten eller forhandleren afviser ethvert ansvar for skader, der er opstået pga. ikke tilsigtet brug.

Denne genstand er ikke et køretøj i henhold til færdselsloven og må ikke anvendes på offentlig vej. Indhent informationer vedr. de gældende regler og love.

### Sikkerhedsvejledning

Læs de følgende sikkerhedsanvisninger nøje igennem. Forklar alle sikkerhedsproblemer til de børn, der bruger skøjterne, før rulleskøjterne bruges for første gang.



## **ADVARSEL!**

### **Fare for kvælning!**

Hvis børn leger med emballagen, smådelene eller rulleskøjterne, kan de sidde fast i dem, trække dem over hovedet eller synke dem og blive kvalt.

- Børn må ikke lege med emballagen eller produktet. Børn kan sidde fast i dem når de leger og derved blive kvalt.

## **ADVARSEL!**

### **Fare for personskader!**

Usagkyndig håndtering af rulleskøjterne kan medføre personskader.

- Hold opsyn med dine børn, mens de bruger skøjterne.
- Sørg for at gøre børn, der bruger disse skøjter, fortrolige med sikkerhedsanvisningerne, før de tages i brug for første gang.
- Sørg for, at børn er sikre ved kørsel og bremsning af rulleskøjter.
-  – Sørg for, at børn, der bruger disse rulleskøjter bærer egnede knæ-, albue- og håndledsbeskyttere og hjelm når de anvender disse rulleskøjter.
- Fastgør reflekser til børns tøj, hvis disse børn bruger skøjterne i skumringen eller i mørke. Eller sørg for, at børnene bærer reflekterende veste.
- Foretag ikke ændringer på rulleskøjterne, som kan have indflydelse på sikkerheden.
- Overvej at konsultere en specialist, hvis du vil udskifte ruller, stopper eller kuglelejer, og du er ikke sikker.  
Kontroller bremseslid før hver kørsel. Kontroller alle dele af bremsen for tæt pasform og funktionalitet.
- Kontroller, at alle akselskruer og -gevind er spændt på akslerne før hver tur. Akselskruerne og akselgevindene kan løsnes ved at løsne

og stramme flere gange. Forny disse komponenter om nødvendigt.

- Fjern skarpe kanter forårsaget af brug før hver ny brug.
- Kontroller rulleskøjterne for tegn på slid og synlige skader før og efter hver brug. Lad ikke børn bruge skøjterne, hvis skøjternes plastikdele er revnet, revnet eller deformeret.
- Udskift kun beskadigede eller slidte dele med originale reservedele.

### **Opførsel i trafikken**

- Inden dine børn skater på offentlige veje eller stier, skal du gøre dig bekendt med de gældende færdselsregler. Disse kan være forskellige for hvert land.

I Tyskland gælder reglerne for fodgængertrafik i § 25 STVO (vejtrafikreglerne) for skatere:

- Inline skatere er lovligt at betragte som fodgængere.
- Skatere skal derfor benytte fortovet eller den kombinerede fortovs- og cykelsti og må køre i gågaden og i de trafikdæmpede områder under hensyntagen til fodgængere - om nødvendigt i gangtempo.
- Hvis der ikke er fortov eller hård skulder, skal skateren gå på gaden. Følgende gælder: I byområder kan du skøjte i højre eller venstre kant af banen, udenbys på ydersiden af banens venstre kant.
- Skatere er strengt forbudt at benytte cykelstierne, medmindre der er et ekstra skilt, der tillader inline-skøjteløb. Enhver, der skøjter dér, skal bevæge sig i kørselsretningen med yderste forsigtighed og under særlig hensyntagen til den øvrige trafik i højre side og tillade cyklister at overhale.



## HENVISNING!

### Fare for beskadigelse!

Usagkyndig håndtering af rulleskøjterne kan medføre skader på rulleskøjterne.

- Børn må kun anvende rulleskøjterne på jævne, rene og tørre overflader, der desuden skal være frie for sten og grene.
- Sørg for, at rulleskøjterne ikke stilles på eller i nærheden af varme overflader som f.eks. kogeplader.

### Forberedelse

#### Kontrol af rulleskøjterne og leveringsomfanget

## HENVISNING!

### Fare for beskadigelse!

Hvis emballagen åbnes uforsigtigt med en skarp kniv eller andre spidse genstande, kan rulleskøjterne nemt tage skade.

- Vær meget forsigtigt ved åbning.
1. Tag rulleskøjterne ud af emballagen.
  2. Kontrollér om leverancen er fuldstændig (se **fig. A**).
  3. Kontroller, om rulleskøjterne eller de enkelte dele er beskadiget. Hvis dette er tilfældet, bør rulleskøjterne ikke benyttes. Kontakt producenten via den serviceadresse, der er angivet på garantikortet.

### Åbn rulleskøjterne

1. Løsn quick-release-spænde **3** ved at skubbe PUSH-barer **19**. Du kan åbne den helt ved at trykke på PRESS-spændet **18**. Åbn velcro-lukningen **6**.
2. Åbn snørefikseringen **2**, og indstil denne til positionen OPEN.

### Juster skostørrelse

Du kan justere skostørrelsen på rulleskøjterne uden ekstra værktøj.

1. Løsn quick-release-spænde **3** og velcro-lukningen **6**.

2. For at frigøre sikkerhedslåsen skal du trykke på trykknappen og holde den nede **4** (se **fig. B**).
3. Tag fat i foddelens **7** forside og
  - træk for at forstørre skoen, eller
  - tryk for at reducere skoens størrelse.Aflæs den indstillede størrelse fra størrelsesangivelsen **12** på siden af skøjterne (se **fig. C**).
4. Slip trykknappen for at låse sikkerhedslåsen til den størrelse, du har indstillet. Sørg for, at sikkerhedslåsen er korrekt låst på plads, før rulleskøjterne bruges næste gang. Skostørrelsen må ikke selvjustere, mens der køres.

Du har justeret skostørrelsen korrekt.

## Luk rulleskøjterne

Sørg for, at knæbeskytterne er sat på først, inden du tager skøjterne på. Skøjterne tages bedst på siddende, hertil kan indstigningshjælpen **17** bruges.

1. Stram snørebåndet ved at trække enderne af snorene stramt opad og snørefikseringen **2** nedad.



Sørg for, at skoen ikke kommer i klemme i din fod på noget tidspunkt, og at snøringen **1** ikke er for løs.

2. Lås snørefikseringen igen, idet du sætter denne til positionen CLOSE (se **fig. A**).
3. Luk og stram hurtigudløsserspændet
4. Luk velcrolukningerne
5. Fastgør lange snøreender under velcrolukningen. Enderne af snøringen må ikke hænge løst fra skøjterne, så de ikke kan komme i klemme i rullerne.
6. Tag albue- og håndbeskyttere på og tag hjelmen på.

## Kørsel på rulleskøjter



### Fare for personskader!

Usagkyndig håndtering af rulleskøjterne kan medføre personskader.

- Sørg for at børn, der anvender rulleskøjterne, tilpasser deres kørehastighed til deres køreevner.

- Børn må kun anvende rulleskøjterne på jævne, rene og tørre overflader, der desuden skal være frie for sten og grene.



– Sørg for, at børn anvender knæ-, albue- og håndledsbeskyttere samt hjelm ved brugen af disse rulleskøjter.

- Fastgør reflekser til børns tøj, hvis disse børn bruger skøjterne i skumringen eller i mørke. Eller sørg for, at børnene bærer reflekterende veste.
- Øv at rulle, køre sving og bremse, sammen med børn, der bruger disse rulleskøjter, inden de forsøger at køre hurtigt.

## Overhold generelle oplysninger

Hjælp børn med at gøre deres første forsøg på rulleskøjterne. Forklar følgende for dem:

- Tag først skøjterne ordentligt på, og begynd derefter at køre.
- Øv først på en hastighedshæmmende overflade, såsom gulvtæppe, for at lære at balancere.
- Når der opstår en følelse af balance, kan rulleskøjtekørsel øves på ren og plan asfalt. Find et trafikbegrænset sted til dette formål uden andre trafikanter, hvis det er muligt.
- Øv først at køre sving, når du mestrer ligeudkørsel på en sikker måde.

## Lær inline-rulleskøjteløb

Du kan bruge følgende tips til at undervise børn i rulleskøjtekørsel:

1. Stå oprejst med fødderne fra hinanden og parallelt omkring en hånds bredde fra hinanden, tag dine arme lidt fremad og bøj knæene, så skinnebenene støder mod rulleskøjtens forkant.
2. Øv de første trin med dine fødder udad, da dette svarer til den senere rulleposition.
3. Placer forsigtigt kropsvægten på den forreste del af foden ved kørsel.
4. Drej den ene fod en smule udad og skub dig let fremad.
5. Gentag det samme med den anden fod, for at finde en rytme ved kørsel.
6. For at kunne køre sving, vippes rulleskøjterne indad eller udad ved hjælp af hofter og knæ. Prøv det først i stillestående position.
7. Læn dig lidt indad, når du kører i sving.
8. Brems i tide ved hjælp af stopperen **11**, for at stå stille (se kapitlet »Brems med stopperen«).

Jo hurtigere kørehastigheden er, desto længere vil bremselængden være.

## Brems med stopperen



### ADVARSEL!

#### Fare for personskader!

Kørsel på inline-rulleskøjter, uden at kunne bremse korrekt, kan føre til meget farlige situationer og ulykker.

Børn kan komme alvorligt til skade og bringe andre i seriøs fare.

- Sørg for, at børn, der kører er i stand til at bremse sikkert.
- Lad ikke børn deltage i trafikken med rulleskøjterne, før de kan bremse sikkert.

Således bremses med stopperen:

1. Skub rulleskøjten, hvorpå stopperen **11** er fastgjort, lidt fremad, og læg vægten på det andet ben.

Brug om nødvendigt dine arme til at hjælpe med at holde balancen.

2. Løft forsigtigt skosnuden på skøjten, hvor stopperen er fastgjort. Stopperen sliber nu over jorden og bremses automatisk.

3. For at bremse hurtigere skal du forsigtigt lægge mere pres på stopperen og lægge din kropsvægt lidt fremad, hvis det er nødvendigt.

Jo mere tryk påføres stopperen, desto stærkere bliver bremsekraften.

Begynd altid at bremse med let tryk.

Gør ikke rykagtige bevægelser, så du ikke mister din balance eller stopper bremsningen utilsigtet.



For at lære yderligere køreteknikker og hvordan man bremses uden stopper samt den korrekte faldteknik, anbefaler vi, at tage et tilsvarende rulleskøjte-kursus.

## Vedligeholdelse



### ADVARSEL!

#### Fare for personskader!

Hvis rulleskøjterne ikke vedligeholdes jævnlige, kan akselskruerne skrue sig ud af akselgevindene under kørslen og forårsage alvorlige ulykker. Børn kan komme alvorligt til skade og bringe andre i seriøs fare.

- Spænd jævnlige akselskruerne og akselgevindene.
- Smør akselskruerne **16** og akselgevindene **13** jævnlige, så hjulene **8** ikke uventet kan løsne sig.
- Fjern groft snavs, såsom små sten eller blade, der bliver fanget mellem hjulene, senest efter hver brug.

## Fjernelse og installation af hjul

Hvis der er brug for nye hjul, fordi de er helt eller delvist slidte, skal du sørge for, at de nye hjul indeholder nye kuglelejer, og at hjulstørrelsen passer.

Således afmonterer du hjulene (se **fig. G**):

1. Brug en sekskantnøgle **10** til at fiksere akselgevindet **13** på hjulet **8**, du vil udskifte.
2. Brug den anden sekskantnøgle til at skrue akselskruen **16** ud.
3. Tag akselskruen, akselgevindet og de to kuglelejer **14** af. Du kan nu fjerne hjulet.

Således monterer du hjulene igen (se **fig. D**):

- Opbevar alle delene godt og monter dem med det nye hjul i omvendt rækkefølge. Se dertil **fig. D**.

Du har fjernet og installeret hjulet korrekt.

## Fjernelse og installation af kugleleje

Skøjterne er udstyret med to præcisionskuglelejer pr. hjul, der er fyldt med fedt på indersiden. Derfor kører rulleskøjterne først let og hurtigt under belastning, dvs. ved inline-rulleskøjtekørsel, fordi det er sådan fedtet fordeles.

Du kan afmontere kuglelejerne, men ikke skille dem ad. Kuglelejerne er indkapslede, vedligeholdelsesfrie kuglelejer, der ikke er egnede til ekstern smøring eller oliering. Hvis kuglelejerne rasler eller ikke længere kører jævnt, skal du udskifte dem med tilsvarende nye.

Således afmonterer du kuglelejerne fra hjulene (se **fig. D**):

1. Afmonter de hjul **8** hvor du vil udskifte kuglelejerne **14** (se kapitlet »Fjernelse og installation af hjul«).
2. Hold et hjul i hånden, så den ikke ligger fladt på din håndflade.
3. Hold hjulet fast og brug den runde ende af universalnøglen **9** til at trykke kraftigt ind i kuglelejet på toppen (se **fig. F**). Kuglelejet på bunden falder ud i din håndflade, og afstandsبوسningen **15** kan falde ud af hjulet på samme tid.
4. Vend hjulet om og tryk det andet kugleleje ud af hjulet ved hjælp af universalnøglen (se **fig. F**). Hvis det andet kugleleje (med afstandsبوسningen) falder ned i håndfladen, har du med succes fjernet kuglelejerne.

Således monterer du kuglelejerne igen (se **fig. D**):

1. For at montere kuglelejerne igen, lægges hjulet på et fast underlag og et kugleleje trykkes forsigtigt ind.  
Kuglelejet skal gå i hak og må ikke rage ud af hjulet i siden.
2. Vend hjulet om på den anden side og isæt afstandsبوسningen.
3. Tryk det andet kugleleje forsigtigt på afstandsبوسningen. Kuglelejet skal gå i hak og må ikke længere rage ud over hjulet i siden.

Du har nu fjernet og monteret kuglelejet for et hjul korrekt. Nu kan du igen montere hjulet (se kapitlet »Fjernelse og installation af hjul«).

## Udskift stopper

En ekstra stopper er inkluderet i leveringsomfanget. Hvis den oprindelige stopper er slidt op, skal den udskiftes på følgende vis (se **fig. E**):

1. Fikser akselgevindet **13** for stopperblokken med en sekskantnøgle **10**.
2. Skru akselskruen **16** ud med den anden sekskantnøgle. Fikser herved akselgevindet med sekskantnøglen, så du kan skrue akselskruen helt ud.
3. Tag akselskruen og akselgevindet af stopperblokken.
4. Tag den slidte stopper af stopperblokken nedad (se trin **1** i **fig. E**).
5. Tryk en ny stopper **11** ind i stopperblokken. Sørg for, at proppen er korrekt justeret (se trin **1** i **fig. E**).
6. Tryk akselgevindet tilbage ind i stopperblokken.
7. Fikser akselgevindet med en sekskantnøgle.
8. Skru akselskruen i igen med den anden sekskantnøgle.

Du har nu skiftet stopperen korrekt (se trin **2** i **fig. E**).

## Rengøring og opbevaring

### HENVISNING!

#### Fare for beskadigelse!

Usagkyndig håndtering af rulleskøjterne kan medføre skader på rulleskøjterne.

- Brug ikke skrappe rengøringsmidler, børster med metal- eller nylonbørster og heller ingen skarpe eller metalliske rengøringsgenstande som knive, hårde spartler og lignende. Disse kan beskadige overfladerne.



1. Tør rulleskøjterne med en fugtig klud. Brug et mildt rengøringsmiddel ved sværere snavs.
2. Tør indersålen af med en fugtig klud, og lad den tørre helt, inden du bruger den igen.
3. Lad rulleskøjterne tørre helt inden de pakkes væk og hvis de ikke bruges i længere tid.
4. Opbevar rulleskøjterne på et sted, der er beskyttet mod vind, vejr og støv, som er utilgængelig for børn.

## Reserve dele

Kontakt venligst vores kundeservicecenter. Kontaktoplysningerne kan findes på det vedlagte garantibevis.

## Tekniske data

Model:	FLX-CINL-01
Artikelnummer:	4002438
PU-hjul:	hårdhedsklasse 82A
Kuglelejer:	ABEC7
Størrelser:	
EUR 29-33:	Hjul ca. 70 x 24 mm kombineret sprøjtetøbt fælg 44 mm
EUR 33-37:	Hjul ca. 72 x 24 mm kombineret sprøjtetøbt fælg 44 mm
EUR 37-41:	Hjul ca. 76 x 24 mm kombineret sprøjtetøbt fælg 52 mm
Brugervægt:	maks. 100 kg
Fremstillingsdato:	01/2022



Overmateriale



For og indersål



Ydersål



Naturlige og syntetiske fibre



Andet materiale (fx polymermaterialer, træ, kork)

## **Bortskaffelse**

### **Bortskaffelse af emballage**



Sorter emballagen inden den bortskaffes. Aflever pap, karton og folie til genbrug separat.

### **Bortskaffelse af rulleskøjter**

Bortskaf rulleskøjterne i henhold til de regler og love, der gælder i dit land.

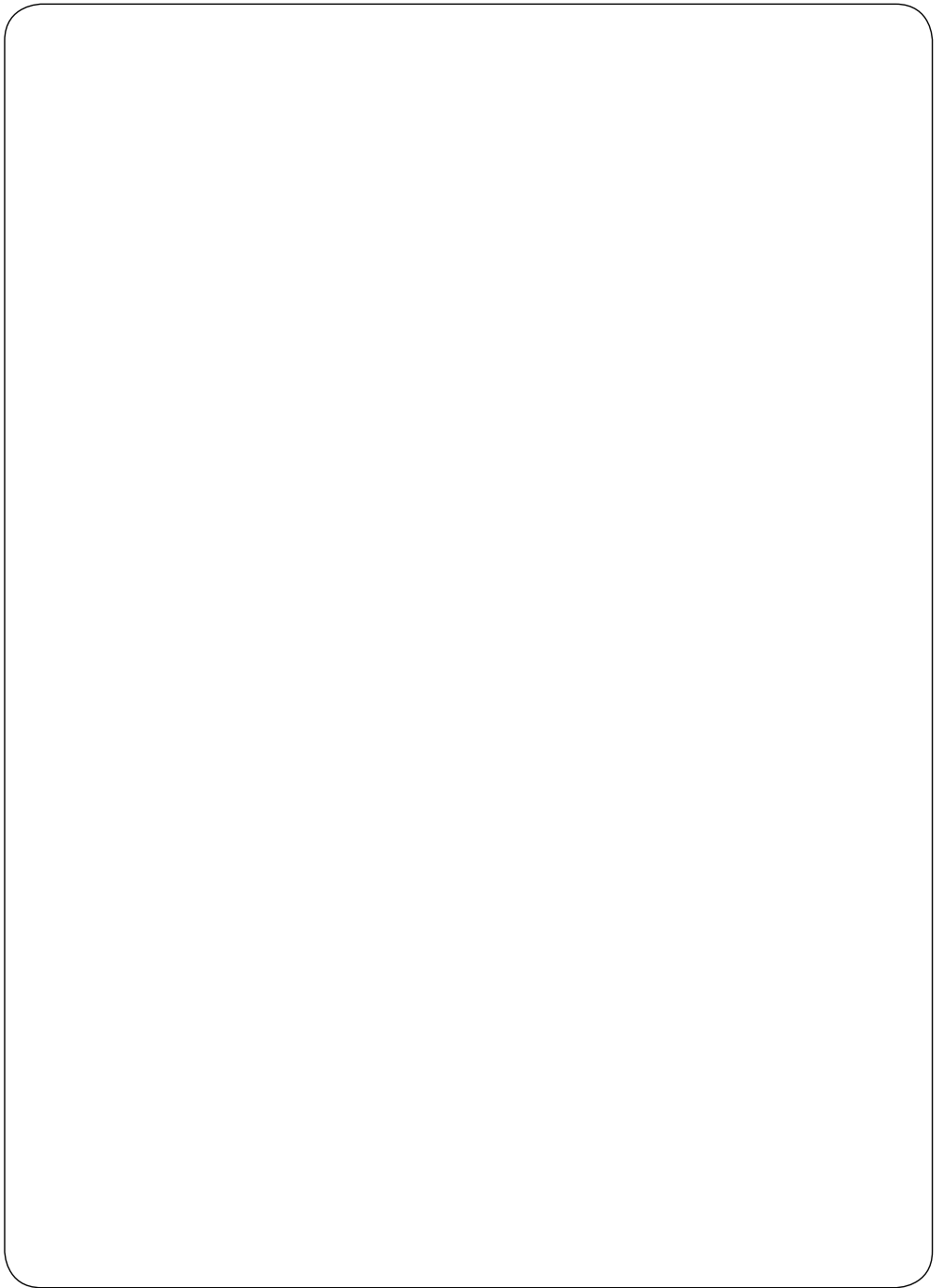

## KUNDESERVICE



**00800 / 78747874**

(gratis, mobilnet kan variere)



**flexxtrade-dk@teknihall.com**

Art.-Nr. 4002438

### SERVICEADRESSE:

Flexxtrade Service Center  
c/o Teknihall Elektronik GmbH  
Assar-Gabrielsson-Str. 11-13,  
63128 Dietzenbach / Tyskland

Distribueret af:  
Flexxtrade GmbH & Co. KG  
Hofstr. 64, 40723 Hilden  
Tyskland