

The logo for Crane, featuring a stylized crane bird in flight above the word "crane" in a lowercase, sans-serif font. The logo is set against a black background that is curved at the top and bottom.

# Inline skates

- Gebruik
- Veiligheid

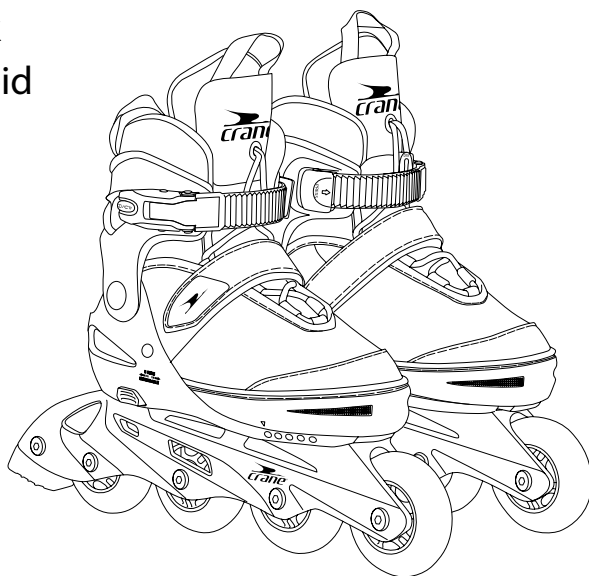

**3 JAAR**  
**GARANTIE**

**KLANTENSERVICE**  
☎ **00800 / 78747874**  
(gratis, mobiele telefoon afwijkend)  
💻 [flextrade@teknihall.nl](mailto:flextrade@teknihall.nl)  
Art.-nr.: 2003038 2022

## GEBRUIKSAANWIJZING

2003020030383  
FLX-CINL-01  
PO43030300  
Art.-Nr.: 2003038  
2022

# Inhoudsopgave

<b>Overzicht</b> .....	<b>3</b>
<b>Gebruik</b> .....	<b>3</b>
<b>Leveringsomvang / Onderdelen</b> .....	<b>6</b>
<b>Algemeen</b> .....	<b>7</b>
Handleiding lezen en opbergen .....	7
Uitleg van tekens .....	7
<b>Veiligheid</b> .....	<b>8</b>
Beoogd gebruik .....	8
Veiligheidsvoorschriften .....	8
Gedrag in het verkeer .....	10
<b>Vorbereiding</b> .....	<b>11</b>
Skates en leveringsomvang controleren .....	11
Skates openen .....	12
Schoenmaat aanpassen .....	12
Skates aandraaien en vergrendelen .....	12
<b>Inline-skaten</b> .....	<b>13</b>
De algemene voorschriften in acht nemen .....	13
Inline-skaten leren .....	13
Remmen met de stopknop .....	14
<b>Onderhoud</b> .....	<b>15</b>
Enkele rij wielen verwijderen en aanbrengen .....	15
Kogellagers verwijderen en aanbrengen .....	16
Stopknop vervangen .....	16
<b>Reinigen en opbergen</b> .....	<b>17</b>
<b>Reserveonderdelen</b> .....	<b>17</b>
<b>Technische gegevens</b> .....	<b>18</b>
<b>Weggoaien</b> .....	<b>18</b>
Verpakking weggoaien .....	18
Skates weggoaien .....	18

# Oversigt

## Afb. A

Modelvoorbeeld

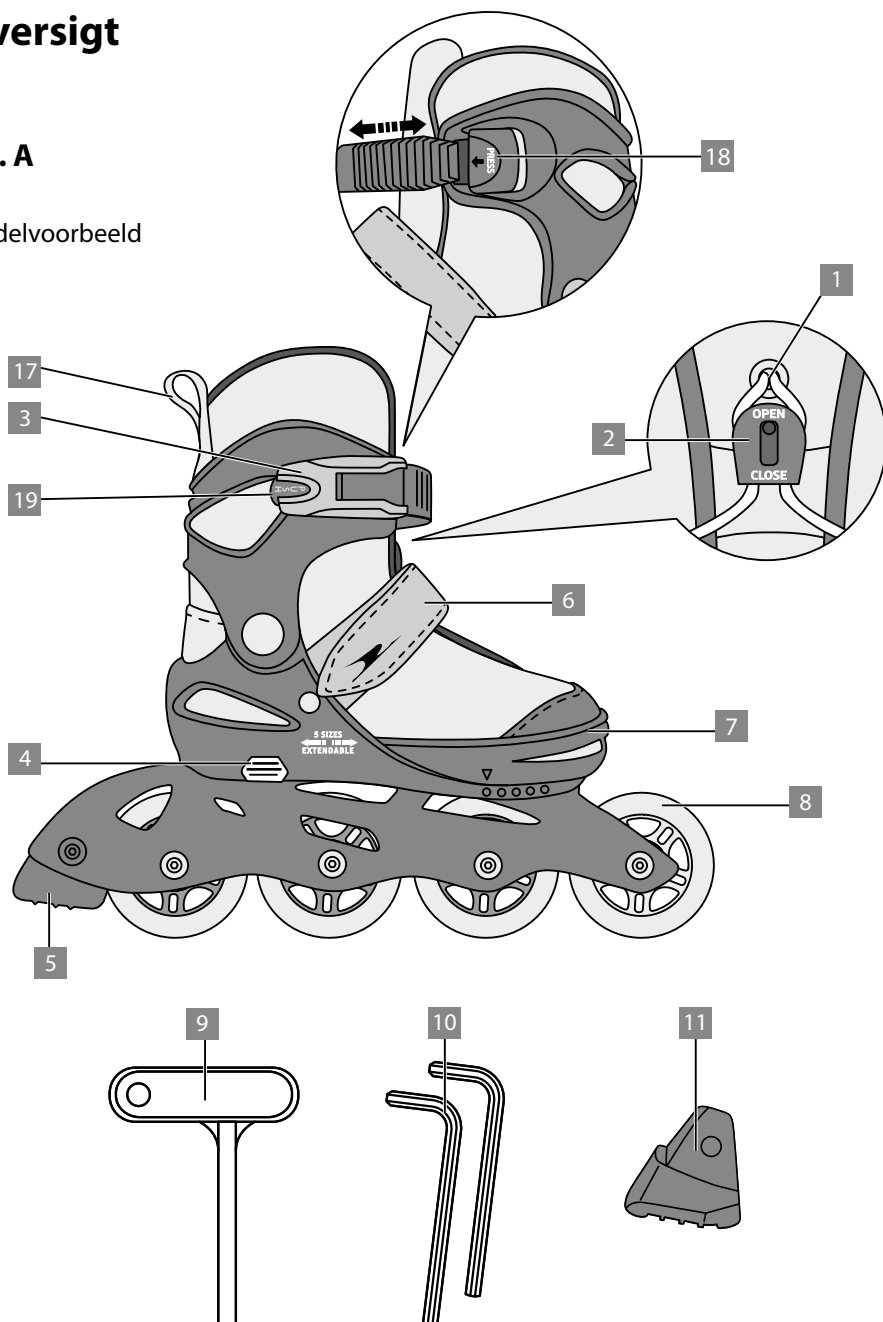

# Gebruik

Abb. B



Abb. C



Abb. D

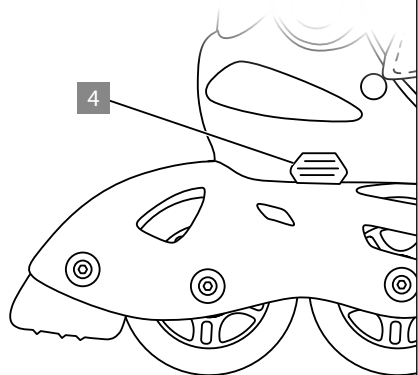

# Gebruik

Abb. E

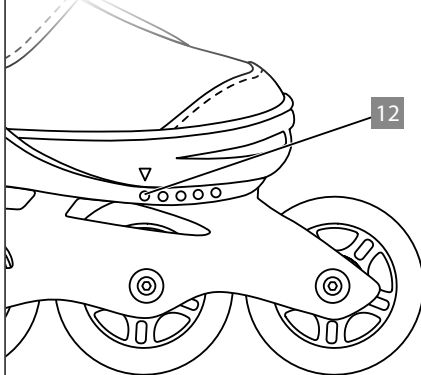
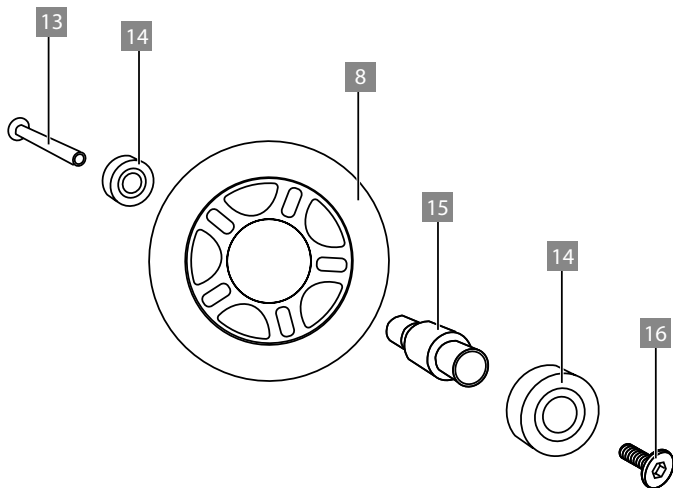
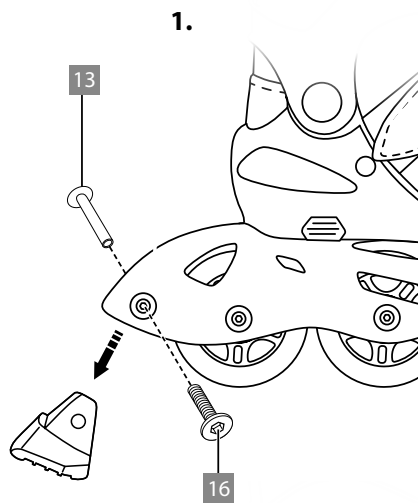

2.



Abb. F



Abb. G

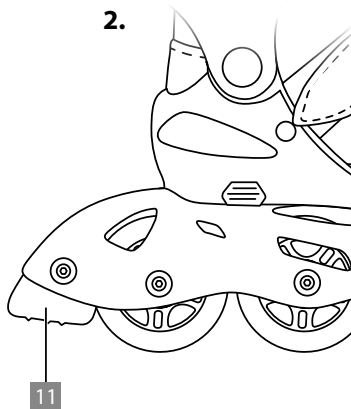

## Leveringsomvang

- 1 Vetersluiting
- 2 Veterbevestiging
- 3 Snelsluiting met gesp
- 4 Druknop (maataanpassing)
- 5 Stopknop (op de rechter inline skate)
- 6 Klittenbandriempje
- 7 Voetgedeelte (verstelbaar)
- 8 Enkele rij wielen, 4× per inline skate
- 9 Universele sleutel
- 10 Inbussleutel, 2×
- 11 Stopknop (vervanging)
- 12 Maataanduiding
- 13 Asdraad, 1× per wiel en 1× op de stopknop
- 14 Kogellagers, 2× per wiel
- 15 Afstandshuls, 1× per wiel
- 16 Asschroef, 1× per wiel en 1× op de stopknop
- 17 Instaphulp
- 18 PRESS-gesp
- 19 PUSH-bars

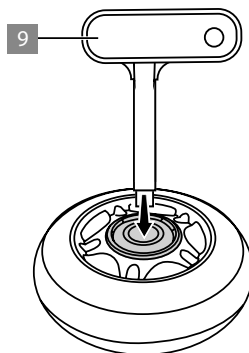
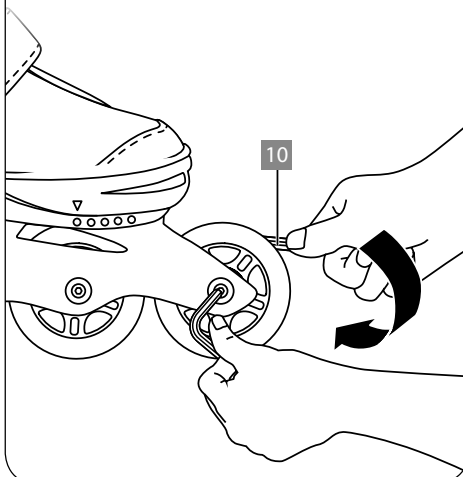
– Gebruiksaanwijzing

# Algemeen

## Handleiding lezen en opbergen



Deze handleiding hoort bij deze inline skates (hierna te noemen „skates“). Het bevat belangrijke informatie over het gebruik.

Lees voordat u de skates gebruikt, de handleiding zorgvuldig door, vooral de veiligheidsvoorschriften. Het niet opvolgen van deze handleiding kan ernstige verwondingen en beschadiging van de skates tot gevolg hebben.

De handleiding is gebaseerd op de in de Europese Unie geldende normen en voorschriften. Neem ook de landspecifieke richtlijnen en wetten in het buitenland in acht.

Berg deze handleiding op voor toekomstig gebruik. Als u de skates doorgeeft aan een derde, zorg er dan voor dat u deze handleiding bijsluit. U kunt deze gebruiksaanwijzing ook openen op onze homepage Download [www.flexxtrade.de](http://www.flexxtrade.de) als pdf-document.

## Uitleg van tekens

In deze handleiding, op de skates of op de verpakking worden de volgende symbolen en signaalwoorden gebruikt.

### **WAARSCHUWING!**

Dit signaalsymbool/-woord duidt op een gevaar met een gemiddeld risiconiveau dat, indien het gevaar niet wordt voorkomen, tot de dood of ernstig letsel kan leiden.

### **AANWIJZING!**

Dit signaalwoord waarschuwt voor mogelijke materiële schade.



Dit symbool geeft u nuttige aanvullende informatie en tips.



Het GS-keurmerk (geteste veiligheid) certificeert dat het product veilig is bij correct gebruik. Het GS-keurmerk betekent dat de veiligheid van het product is getest. Producten gemarkeerd met dit symbool voldoen aan de eisen van de Duitse productveiligheidswet (ProdSG).



Coolmax is de merknaam voor een reeks polyester stoffen die zijn ontwikkeld en verkocht door The Lycra Company. Coolmax wordt op de markt gebracht als „vochttransporterend“ en „ademend“. Als polyester is het matig hydrofoob, neemt het weinig vloeistof op en droogt het relatief snel.



HeiQ® Pure van KJUS is een antimicrobiële behandeling voor textiel om kledingstukken van nature geurloos te maken gedurende de gehele levensduur van het product. Pure by HeiQ® heeft een unieke zilveren microcomposiettechnologie. De hoge prestaties worden bereikt met minimaal gebruik van zilver - dus er wordt meer rekening gehouden met het milieu.

## Veiligheid

### Beoogd gebruik

De skates zijn uitsluitend bestemd voor privé-gebruik en zijn niet geschikt voor commercieel gebruik. De skates zijn uitsluitend geschikt voor recreatief gebruik en zijn niet geschikt voor professioneel gebruik, als stunt-skates, voor rolhockey of als wedstrijd-skates.

Het rijden op skates brengt een relatief hoog risico op verwondingen met zich mee. Zorg er daarom voor dat kinderen tijdens het inline-skaten altijd geschikte beschermende kleding dragen. Wij willen erop wijzen dat zelfs met geschikte beschermende kleding 100% veiligheid niet gegarandeerd is.

De skates voldoen aan klasse A voor gebruikers met een lichaamsgewicht van meer dan 20 kg en tot 100 kg voor de maat. 29-33, 33-37, 37-41 (volgens EN 13843:2009 - Prestatieklasse A: 20-100 kg)

Laat kinderen de skates alleen gebruiken zoals beschreven in deze handleiding. Elk ander gebruik wordt beschouwd als oneigenlijk gebruik en kan beschadigingen aan eigendommen of zelfs persoonlijke verwondingen tot gevolg hebben.

De fabrikant of dealer aanvaardt geen aansprakelijkheid voor schade veroorzaakt door onoordeelkundig of onjuist gebruik.

Dit artikel is geen voertuig in de zin van de StVO en mag niet op de openbare weg worden gebruikt. Lees voor gebruik de wettelijke vereisten.

### Veiligheidsvoorschriften

Lees de volgende veiligheidsvoorschriften zorgvuldig door. Leg alle veiligheidsaspecten uit, voordat de skates de eerste keer gebruikt worden, aan de kinderen die de Skates gaan gebruiken.



## **WAARSCHUWING!**

### **Verstikkingsgevaar!**

Als kinderen met de verpakkingsfolie, kleine onderdelen of met de skates spelen, kunnen ze erin verstrikt raken, het over hun hoofd trekken of het inslikken en zichzelf verstikken of wurgen.

- Laat kinderen niet met de verpakkingsfolie en het product spelen. Kinderen kunnen in de verpakkingsfolie verstrikt raken en stikken.

## **WAARSCHUWING!**

### **Gevaar voor verwondingen!**

Ondeskundige hantering van de skates kan verwondingen tot gevolg hebben.

- Houd toezicht op uw kinderen terwijl ze de skates gebruiken.
- Zorg ervoor dat kinderen vertrouwd zijn met de veiligheidsvoorschriften, voordat zij de skates voor de eerste keer gebruiken.
- Zorg ervoor dat kinderen veilig kunnen inline-skaten en remmen.



– Zorg ervoor dat kinderen die deze skates gebruiken, tijdens het inline-skaten geschikte knie-, elleboog- en polsbeschermers en een helm dragen.

- Bevestig reflectoren aan de kleding van kinderen die de skates in de schemering of in het donker gebruiken. Of zorg ervoor dat de kinderen reflecterende veiligheidshesjes dragen.
- Breng geen wijzigingen aan de skates aan die de veiligheid kunnen beïnvloeden.
- Raadpleeg zo nodig een specialist als u een enkele rij wielen, stopknoppen of kogellagers wilt vervangen en u er niet zeker van bent.
- Controleer voor elke rit de remslijtage. Controleer alle onderdelen van de rem op goede pasvorm en functionaliteit.

- Controleer voor elke rit of alle asschroeven en de schroefdraad van de assen goed vastzitten. Door herhaaldelijk los- en vastdraaien kunnen de asschroeven en asdraad loskomen. Vernieuw deze onderdelen indien nodig.
- Verwijder voor elk nieuw gebruik enige scherpe randen die zijn veroorzaakt door gebruik.
- Controleer de skates voor en na elk gebruik op tekenen van slijtage en zichtbare beschadigingen. Sta niet toe dat kinderen de skates gebruiken als de plastic onderdelen van de skates gebarsten, gescheurd of vervormd zijn. Vervang beschadigde componenten alleen met geschikte originele reserveonderdelen.
- Vervang beschadigde of versleten onderdelen alleen door originele reserveonderdelen.

### **Gedrag in het verkeer**

- Voordat uw kinderen op de openbare weg of paden gaan skaten, dient u zich vertrouwd te maken met de geldende verkeersregels. Deze kunnen per land verschillen.

In Duitsland gelden de regels voor voetgangersverkeer van § 25 STVO (wegverkeersreglement) voor skaters:

- Inline skaters zijn wettelijk te beschouwen als voetgangers.
- Schaatsers dienen dus gebruik te maken van het trottoir of het gecombineerde trottoir en fietspad en mogen in het voetgangersgebied en in de verkeersluwe zones met inachtneming van voetgangers - zo nodig stapvoets - rijden.
- Als er geen stoep of vluchtstrook is, moet de schaatser de straat op. Het volgende is van toepassing: In de bebouwde kom kun je aan de rechter- of linkerrand van de baan schaatsen, buiten de stad aan de buitenste linkerrand van de baan.

- Het is schaatsers ten strengste verboden om de fietspaden te gebruiken, tenzij er een extra bord is dat inline skaten toestaat.



Degenen die daar skaten, moeten uiterst voorzichtig en met bijzondere aandacht voor het overige verkeer aan de rechterkant in de rijrichting gaan en fietsers toestaan in te halen.

## AANWIJZING!

### Beschadigingsgevaar!

Ondeskundige hantering van de skates kan beschadigingen aan de skates tot gevolg hebben.

- Laat kinderen de skates alleen gebruiken op een vlakke, schone en droge ondergrond die ook vrij is van obstakels zoals steentjes of takjes.
- Zorg ervoor dat de skates niet op of in de buurt van hete oppervlakken, zoals kookplaten, worden geplaatst.

## Vorbereiding

### Skates en leveringsomvang controleren

## AANWIJZING!

### Beschadigingsgevaar!

Als u de verpakking onvoorzichtig opent met een scherp mes of andere puntige voorwerpen, kunnen de skates beschadigd raken.

- Ga uiterst voorzichtig te werk bij het openen.
1. Haal de skates uit de verpakking.
  2. Controleer of de levering compleet is (zie **afb. A**).
  3. Controleer of de skates of de afzonderlijke onderdelen schade vertonen. Gebruik in dat geval de skates dan niet. Neem contact op met de fabrikant op het op de garantiekaart aangegeven serviceadres.

## Skates openen

1. Open de snelsluiting **3** door de PUSH-balk **19**. Je kunt hem helemaal openen door op de PRESS gesp **18** te drukken. Open het klittenbandriempje.
2. Open de veterbevestiging **2** door deze in de positie OPEN te zetten.

## Schoenmaat aanpassen

U kunt de schoenmaat van de skates zonder extra gereedschap aanpassen.

1. Maak de snelsluiting **3** en het klittenbandriempje **6** los.
2. Om de veiligheidsvergrendeling op te heffen, houdt u de drukknop ingedrukt **4** (zie **afb. B**).
3. Pak het voetgedeelte **7** aan de voorkant beet en
  - trek eraan om de schoen te vergroten of
  - duw om de schoen kleiner te maken.

Lees de maat af die u hebt ingesteld op de maatindicator **12** aan de zijkant van de skates (zie **afb. C**).

4. Laat de drukknop los zodat de veiligheidsvergrendeling vastklikt op de ingestelde maat. Zorg ervoor dat het veiligheidsslot goed is ingeschakeld voordat u de skates de volgende keer gebruikt. De schoenmaat mag zich tijdens het lopen niet aanpassen.

U hebt de schoenmaat met succes aangepast.

## Skates aandraaien en vergrendelen

Zorg ervoor dat de kniebeschermers eerst worden aangebracht voordat u de skates aantrekt. De skates kunnen het beste zittend worden aangetrokken, hiervoor kan de instaphulp **17** worden gebruikt.

1. Trek de veter aan door de uiteinden van de koorden strak naar boven en de veterbevestiging **2** naar beneden te trekken.



Zorg ervoor dat de schoen je voet nergens bekneld raakt en dat de veter-sluiting **1** niet te los zit.

2. Zet de veterbevestiging weer vast door deze in de positie CLOSE te zetten (zie **afb. A**).
3. Sluit en draai de snelsluiting vast
4. Sluit de klittenbandsluitingen
5. Zet de lange veteruiteinden vast onder de klittenbandsluiting. De uiteinden van de veter mogen niet los van de schaatsen hangen, zodat ze niet in de rollers kunnen blijven haken.
6. Trek elleboog- en handbeschermers aan en zet je helm op.

## Inline-skaten



### WAARSCHUWING!

#### **Gevaar voor verwondingen!**

Ondeskundige hantering van de skates kan verwondingen tot gevolg hebben.

- Laat de kinderen die de skates gebruiken de loopsnelheid aanpassen aan hun rijvaardigheid.
- Laat kinderen de skates alleen gebruiken op een vlakke, schone en droge ondergrond die ook vrij is van obstakels zoals steentjes of takjes.



– Zorg ervoor dat kinderen die deze skates gebruiken, tijdens het inline-skaten geschikte knie-, elleboog- en polsbeschermers en een helm dragen.

- Bevestig reflectoren aan de kleding van kinderen die de skates in de schemering of in het donker gebruiken. Of zorg ervoor dat de kinderen reflecterende veiligheidshesjes dragen.
- Oefen het glijden, de bochten en het remmen met de kinderen die de skates gebruiken, alvorens te proberen snel te rijden.

#### **De algemene voorschriften in acht nemen**

Geef kinderen hulp bij hun eerste pogingen op skates. Leg hen de volgende voorschriften uit:

- Trek eerst de skates goed aan en begin dan te schaatsen.
- Oefen eerst op een snelheidsremmende ondergrond, bijv. tapijt, om te leren uw evenwicht te bewaren.
- Zodra u een zeker evenwichtsgevoel hebt, oefent u het inline-skaten op schoon en effen asfalt. Zoek een verkeersluwe plaats, liefst zonder andere weggebruikers.
- Oefen het rijden in bochten niet voordat u het rechtuit rijden onder de knie hebt.

#### **Inline-skaten leren**

U kunt kinderen leren inline-skaten met de volgende tips:

1. Sta rechtop met de voeten ongeveer een handbreedte uit elkaar en evenwijdig,

armen lichtjes naar voren en knieën gebogen zodat de schenen de voorkant van de skates raken.

1. Oefen de eerste stappen met de voeten naar buiten wijzend, omdat dit overeenkomt met de latere rijpositie.
3. Verplaats uw lichaamsgewicht voorzichtig naar de ballen van uw voeten als u loopt.
4. Wijs één voet lichtjes naar buiten en duw lichtjes af.
5. Herhaal hetzelfde met de andere voet om je eigen loopritme te vinden.
6. Om bochten te maken, kantelt u de skates naar binnen of naar buiten door de heupen en knieën te gebruiken. Probeer het van tevoren in een stilstaande positie.
7. Leun in bochten lichtjes naar binnen.
8. Rem op tijd met de stopknop **11** om te stoppen (zie het hoofdstuk „Remmen met de stopknop“).  
Hoe hoger de rijsnelheid, hoe langer de remafstand.

## Remmen met de stopknop



### Gevaar voor verwondingen!

Inline-skaten zonder goed te kunnen remmen kan zeer gevaarlijke situaties en ongevallen tot gevolg hebben.

Kinderen kunnen zichzelf ernstig verwonden en anderen in groot gevaar brengen.

- Zorg ervoor dat kinderen die de skates gebruiken, veilig kunnen remmen.
- Laat kinderen pas op skates aan het wegverkeer deelnemen als zij veilig kunnen remmen.

Zo remmen kinderen veilig met de stopknop:

1. Duw de skate waaraan de stopknop **11** is bevestigd iets naar voren en verplaats hierbij het gewicht naar het andere been.  
U kunt zo nodig de armen gebruiken om het evenwicht te bewaren.
2. Til voorzichtig de teen op van de skate waaraan de stopknop is bevestigd. De stopknop sleept nu over de grond en remt automatisch.

3. Om sneller te kunnen remmen, oefent u voorzichtig meer druk op de stopknop uit en verplaatst u het lichaamsgewicht zo nodig iets naar voren.

Hoe meer druk u op de stopknop uitoefent, hoe sterker de remkracht.  
Begin altijd eerst te remmen met lichte druk.

Maak geen schokkerige bewegingen om te voorkomen dat u uw evenwicht verliest of onbedoeld stopt om te remmen.



Om andere schaatstechnieken en remmen zonder stopknop en de juiste valtechniek te leren, raden wij aan een geschikte skate-cursus te volgen.

## Onderhoud



### WAARSCHUWING!

### Gevaar voor verwondingen!

Als u de skates niet regelmatig onderhoudt, kunnen de asschroeven tijdens het inline-skaten uit de asdraad draaien en ernstige ongelukken veroorzaken. Kinderen kunnen zichzelf ernstig verwonden en anderen in groot gevaar brengen.

- Draai de asschroeven en asdraad regelmatig aan.
- Draai alle asschroeven **16** en de asdraad **13** met regelmatige tussenpozen vast, zodat de enkele rij wielen **8** niet onverwachts kan loskomen.
- Verwijder grove stukken vuil, zoals kleine steentjes of bladeren die tussen de enkele rij wielen verstrikt kunnen raken, ten laatste na elk gebruik.

### Enkele rij wielen verwijderen en aanbrengen

Als er een nieuwe enkele rij wielen nodig zijn omdat ze gedeeltelijk of volledig versleten zijn, zorg er dan voor dat de nieuwe kogellagers hebben en dat de maat van de enkele rij wielen past.

Zo verwijdert u de enkele rij wielen (zie **afb. G**):

1. Zet de asdraad van **13** van de enkele rij wielen **8**, die u wilt vervangen, met een inbussleutel **10** vast.
2. Schroef de asschroef los **16** met de tweede inbussleutel. Zet de asdraad met de inbussleutel vast, zodat u de asschroef volledig kunt losdraaien.
3. Haal de asschroef, de asdraad en de twee kogellagers **14** eruit. U kunt nu de enkele rij wielen verwijderen.

Zo brengt u de enkele rij wielen weer aan (zie **afb. D**):

- Til alle afzonderlijke onderdelen goed op en breng ze met de nieuwe enkele rij wielen in omgekeerde volgorde weer aan. Oriënteer u zich op **afb. D**.

U hebt de enkele rij wielen met succes verwijderd en aangebracht.

## Kogellagers verwijderen en aanbrengen

De skates zijn uitgerust met twee precisiekogellagers per enkele rij wielen, die aan de binnenkant met vet zijn gevuld. Daarom lopen de skates alleen licht en snel onder belasting, d.w.z. bij het inline-skaten, omdat dan het vet eerst wordt verdeeld.

U kunt de kogellagers verwijderen, maar u kunt ze niet uit elkaar halen. De kogellagers zijn ingekapselde, onderhoudsvrije kogellagers die niet geschikt zijn om van buitenaf ingevet of geolied te worden. Als de kogellagers gaan kleppen of niet meer soepel lopen, vervang ze dan door nieuwe van dezelfde kwaliteit.

Om de kogellagers uit de enkele rij wielen te verwijderen (zie **afb. D**):

1. Verwijder de enkele rij wielen **8** waarbij u de kogellagers **14** wilt vervangen (zie het hoofdstuk „Enkele rij wielen verwijderen en aanbrengen“).
2. Houd één enkele rij wielen tegelijk in uw hand, zodat deze niet plat in de palm van uw hand ligt.
3. Houd de enkele rij wielen stevig vast en druk het krachtig aan met het ronde uiteinde van de universele sleutel **9** in de kogellager aan de bovenzijde (zie **afb. F**).

De kogellager aan de onderkant valt in de palm van uw hand, indien nodig valt de afstandshuls **15** tegelijkertijd uit de enkele rij wielen.

4. Draai de enkele rij wielen om en duw de tweede kogellager uit de enkele rij wielen met behulp van de universele sleutel (zie **afb. F**). Als de tweede kogellager (zo nodig met de afstandshuls) in de palm van uw hand valt, hebt u de kogellagers met succes verwijderd.

Zo brengt u de kogellagers weer aan (zie **afb. D**):

1. Om de kogellagers weer aan te brengen, legt u de enkele rij wielen op een stevige ondergrond en drukt u er eerst voorzichtig één kogellager in. De kogellager moet vastklikken en mag niet meer aan de zijkant van de enkele rij wielen uitsteken.
2. Draai de enkele rij wielen naar de andere kant en breng de afstandshuls aan.
3. Druk de tweede kogellager voorzichtig op de afstandshuls. De kogellager moet vastklikken en mag niet meer zijdelings uitsteken ten opzichte van de enkele rij wielen.

U hebt met succes de kogellagers van een enkele rij wielen verwijderd en opnieuw aangebracht. Nu kunt u de enkele rij wielen weer aanbrengen (zie het hoofdstuk „Enkele rij wielen verwijderen en aanbrengen“).



## Stopknop vervangen

Een vervangingsstopknop is bij de levering inbegrepen. Vervang de originele stopknop als deze versleten is, als volgt (zie **afb. E**):

1. Zet de asdraad **13** van het remblok met een inbussleutel **10** vast.
2. Schroef de asschroef los **16** met de tweede inbussleutel. Zet de asdraad met de inbussleutel vast, zodat u de asschroef volledig kunt losdraaien.
3. Verwijder de asschroef en de asdraad uit het remblok.
4. Trek de versleten stopknop naar beneden uit het remblok (zie stap **1** in **afb. E**).
5. Druk op de nieuwe stopknop **11** in het remblok. Zorg ervoor dat de stopknop correct is uitgelijnd (zie stap **1** in **afb. E**).
6. Druk de asdraad terug in het remblok.
7. Zet de asdraad met een inbussleutel vast.
8. Schroef de asschroef met de andere inbussleutel er weer in.

U hebt de stopknop met succes vervangen (zie stap **2** in **afb. E**).

## Reinigen en opbergen

### AANWIJZING!

### Beschadigingsgevaar!

Ondeskundige hantering van de skates kan beschadigingen aan de skates tot gevolg hebben.

- Gebruik geen agressieve reinigingsmiddelen, borstels met metalen of nylon borstelharen of scherpe of metalen reinigingsvoorwerpen zoals messen, harde spatels en dergelijke. Hiermee kunnen de oppervlakken beschadigd raken.
1. Veeg de skates met een vochtige doek af. Gebruik een mild reinigingsmiddel voor zwaardere vervuilingen.
  2. Veeg de binnenzool af met een vochtige doek en laat hem volledig drogen voordat je hem opnieuw gebruikt.
  3. Laat de skates volledig drogen voordat u ze opbergt en als u ze langere tijd niet zult gebruiken.
  4. Bewaar de skates op een droge en stofvrije plaats, beschermd tegen weersinvloeden en buiten het bereik van kinderen.

## Reserveonderdelen

Neem dan contact op met onze klantenservice. De contactgegevens vindt u op de bijgevoegde garantiekaart.

## Technische gegevens

Model:	FLX-CINL-01
Artikelnummer:	2003038
PU-wielen:	Hardheidsgraad 82A
Kogellagers:	ABEC7
Maten:	
EUR 29-33:	wielen ca. 70 x 24 mm Composiet injectievelg 44 mm
EUR 33-37:	wielen ca. 72 x 24 mm Composiet injectievelg 44 mm
EUR 37-41:	wielen ca. 76 x 24 mm Composiet injectievelg 52 mm
Gebruikersgewicht:	max. 100 kg
Fabricagedatum:	01/2022



Bovenmateriaal



Voering en binnenzool



buitenzool



Natuurlijke en synthetische vezels



Ander materiaal (bijv. polymeermaterialen, hout, kurk)

## Weggoien

### De verpakking weggoien



Gooi de verpakking weg op soort gesorteerd. Gooi karton en karton weg bij het oud papier, folie bij de recycleerbare materiaalinzameling.

### Skates weggoien



Gooi de skates weg in overeenstemming met de wetten en voorschriften die in uw land van toepassing zijn.

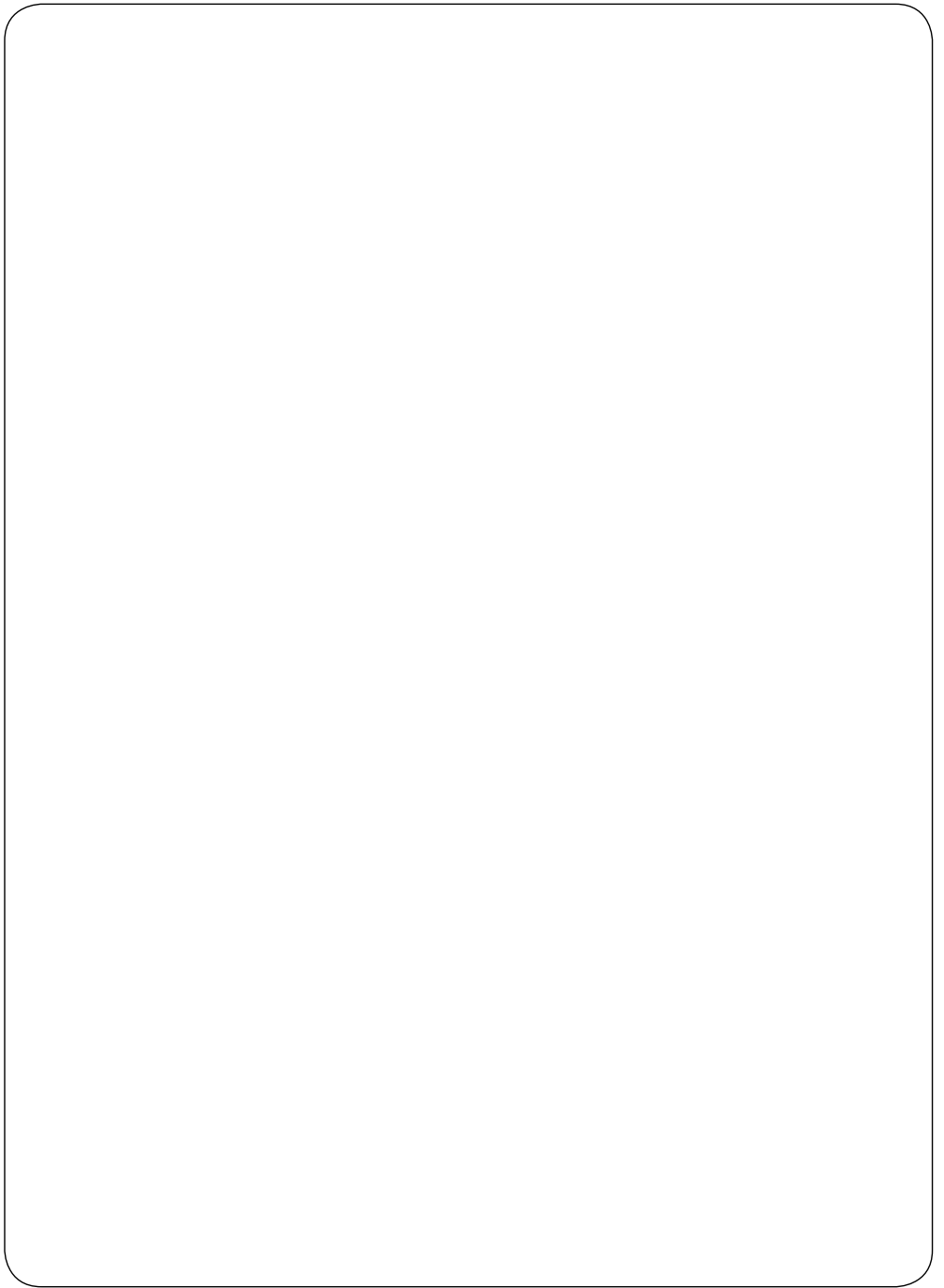

**KLANTENSERVICE**

 **00800 / 78747874**  
(gratis, mobiele telefoon afwijkend)

 **flexxtrade@teknihall.nl**

Art.-nr.: 2003038 2022

Geïmporteerd door:  
Flexxtrade GmbH & Co. KG  
Hofstr. 64  
40723 Hilden  
Duitsland