

The logo for the brand 'Crane' is displayed in white on a black background. It features a stylized crane in flight above the word 'crane' in a lowercase, sans-serif font.

# Rolki dla dzieci regulowane

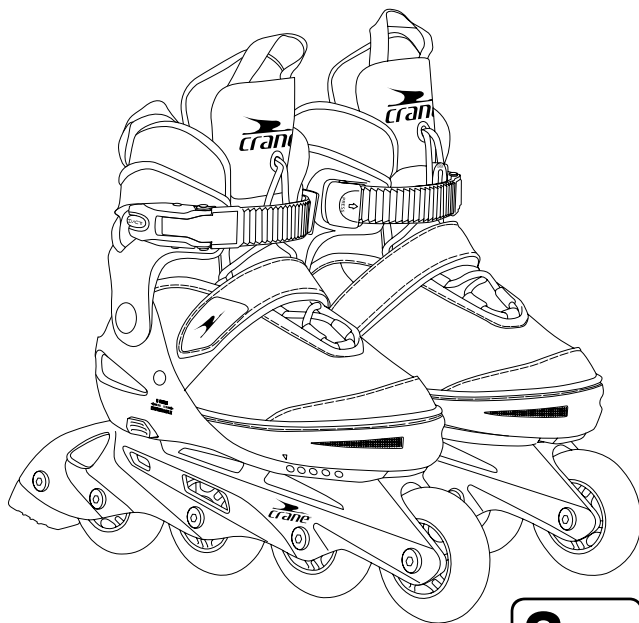

**3** lata  
GWARANCJA  
PRODUCENTA

**SERWIS**  
☎ 00800 / 78747874  
(Koszt połączenia zgodny z taryfą operatora)  
💻 flextrade-pl@teknihall.com  
Nr. Art.: 8457 25/05/2022

## INSTRUKCJA OBSŁUGI

FLX-CINL-01  
25/05/2022  
PO43030302  
Art.-Nr.: 8457

# Spis treści

<b>Przegląd</b> .....	<b>3</b>
<b>Elementy montażowe</b> .....	<b>4</b>
<b>Zawartość opakowania/części</b> .....	<b>6</b>
<b>Informacje ogólne</b> .....	<b>7</b>
Czytanie i przechowywanie instrukcji obsługi .....	7
Objaśnienie rysunków .....	7
<b>Bezpieczeństwo</b> .....	<b>8</b>
Użytkowanie zgodne z przeznaczeniem .....	8
Zasady bezpieczeństwa .....	8
Zachowanie w ruchu drogowym .....	10
<b>Przygotowanie</b> .....	<b>11</b>
Sprawdzenie stanu łożworolek i zakresu dostawy .....	11
Otwieranie łożworolek .....	12
Dopasowanie rozmiaru buta .....	12
Zapięcie łożworolek .....	12
<b>Jazda na łożworolkach</b> .....	<b>13</b>
Stosowanie się do informacji ogólnych .....	13
Nauka jazdy na łożworolkach .....	14
Hamowanie za pomocą stopera .....	14
<b>Konserwacja</b> .....	<b>15</b>
Demontaż i montaż rolek .....	15
Demontaż i montaż łożyska kulkowego .....	16
Wymiana stopera .....	17
<b>Czyszczenie i składowanie</b> .....	<b>17</b>
<b>Części zamienne</b> .....	<b>18</b>
<b>Dane techniczne</b> .....	<b>18</b>
<b>Utylizacja</b> .....	<b>19</b>
Utylizacja opakowania .....	19
Utylizacja łożworolek .....	19

# Przegląd

Rys. A

Przykład modelu

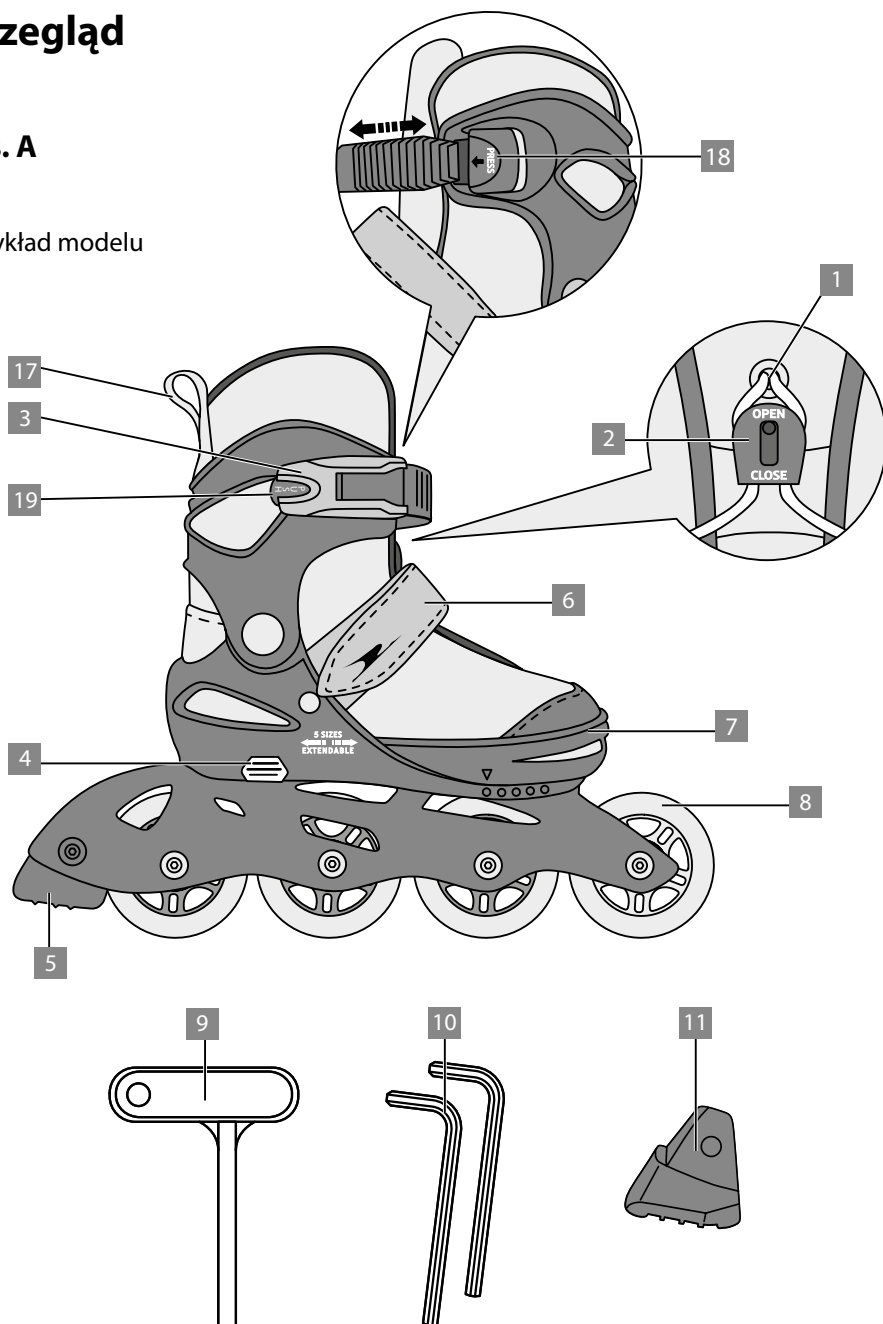

# Elementy montażowe

Rys. B

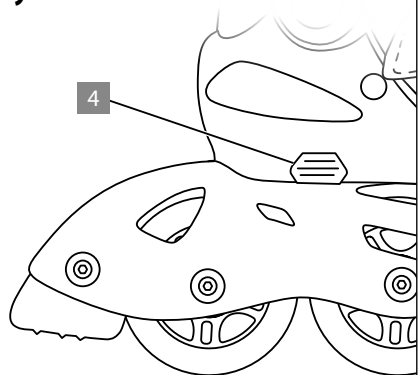

v. C

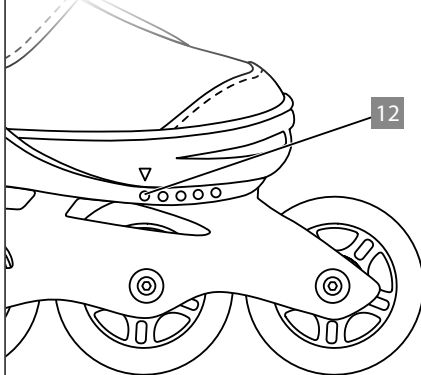

Rys. D

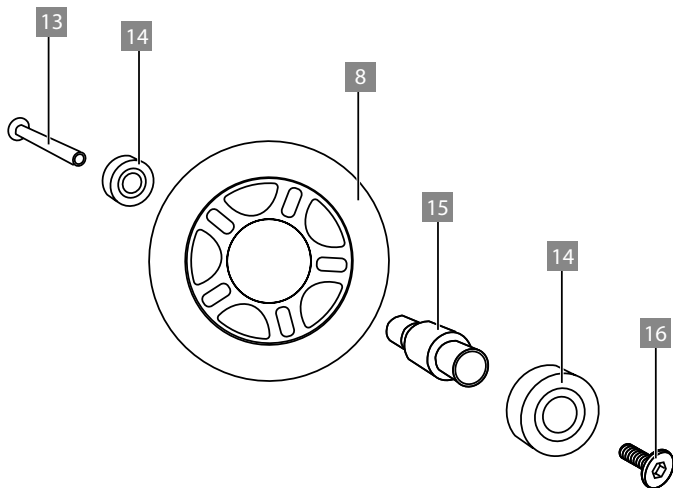

# Elementy montażowe

Rys. E

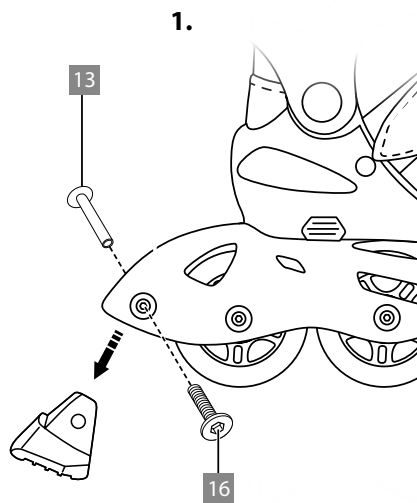

2.

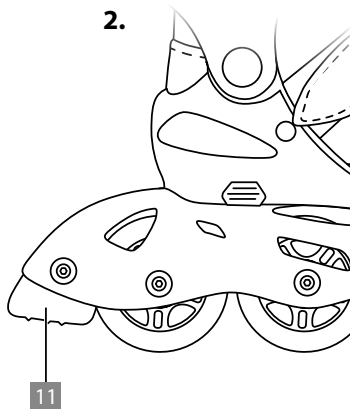

Rys. F

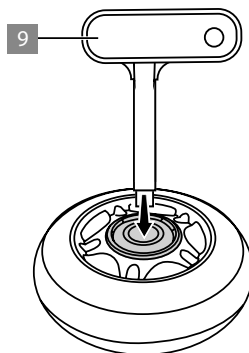

Rys. G

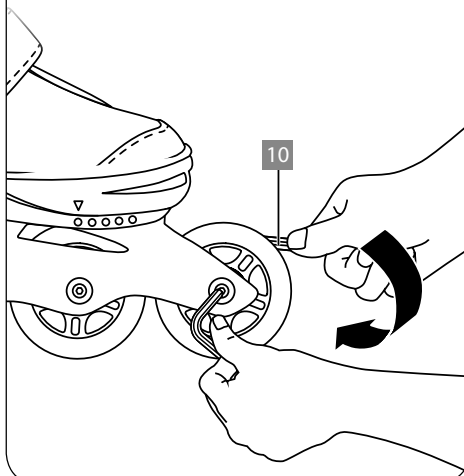

## Zawartość opakowania/części

- 1 Sznurowanie
- 2 Mocowanie sznurowania
- 3 Klamra z szybkim zwolnieniem
- 4 Przycisk (Regulacja wielkości)
- 5 Stoper (prawa łyżworolka)
- 6 Zamknięcie na rzep
- 7 Element stopy (z opcją regulacji)
- 8 Rolka po 4× na jedną łyżworolkę
- 9 Klucz uniwersalny
- 10 Klucz imbusowy, 2×
- 11 Stoper (zamienny)
- 12 Wskaźnik wielkości
- 13 Gwint osiowy, 1× na rolkę i 1× przy korku
- 14 Łożysko kulkowe, 2× na rolkę
- 15 Tuleja dystansowa, 1× na rolkę
- 16 Śruba osiowa, 1× na rolkę i 1× przy korku
- 17 Pętla wejściowa
- 18 Klamra PRESS
- 19 Drążek PUSH

– Instrukcja obsługi

# Informacje ogólne

## Czytanie i przechowywanie instrukcji obsługi



Niniejsza instrukcja obsługi należy do łyżworolek dla dziewcząt / łyżworolek dla chłopców (zwanymi dalej „łyżworolkami”). Zawiera ona ważne informacje dotyczące użytkowania.

Przed przystąpieniem do użytkowania łyżworolek należy dokładnie przeczytać instrukcję obsługi, a w szczególności zasady bezpieczeństwa. Nieprzestrzeganie niniejszej instrukcji obsługi może spowodować poważne obrażenia ciała i uszkodzenie łyżworolek.

Instrukcja bazuje na normach i zasadach, obowiązujących w Unii Europejskiej. Należy stosować się do zasad i przepisów, obowiązujących za granicą.

Instrukcję obsługi należy przechowywać w związku z możliwością jej użycia w przyszłości. Instrukcję należy przekazać osobom trzecim w przypadku przekazania tym osobom łyżworolek. Niniejszą instrukcję obsługi można również pobrać z naszej strony internetowej [www.flexxtrade.de](http://www.flexxtrade.de) jako dokument PDF.

## Objaśnienie rysunków

W niniejszej instrukcji obsługi, na łyżworolkach lub na opakowaniu zastosowano następujące symbole i słowa sygnalizacyjne.



**OSTRZEŻENIE!**

Powyższy symbol/ hasło oznacza zagrożenie o średnim poziomie ryzyka, którego zlekceważenie może skutkować śmiercią lub poważnymi obrażeniami ciała.

## WSKAZÓWKA

Powyższe hasło ostrzega przed możliwymi szkodami rzeczowymi.



Ten symbol zawiera dodatkowe, przydatne informacje i wskazówki.



Symbol GS (Geprüfte Sicherheit) potwierdza, że produkt jest bezpieczny podczas prawidłowego używania. Symbol GS oznacza, że bezpieczeństwo produktu zostało sprawdzone. Produkty oznaczone tym symbolem spełniają wymogi niemieckiej ustawy o bezpieczeństwie produktów (ProdSG).



Coolmax to nazwa marki dla gamy tkanin poliestrowych opracowanych i sprzedawanych przez The Lycra Company. Coolmax jest sprzedawany jako „przenoszący wilgoć” i „oddychający”. Jako poliester jest umiarkowanie hydrofobowy, wchłania mało cieczy i stosunkowo szybko schnie.



HeiQ® Pure firmy KJUS to antybakteryjna obróbka tekstyliów, która sprawia, że odzież jest naturalnie bezwonna przez cały okres użytkowania produktu. Pure by HeiQ® posiada unikalną technologię mikrokompozytu srebra. Wysoką wydajność osiąga się przy minimalnym zużyciu srebra, dlatego zwraca się większą uwagę na środowisko.

## Bezpieczeństwo

### Użytkowanie zgodne z przeznaczeniem

Łyżworolki są przeznaczone wyłącznie do użytku prywatnego i nie nadają się do użytku komercyjnego. Łyżworolki są przeznaczone wyłącznie do użytku rekreacyjnego i nie nadają się do użytku profesjonalnego, jako łyżworolki kaskaderskie, do hokeja na rolkach lub jako łyżworolki zawodowe.

Jazda na łyżwach niesie ze sobą stosunkowo wysokie ryzyko kontuzji. Dlatego należy dopilnować, aby dzieci podczas jazdy na rolkach zawsze nosiły odpowiednią odzież ochronną. Zwracamy uwagę, że nawet przy zastosowaniu odpowiedniej odzieży ochronnej nie można zagwarantować 100% bezpieczeństwa.

Łyżworolki spełniają wymagania klasy A dla użytkowników o wadze ciała powyżej 20 kg i do 100 kg w przypadku rozmiaru. 29-33, 33-37, 37-41 (zgodnie z EN 13843:2009 - klasa A: 20-100 kg)

Dzieci mogą korzystać z łyżworolek wyłącznie w sposób opisany w niniejszej instrukcji obsługi. Każde inne zastosowanie jest uważane za niezgodne z przeznaczeniem i może prowadzić do szkód materialnych, a nawet obrażeń ciała.

Producent lub sprzedawca nie ponosi odpowiedzialności za szkody wynikające z użytkowania nieprawidłowego lub niegodnego z przeznaczeniem.

### Zasady bezpieczeństwa

Należy uważnie przeczytać poniższe instrukcje bezpieczeństwa. Przed pierwszym użyciem łyżworolek należy wyjaśnić dzieciom korzystającym z nich, wszystkie informacje związane z bezpieczeństwem.



## **OSTRZEŻENIE!**

### **Ryzyko uduszenia!**

Jeśli dzieci bawią się folią opakowaniową, małymi częściami lub łyżworolkami, mogą się w nią zaplątać, nałożyć na głowę i się udusić lub połknąć i się zadławić.

- Nie należy pozwalać dzieciom na zabawę folią, pochodzącą z opakowania. Dzieci mogą zaplątać się podczas zabawy i udusić się.

## **OSTRZEŻENIE!**

### **Niebezpieczeństwo obrażeń ciała!**

Niewłaściwe obchodzenie się z łyżworolkami może prowadzić do obrażeń ciała.

- Należy nadzorować dzieci podczas korzystania z łyżworolek.
- Przed pierwszym użyciem łyżworolek należy zapoznać dzieci korzystające z nich z instrukcją bezpieczeństwa.
- Należy upewnić się, że dzieci potrafią bezpiecznie jeździć na rolkach i hamować.



- Należy dopilnować, aby dzieci używające tych łyżworolek nosiły podczas jazdy odpowiednie ochraniacze na kolana, łokcie i nadgarstki oraz kask.

- Na ubraniach dzieci, które korzystają z łyżworolek po zmroku lub w ciemności, należy umieścić elementy odblaskowe. Ewentualnie należy upewnić się, że dzieci noszą odblaskowe kamizelki bezpieczeństwa.
- Nie należy dokonywać żadnych zmian w obrębie łyżworolek, które mogą wpłynąć na bezpieczeństwo.
- W razie wątpliwości co do wymiany rolek, stoperów lub łożysk kulkowych należy w razie potrzeby skonsultować się ze specjalistą.

- Przed każdą jazdą sprawdzaj zużycie hamulców. Sprawdź wszystkie części hamulca pod kątem prawidłowego dopasowania i działania.
- Przed każdą jazdą należy sprawdzić, czy wszystkie śruby osi i gwinty na osiach są dokręcone. Wielokrotne luzowanie i dokręcanie może spowodować poluzowanie śrub osi i gwintów osi. W razie potrzeby wymień te elementy.
- Przed każdym kolejnym użyciem należy usunąć ostre krawędzie powstałe w wyniku użytkowania.
- Przed i po każdym użyciu należy sprawdzić łożworolki w celu wykluczenia śladów zużycia i widocznych uszkodzeń. Nie pozwalaj dzieciom używać łożew, jeśli plastikowe części łożew są popękane, połamane lub zdeformowane.
- Uszkodzone lub zużyte części należy wymieniać wyłącznie na oryginalne części zamienne.

### **Zachowanie w ruchu drogowym**

- Zanim dzieci zaczną jeździć po drogach publicznych lub ścieżkach, zapoznaj je z obowiązującymi przepisami ruchu drogowego. Mogą się one różnić w zależności od kraju. W Niemczech dla łyżwiarzy obowiązują przepisy dotyczące ruchu pieszego zawarte w § 25 STVO (przepisy o ruchu drogowym):
  - Zgodnie z prawem łyżwiarze inline są uważani za pieszych.
  - łyżwiarze muszą zatem korzystać z chodnika lub połączonego chodnika i ścieżki rowerowej i mogą jeździć w strefie dla pieszych oraz w obszarach o ograniczonym ruchu, z należyтым uwzględnieniem pieszych – w razie potrzeby w tempie pieszym.
  - Jeśli nie ma chodnika ani twardego pobocza, łyżwiarz musi udać się na ulicę. Obowiązują następujące zasady: Na obszarach miejskich można jeździć na prawej lub lewej krawędzi pasa, poza miastem na zewnętrznej lewej krawędzi pasa.
  - łyżwiarzom surowo zabrania się korzystania ze ścieżek rowerowych, chyba że istnieje dodatkowy znak zezwalający na jazdę na rolkach. Każdy, kto jeździ tam na łyżwach, musi



poruszać się w kierunku jazdy z najwyższą ostrożnością i ze szczególnym uwzględnieniem pozostałej części ruchu po prawej stronie i umożliwić rowerzystom wyprzedzanie.

## WSKAZÓWKA

### Ryzyko uszkodzenia produktu!

Niewłaściwe obchodzenie się z łyżworolkami może prowadzić do ich uszkodzenia.

- Dzieci mogą korzystać z łyżworolek wyłącznie na płaskich, czystych i suchych powierzchniach, na których nie ma żadnych przeszkód, takich jak kamienie czy gałęzie.
- Należy upewnić się, że łyżworolki nie są umieszczone na lub w pobliżu gorących powierzchni, takich jak piec.

### Przygotowanie

#### Sprawdzenie stanu łyżworolek i zawartości opakowania

## WSKAZÓWKA

### Ryzyko uszkodzenia produktu!

Nieostrożne otwieranie opakowania przy pomocy ostrego noża lub innych ostrych przedmiotów może spowodować uszkodzenie łyżworolek.

- Podczas otwierania zachować maksymalną ostrożność.
1. Należy wyjąć łyżworolki z opakowania.
  2. Należy sprawdzić, czy dostawa jest kompletna (zobacz **Rys. A**).
  3. Należy sprawdzić, czy łyżworolki i ich poszczególne elementy nie są uszkodzone. W takim przypadku nie należy tych łyżworolek używać. Zwrócić się do producenta, korzystając z adresu serwisu podanego na karcie gwarancyjnej.

## Rozpięcie łyżworolek

1. Otwórz klamrę szybkiego zwalniania, przesuwając drążek PUSH 19. Możesz go całkowicie otworzyć, naciskając klamrę PRESS 18. Otwórz zapięcie na rzep 6.
2. Otworzyć mocowanie sznurowania 2, ustawiając je w pozycji OPEN.

## Dopasowanie rozmiaru buta

Rozmiar buta w łyżwach można regulować bez dodatkowych narzędzi.

1. Zwolnić klamrę szybkozamykającą 3 i zapięcie na rzep 6.
2. Aby zwolnić blokadę bezpieczeństwa, należy nacisnąć i przytrzymać przycisk 4 (zob. **Rys. B**).
3. Chwyć część nożną 7 z przodu i
  - pociągnąć, aby zwiększyć rozmiar buta lub
  - nacisnąć, aby zmniejszyć rozmiar buta.

Odczytać ustawiony rozmiar ze wskaźnika rozmiaru 12 z boku łyżworolki (patrz **Rys. C**).

4. Zwolnić przycisk tak, aby blokada bezpieczeństwa zatrzasnęła się na ustawionej wielkości. Przed kolejnym użyciem łyżworolek należy upewnić się, że blokada bezpieczeństwa jest prawidłowo włączona. Rozmiar buta nie może się sam dopasowywać podczas biegu.

Udało się dopasować rozmiar buta.

## Zapięcie łyżworolek

Upewnij się, że nakolanniki są założone przed założeniem rolek. Rolki inline najlepiej zakładać na siedząco, można skorzystać z pętli wejściowej. 17.

1. Zaciśnij sznurowanie, pociągając końce sznurowadeł mocno w górę i mocowanie sznurowania 2 w dół.



Upewnij się, że but nie uwiera stopy w żadnym miejscu, a sznurowanie nie jest zbyt luźne.

2. Ponownie zamocować sznurowanie, ustawiając je w pozycji CLOSE (patrz **Rys. A**).
3. Zamknij i dokręć klamrę szybkiego zwalniania
4. Zamknij zapięcia na rzepy
5. Zabezpiecz długie końce sznurowania pod zapięciem na rzep. Końce sznurowania nie mogą zwisać luźno z rolek, aby nie mogły zostać wciągnięte w rolki.
6. Załóż ochraniacze na łokcie i dłonie oraz załóż kask.

## Jazda na łyżworolkach

### **OSTRZEŻENIE!**

#### **Niebezpieczeństwo obrażeń ciała!**

Niewłaściwe obchodzenie się z łyżworolkami może prowadzić do obrażeń ciała.

- Należy upewnić się, że dzieci, które korzystają z łyżworolek dostosowują prędkość jazdy do ich umiejętności.
- Dzieci mogą korzystać z łyżworolek wyłącznie na płaskich, czystych i suchych powierzchniach, na których nie ma żadnych przeszkód, takich jak kamienie czy gałęzie.
-  - Należy upewnić się, że dzieci, które korzystają z łyżworolek noszą podczas jazdy odpowiednie ochraniacze na kolana, łokcie i nadgarstki oraz kask.
- Na ubraniach dzieci, które korzystają z łyżworolek po zmroku lub w ciemności, należy umieścić elementy odblaskowe. Ewentualnie należy upewnić się, że dzieci noszą odblaskowe kamizelki bezpieczeństwa.
- Przed próbą szybkiej jazdy należy przećwiczyć z dziećmi jazdę, pokonywanie zakrętów i hamowanie.

#### **Stosowanie się do informacji ogólnych**

Podczas pierwszych prób jazdy na łyżworolkach należy udzielić dzieciom pomocy. Należy wyjaśnić im następujące instrukcje:

- Najpierw należy prawidłowo założyć łyżworolki, a następnie rozpocząć jazdę.
- Najpierw należy poćwiczyć jazdę na powierzchni blokującej prędkość, np. na dywanie, aby nauczyć się utrzymywać równowagę.
- Po uzyskaniu pewnego poczucia równowagi należy ćwiczyć jazdę na rolkach na czystym i równym asfalcie. Należy w tym celu znaleźć miejsce o małym natężeniu ruchu, najlepiej bez innych użytkowników dróg.
- Nie należy ćwiczyć pokonywania zakrętów, dopóki nie opanuje się jazdy na wprost.

## Nauka jazdy na łyżworolkach

Możliwe jest nauczenie dzieci jazdy na rolkach stosując się do poniższych wskazówek:

1. Należy stanąć prosto, stopy rozstawione na szerokość dłoni i równoległe, ramiona lekko do przodu, kolana ugięte tak, aby голени dotykały przedniej krawędzi łyżew.
1. Pierwsze kroki należy ćwiczyć ze stopami skierowanymi na zewnątrz, ponieważ odpowiada to późniejszej pozycji podczas jazdy.
3. Podczas biegu należy ostrożnie przenieść ciężar ciała na palce.
4. Należy skierować jedną stopę lekko na zewnątrz i lekko się odepchnąć.
5. Powtórzyć to samo z drugą stopą, aby znaleźć swój własny rytm biegu.
6. Aby wykonać skręt, należy skrócić łyżworolki do wewnątrz lub na zewnątrz za pomocą bioder i kolan. Należy to wcześniej wypróbować w pozycji stojącej.
7. Podczas pokonywania zakrętów należy pochylić się lekko do wewnątrz.
8. Należy hamować w stosownym czasie wykorzystując stoper **11**, aby się zatrzymać (patrz rozdział „Hamowanie za pomocą stopera”).  
Im wyższa prędkość jazdy, tym dłuższa droga hamowania.

## Hamowanie za pomocą stopera



### **OSTRZEŻENIE!**

## Niebezpieczeństwo obrażeń ciała!

Jazda na rolkach bez możliwości prawidłowego hamowania może prowadzić do bardzo niebezpiecznych sytuacji i wypadków. Dzieci mogą poważnie zranić siebie i narazić innych na poważne niebezpieczeństwo.

- Upewnij się, że dzieci korzystające z rolek mogą bezpiecznie hamować.
- Nie należy zezwalać dzieciom na uczestniczenie w ruchu drogowym na łyżworolkach, dopóki nie nauczą się one bezpiecznie hamować.

W taki sposób dzieci powinny hamować z wykorzystaniem stopera

1. Łyżworolkę, do której przymocowany jest stoper **11** należy przesunąć lekko do przodu, przenosząc ciężar ciała na drugą nogę.  
Jeśli to konieczne, należy użyć ramion, aby lepiej utrzymać równowagę.
2. Należy ostrożnie podnieść palce łyżworolki, do której przymocowany jest stoper. Stoper ociera się teraz o ziemię i hamuje automatycznie.
3. Aby hamować szybciej, należy ostrożnie wywierać większy nacisk na stoper i w razie potrzeby przesunąć ciężar ciała nieco do przodu.

Im większy nacisk na stoper, tym większa siła hamowania.

Hamowanie należy zawsze rozpoczynać od lekkiego nacisku.

Nie należy wykonywać gwałtownych ruchów, aby nie doszło do utraty równowagi lub niezamierzonego zaprzestania hamowania.



Aby nauczyć się innych technik jazdy i hamowania bez stoperów oraz prawidłowej techniki spadania, zalecamy przejście odpowiedniego kursu na rolkach.

## Konserwacja

### WSKAZÓWKA

#### Niebezpieczeństwo obrażeń ciała!

W przypadku braku regularnej konserwacji łyżworolek, podczas jazdy możliwe jest wykręcenie śrub osi z gwintu osi i spowodowanie poważnego wypadku. Dzieci mogą poważnie zranić siebie i narazić innych na poważne niebezpieczeństwo.

- Należy regularnie dokręcać śruby osi i gwinty osi.
- Wszystkie śruby osi **16** i gwinty osi **13** dokręcić w regularnych odstępach czasu w taki sposób, aby poszczególne rolki **8** nie mogły się niespodziewanie poluzować.
- Należy usuwać grube zanieczyszczenia, takie jak małe kamienie lub liście, które dostały się między kółka, najpóźniej po każdym użyciu.

#### Demontaż i montaż rolek

Jeśli potrzebne są nowe kółka, ponieważ są częściowo lub całkowicie zużyte, upewnij się, że nowe kółka zawierają nowe łożyska kulkowe i że rozmiar kółek jest prawidłowy.

Należy zdemontować rolki (patrz **Rys. G**):

1. Należy zamocować gwint osi **13** rolki **8** wymagającej wymiany, kluczem imbusowym **10**.
2. Należy wykręcić śrubę osi **16** za pomocą drugiego klucza imbusowego.
3. Należy zdjąć śrubę osi, gwint osi i dwa łożyska kulkowe **14**. Teraz możliwe jest zdjęcie rolki.

Aby ponownie zamontować rolki (patrz **Rys. D**):

- Należy starannie zebrać wszystkie pojedyncze części i ponownie zamontować je wraz z nową rolką w odwrotnej kolejności. Podczas tych prac należy orientować się według **Rys. D**.

Rolka została prawidłowo zdemontowana i zamontowana.

## Demontaż i montaż łożyska kulkowego

Łyżworolki wyposażone są w dwa precyzyjne łożyska kulkowe na każdą rolkę, które od wewnątrz wypełnione są smarem. Dlatego łożyska pracują lekko i szybko tylko pod obciążeniem, np. podczas jazdy, ponieważ smar rozprowadzany jest w pierwszej kolejności.

Można wyjąć łożyska kulkowe, ale nie można ich rozebrać. łożyska kulkowe są obudowanymi, bezobsługowymi łożyskami kulkowymi, które nie są przystosowane do smarowania lub oliwienia z zewnątrz. Jeśli łożyska kulkowe zgrzytają lub nie pracują płynnie, należy je wymienić na nowe o takiej samej jakości.

Należy wymontować łożyska kulkowe z rolek (patrz **Rys. G**):

1. Należy zdemontować rolki **8**, w których łożyska wymagają wymiany **14** (patrz rozdział „Montaż i demontaż rolek”).
2. Należy przytrzymać jedną rolkę w dłoni tak, aby nie leżała płasko na dłoni.
3. Rolkę należy mocno przytrzymać i nacisnąć okrągłą końcówką klucza uniwersalnego **9** na łożysko kulkowe na górze (patrz **Rys. F**).  
Łożysko kulkowe na dole wypada na dłoń, a tuleja dystansowa może jednocześnie wypaść z rolki **15** w tym samym czasie.
4. Należy odwrócić rolkę i wypchnąć drugie łożysko kulkowe z rolki za pomocą klucza uniwersalnego (patrz **Rys. F**). Jeżeli drugie łożysko kulkowe (ewentualnie z tuleją dystansową) wypadnie na dłoń, oznacza to, że demontaż łożysk kulkowych zakończył się sukcesem.

Ponowne montowanie łożysk kulkowych (patrz **Rys. D**):

1. W celu ponownego zamontowania łożysk kulkowych należy położyć rolkę na twardym podłożu i ostrożnie wcisnąć najpierw jedno łożysko kulkowe. łożysko kulkowe musi się zatrasnąć i nie może wystawać z boku rolki.
2. Należy obrócić rolkę na drugą stronę i włożyć tuleję dystansową.



3. Ostrożnie wcisnąć drugie łożysko kulkowe na tuleję dystansową. Łożysko kulkowe musi się zatrzasnąć i nie może wystawać z boku rolki.

Łożysko kulkowe zostało prawidłowo zdemontowane i zamontowane. Teraz można znowu zamontować rolki (patrz rozdział „Montaż i demontaż rolek”).

## Wymiana stopera

W zestawie znajduje się zapasowy stoper. Po zużyciu oryginalnego stopera należy go wymienić w następujący sposób (patrz **Rys. E**):

1. Należy zamocować gwint osi 13 bloku stopera kluczem imbusowym 10.
2. Należy wykręcić śrubę osi 16 drugim kluczem imbusowym. Zamocować gwint osi za pomocą klucza imbusowego tak, aby można było całkowicie odkręcić śrubę osi.
3. Należy zdjąć śrubę osi i gwint osi i dwa łożyska kulkowe z bloku stopera.
4. Należy wyciągnąć zużyty stoper w dół z bloku stopera (zob. krok 1 w **Rys. E**).
5. Wcisnąć nowy stoper 11 w blok stopera. Upewnij się, że ogranicznik jest prawidłowo ustawiony (patrz krok 1 na **Rys. E**).
6. Wcisnąć gwint osi ponownie w blok stopera.
7. Należy zamocować gwint osi bloku stopera kluczem imbusowym.
8. Należy ponownie wkręcić śrubę osi innym kluczem imbusowym.

Wymiana stopera zakończyła się powodzeniem (patrz krok 2 na **Rys. E**).

## Czyszczenie i składowanie

### WSKAZÓWKA

### Ryzyko uszkodzenia produktu!

Niewłaściwe obchodzenie się z łożyskami może prowadzić do ich uszkodzenia.

- Nie używać agresywnych środków czyszczących, szczotek z włosiem metalowym lub nylonowym oraz ostrych lub metalowych przedmiotów do czyszczenia, np. noży, twardych szpatulek i podobnych przedmiotów. Przedmioty te mogą spowodować uszkodzenie powierzchni.
1. Oczyszczyć łożyska lekko zwilżoną szmatką. Do silniejszych zabrudzeń należy używać łagodnego detergentu.

2. Wytrzyj wkładkę wilgotną szmatką i pozwól jej całkowicie wyschnąć przed ponownym użyciem.
3. Należy pozostawić łożworolki do całkowitego wyschnięcia przez ich przechowywaniem i jeśli nie zamierza się ich używać przez dłuższy czas.
4. Łóżworolki należy przechowywać w suchym i wolnym od kurzu miejscu, chronionym przed warunkami atmosferycznymi i niedostępnym dla dzieci.

## Części zamienne

Prosimy o kontakt z naszym centrum obsługi klienta. Dane kontaktowe znajdują się na załączonej karcie gwarancyjnej.

## Dane techniczne

Model:	FLX-CINL-01
Numer artykułu:	8457
Rolki PU:	Stopień twardości 82A
Łożysko kulkowe:	ABEC7
Wymiary:	
EUR 29-33:	Rolki ok. 70 x 24 mm Kompozytowa obręcz wykonana w technologii wtryskowej 44 mm
EUR 33-37:	Rolki ok. 72 x 24 mm Kompozytowa obręcz wykonana w technologii wtryskowej 44 mm
EUR 37-41:	Rolki ok. 76 x 24 mm Kompozytowa obręcz wykonana w technologii wtryskowej 52 mm
Masa użytkownika:	maks. 100 kg
Data produkcji:	01/2022



Materiał wierzchni



Podszewka i wkładka



Zewnętrzna podeszwa



Włókna naturalne i syntetyczne



Inne materiały (np. materiały polimerowe, drewno, korek)

# Utylizacja

## Utylizacja opakowania



Opakowanie należy poddać utylizacji po prawidłowej segregacji. Papier i karton należy umieścić w pojemniku na makulaturę, a folie w pojemniku na surowce wtórne.

## Utylizacja łyżworolek



Łyżworolki należy poddać utylizacji zgodnie z prawem i przepisami obowiązującymi w danym kraju.

**SERWIS**

 **00800 / 78747874**  
(Koszt połączenia zgodny z taryfą operatora)

---

 **flexxtrade-pl@teknihall.com**

---

Nr. Art.: 8457                      25/05/2022

SERWIS:  
Flexxtrade GmbH & Co. KG,  
c/o Teknihall Elektronik GmbH  
Assar-Gabrielsson-Str. 11-13,  
63128 Dietzenbach / Niemcy

Dystrybutor:  
Flexxtrade GmbH & Co. KG  
Hofstr. 64, 40723 Hilden  
Niemcy  
Wyprodukowano w Chinach