

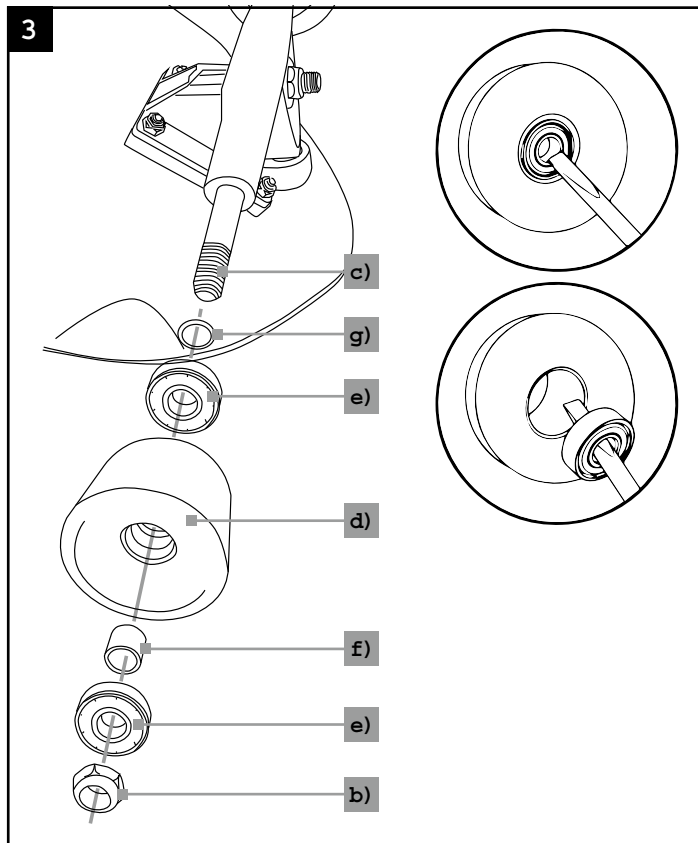

# Skateboard Brugsanvisning

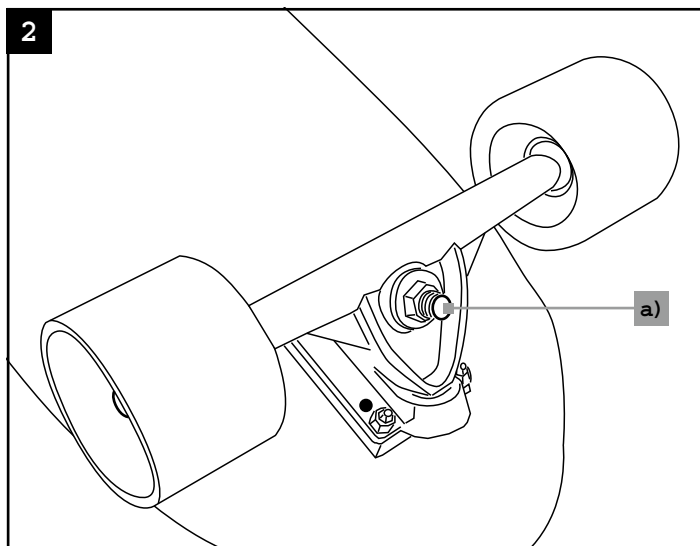

## Instruktion

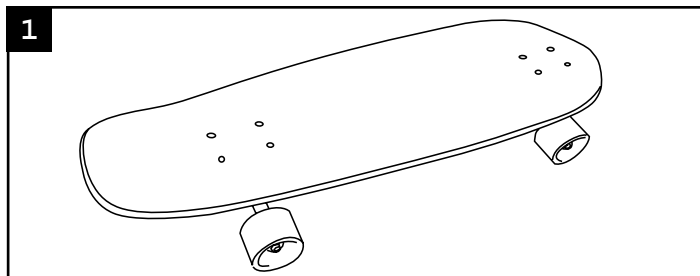

**VIGTIGT:**  
BØR OPBEVARES TIL SENERE BRUG OG  
LÆSES OMHYGGELIGT

## Symbolforklaring

De følgende symboler og begreber anvendes i denne brugsvejledning, på skateboardet og på emballagen.

**ADVARSEL!** Dette symbol/begreb betegnet er fare med en mellemhøj risikograd, der hvis den ikke undgås, kan have døden til følge eller kan medføre svære personskader.

**FORSIGTIG!** Dette symbol/begreb betegner en fare med en lav risikograd, der hvis den ikke undgås, kan medføre mindre personskader.

**HENVISNING!** Dette symbol/begreb advarer mod eventuelle materielle skader.



Dette symbol giver yderligere nyttige oplysninger vedrørende brugen.

## Tilsigtet brug

**Advarsel!** Maksimal belastningsvægt: 100 kg.

**Advarsel!** Kun til privat brug.

Denne genstand er ikke legetøj i legetøjsdirektivets forstand, men et sportsudstyr (i henhold til EN 13613:2009 - klasse A: 20-100 kg).

Genstanden indeholder små dele, der kan sluges af børn og forudsætter koncentration og gode motoriske færdigheder.

Udelukkende beregnet til privat udendørs brug med en maksimal belastning på 100 kg.

Denne genstand er ikke egnet til spring. Denne genstand er ikke et køretøj i henhold til færdselsloven og må ikke anvendes på offentlig vej. Indhent informationer vedr. de gældende regler og love.

**ADVARSEL!**

## Sikkerhedsvejledning

**Farligt for børn!**

- **Advarsel! Fare for kvælning for børn! Lad ikke børn lege med emballagematerialet eller varen uden opsyn.**
- Varen er ikke et legetøj for børn! Produktet må kun anvendes under opsyn af en voksen! Børn kan ikke vurdere potentielle farer.
- Tjek varen for skader eller slid inden hver brug. Varen må kun bruges i fejlfri stand!

**ADVARSEL!**

## Fare for personskade!

- **ADVARSEL! Skateboarding kan være farligt.**
- Kø altid opmærksomt og tag ikke for høje risici. I tilfælde af et styrt kan der opstå alvorlige skader på trods af tilstrækkeligt beskyttelsesudstyr!
- Kø kun skateboard på steder, hvor du sikkert kan forbedre dine færdigheder, ikke på fortove eller veje, hvor langboardere og andre kan have alvorlige ulykker.
- Kontrollér, at alle skrue stadig er stramt spændt, før hver køretur starter. Effekten af selvslående møtrikker kan aftage.
- Kontrollér om varen styrer korrekt inden hver køretur.

## Leveringsomfang (Fig. 1)

- 1 × Skateboard
- 1 × denne brugsvejledning
- 1 × Garantibevis

## Tekniske oplysninger:

- Model: FLX-SB-02
- Deck: 9-lags ahorntræ
- Mål skateboard: 31,5 tommer x 9,8 tommer
- Hjul: Ø 70 mm x 51 mm, hårdhed 85A

- Hjulaksler: 7 tommer aluminium-hjulaksler
- Kuglelejer: ABEC 5
- Maksimal belastningsvægt: 100 kg
- Fremstillingsdato: 12/2021

- Varen må kun anvendes af én person ad gangen.
- Gør dig eller dit barn bekendt med de grundlæggende regler for sikkerhed på skateboard, når du kører. Sørg for, at dit barn følger disse regler.
- Lær det grundlæggende ved kørsel, f.eks. sving, rullekørsel og bremsning, før du bevæger dig på offentligt terræn. Begyndere bør altid ledsages af en voksen. Derudover anbefales et kursus, hvor der også undervises i den rigtige faldeteknik.
- Du må ikke ændre varen således, at din sikkerhed eventuelt bringes i fare.



- Brug altid passende beskyttelsesanordninger (hjelm, hånd-, håndled-, albue-beskyttere og knæpuder) og sko!
- Brug kun varen på glatte, flade og tørre overflader. Kør aldrig på løse overflader eller skrånende veje og stier.
- Lad aldrig et køretøj trække dig, og juster din hastighed så det passer til dine køreevner. Du bør være i stand til at hoppe af dit skateboard når som helst. Sørg for, at skateboardet ikke skader nogen eller kommer ud på vejbanen.
- Brug kun varen i tilstrækkelig belysning og passende vejrforhold. Bær altid slidsikkert og meget synlig tøj.
- Undgå stød og usikre overflader under kørslen for at undgå ukontrolleret standsning af hjulene.
- Tag altid hensyn til andre!
- Kør ikke i tæt forgængertrafik eller i biltrafikken.
- Varen må ikke køres i regn, på is og/eller sand.
- Selvom varen er konstrueret til store belastninger, kan skader forårsaget af kontinuerlig belastning ikke udelukkes. Som bruger er du selv ansvarlig for eventuelle risici som følge heraf.

### ADVARSEL!

**Advarsel!** Kontroller altid varen omhyggeligt for mulige skader inden brug og vedligehold den regelmæssigt.

### ADVARSEL!

**Advarsel!** Brug kun originale reservedele og lad kun en specialist udføre eventuelle reparationer. Det er ikke tilladt at foretage ændringer varen, der kan sætte spørgsmålstejn ved sikkerheden.

### ADVARSEL!

**Advarsel!** Kontroller, om der er lovmæssige krav til brug af skateboards i dit område (herunder beskyttelsesbeklædning), og følg dem.

## Anvendelse

Fjern emballagens dele inden første anvendelse.

### FORSIGTIG!

## Adfærdsregler ved kørsel

- Kontroller hjulenes funktion og fast montering inden hver brug.
- Rengør jævnligt kuglelejerne og hjulene.
- Vær opmærksom og forsigtig til enhver tid.

- Kør altid på en kontrolleret måde.
- Juster altid din hastighed så den passer til dine køreevner. Kør kun så hurtigt, at du stadig har kontrol over dit skateboard og sikkert kan stige af under kørslen.
- Undgå sten, sand, grus, vand, olie, huller og meget groft underlag.



## Tips for begyndere

De fleste ulykker sker i den første måned. Følg derfor følgende tips:

### ADVARSEL!

**Advarsel!** Øv på en skridsikker overflade, såsom tæppe, før du flytter til en hurtigere overflade.

- De mest alvorlige skateboard-kvæstelser er knoglebrud. Øv derfor først at falde (bedst ved hjælp af et rullefald) uden skateboard.
- Få hjælp til dine første kørselsforsøg fra en anden person, der kan støtte dig, hvis det er nødvendigt.
- Lær først det grundlæggende ved kørsel, f.eks. i sving, rullekørsel og bremsning, inden du forsøger sværere tricks.
- Lær alt langsomt, herunder nye tricks. Hvis du mister balancen, skal du ikke vente på, at du falder men springe af og prøve igen. Kør kun ned ad små hældninger. Kør kun så hurtigt at du kan hoppe af brættet uden at falde.
- Bliv medlem af en klub eller forening for at forbedre dine færdigheder og viden dér. Bevis at du er en god skateboarder ved at tage vare på dig selv og andre.

## Kørsel og bremsning

1. For at få en første fornemmelse, stå på skateboard/skateboard løst med dine knæ let bøjedede og lad en anden person trække dig.
2. Når du føler dig sikker og kan holde balancen godt, kan du gøre dine første forsøg alene. Placer en fod på skateboardet, læg vægten på denne fod og skub dig afsted med den anden fod. Du kan placere den fod, der skubber dig afsted på skateboardet, når du har nok hastighed. For en korrekt kropsholdning skal du stå med din overkrop let bøjet forover, se i retning af bevægelsen og en smule sidelæns på skateboardet. Stig af skateboardet på en kontrolleret måde, når du mister balancen. Kør kun så hurtigt, at du stadig kan kontrollere boardet.
3. I det næste trin kan du prøve at rulle skateboardet fremad ved at bevæge din krop.
4. Flyt din kropsvægt til venstre eller højre, kør et sving.
5. For at bremse under kørslen skal du placere en fod så den sliber mod vejunderlaget ved siden af brættet, indtil du har bremset farten så meget, at du kan stoppe. Brug den anden fod til at sikre boardet mod at rulle væk.



## Indstilling af styreegenskaber (fig. 2)

Du kan indstille styreegenskaber på for- og bagakslen og vælge mellem blød og hård justering.

### Blød indstilling:

Løsn akselmøtrikken (a) lidt (mod uret).

### Hård indstilling:

Spænd akselmøtrikken (a) en smule (med uret).

DISTRIBUERET AF:  
FLEXXTRADE GMBH & CO. KG  
HOFSTR. 64, 40723 HILDEN,  
TYSKLAND

PO43030238,  
FLX-SB-02



## ⚠ ADVARSEL!

### Advarsel! – risiko for ulykker

For at sikre den selvslående beskyttelse af akselmøtrikken skal den indvendige selvslående ring på akselmøtrikken sidde helt an på skruen, og en gevindgang skal være synlig efter justering. Ellers kan møtrikken løsne sig under kørslen.

## Vedligehold

### HENVISNING!

### Udskiftning af hjul (Fig. 3)

Hjul bliver slidt ned. Dette slid afhænger af mange faktorer, såsom gulvet, brugerens størrelse og vægt, vejrforhold, hjulenes materiale og deres hårdhed. Derfor kan det være nødvendigt at udskifte dem.

Udskiftning af slidte eller ujævnt nedslidte hjul skal altid ske parvis. Hvis du vil bruge hjul med nye kuglelejer, er følgende trin nødvendige.

1. Løsn akselmøtrikken (b) fra akslen (c).
2. Fjern hjulet (d) og læg et nyt hjul på akslen med et nyt kugleleje (c). Glem ikke skiven (g) for hjulet.
3. Giv akselmøtrikken et lag ny skruesikringslak og spænd den. Hjulet må ikke have slør, men den må ikke være spændt så stramt så akselmøtrikken blokerer hjulet.

### HENVISNING!

### Rengøring og udskiftning af kuglelejer (fig. 3)

Kuglelejerne skal kontrolleres med jævne mellemrum såvel som efter kørsel på våde, støvede eller olieagtige overflader. Hvis kuglelejerne er blevet våde, skal de tørres tørre med en klud. I tilfælde af skade skal du udskifte kuglelejerne. Anvend kun kuglelejer, der er godkendt til dette skateboard.

1. Fjern hjulet som beskrevet.
2. Brug en skruetrækker (medfølger ikke) til forsigtigt at skubbe lejet (e) ud ved at trykke på afstandsstykket (f) og fjerne afstandsstykket.

3. Tryk det andet leje (e) ud ved at trykke med en skruetrækker (medfølger ikke). Vær opmærksom på, at du ikke beskadiger kuglelejets ring eller mister afstandsstykket.
4. Indsæt de nye kuglelejer lige ind i afstandsstykket og læg dette ind i hjulet. Kuglelejerne må ikke stikke ud eller sætte sig fast.
5. Sæt hjulet på akslen. Vær opmærksom på ikke at glemme skiverne.
6. Giv akselmøtrikken et lag ny skruesikringslak og spænd den.

### HENVISNING!

### Opbevaring og rengøring

Opbevar altid varen tørt og rent ved stuetemperatur, når den ikke er i brug. Rengør kun med vand og tør derefter af med en rengøringsklud.

VIGTIGT! Rengør aldrig med hårde rengøringsmidler.

- Tør våde eller fugtige kuglelejer med en ren klud. Smør lejerne med et passende smøremiddel (olie eller fedt) udefra for at undgå rust.
- Vær opmærksom på splinter, skarpe kanter og revner på decket, og fjern dem om nødvendigt.
- Regelmæssig vedligeholdelse og rengøring bidrager til sikkerheden og bevarelsen af varen.
- Hold slidbanen tør og fri for snavs for at opretholde de skridsikre egenskaber.
- Fjern sten eller andet snavs fra hjulene.

### Bortskaffelse



#### Bortskaffelse af emballage

Bortskaf emballagens forskellige materiale separat. Bortskaf pap og karton som papir, mens folie/film lægges til genbrug.

#### Bortskaffelse af skateboard

Bortskaf skateboardet i henhold til de nationale regler.