

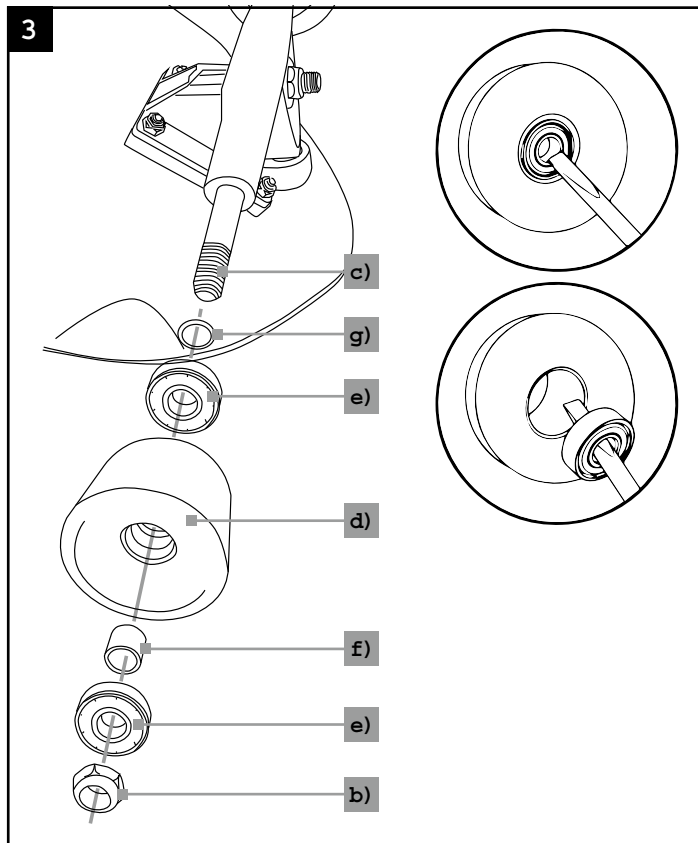

Monopatín

Instrucciones de uso

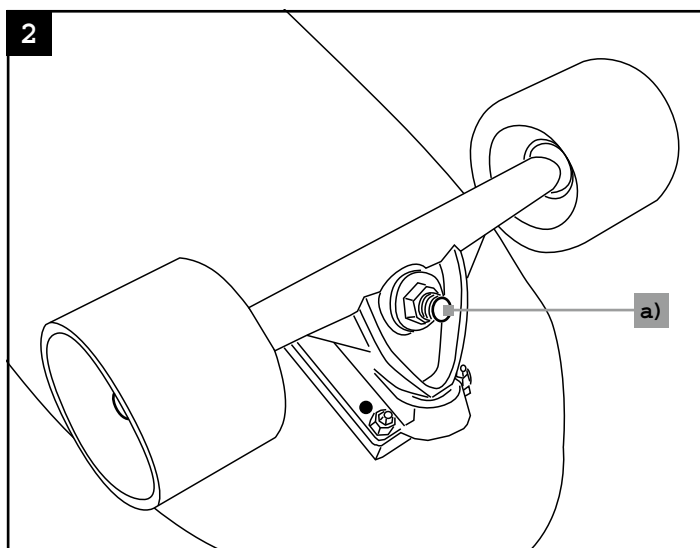
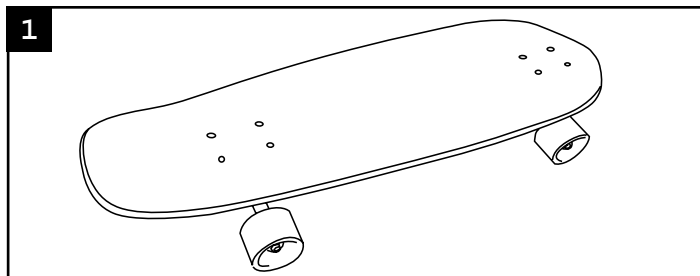

Introducción



IMPORTANTE:
GUARDE ESTE DOCUMENTO POR SI TIENE QUE CONSULTARLO EN EL FUTURO.

Explicación de símbolos

En estas instrucciones de uso, en el patinete monopatín o en el embalaje se utilizan los símbolos y las palabras indicadoras que se incluyen a continuación.

ADVERTENCIA: Este símbolo/Esta palabra indicadora describe un peligro de grado medio de riesgo que, de no evitarse, puede provocar la muerte o lesiones físicas graves.

PRECAUCIÓN: Este símbolo/Esta palabra indicadora describe un peligro de grado bajo de riesgo que, de no evitarse, puede provocar lesiones físicas leves o moderadas.

¡NOTA! Esta palabra indicadora advierte del riesgo de posibles daños materiales.

i Este símbolo precede a informaciones adicionales que resultan útiles para el uso del producto.

Uso previsto

¡Atención! Peso máximo del usuario: 100 kg.

Achtung! Solo para su uso doméstico.

Este producto no es un juguete a efectos de la directiva sobre juguetes, sino un equipo para deportes sobre ruedas (según la norma EN 13613:2009, clase A: de 20 a 100 kg).

El producto contiene piezas pequeñas que pueden ser tragadas por los niños y, además, requiere concentración y buenas capacidades motrices.

El producto está concebido exclusivamente para el uso privado en exteriores con una carga máxima de 100 kg.

Este producto no es apto para realizar saltos. Igualmente, no es un vehículo a efectos del Reglamento alemán de tráfico por carretera (StVO), por lo que no está permitido circular con él por carreteras públicas. Así pues, infórmese sobre las normativas legales vigentes antes de utilizarlo.

ADVERTENCIA:

Advertencias de seguridad

Peligro para los niños.

- **¡Advertencia! Riesgo de asfixia para los niños. No permita que los niños jueguen con el material de embalaje ni con el producto si no están vigilados por un adulto.**
- Este producto no es un juguete y solo debe utilizarse bajo la vigilancia de un adulto, pues niños no saben evaluar correctamente los posibles peligros.
- Inspeccione el producto antes de cada uso para ver si presenta daños o signos de desgaste y utilícelo únicamente si se encuentra en perfecto estado.

ADVERTENCIA:

Riesgo de lesiones.

- **¡ADVERTENCIA! Montar en monopatín puede entrañar ciertos riesgos.**

Volumen de suministro (figura 1)

- 1 patinete monopatín
- 1 manual de instrucciones (este documento)
- 1 certificado de garantía

Datos técnicos:

- Modelo: FLX-SB-02
- Tabla: 9 capas de madera de arce
- Dimensiones: 31,5 pulgadas × 9,8 pulgadas
- Ruedas: Ø 70 mm × 51 mm, grado de dureza 85A

- Ejes: ejes de aluminio de 7 pulgadas
- Rodamientos: ABEC 5
- Peso máximo del usuario: 100 kg
- Fecha de fabricación: 12/2021

- Circule siempre con precaución y no corra riesgos innecesarios. Tenga en cuenta que, aunque lleve un equipo de protección adecuado, puede sufrir lesiones físicas graves si se cae.
- Utilice el monopatín únicamente en lugares en los que pueda mejorar sus habilidades de forma segura, y no en aceras ni carreteras donde otros usuarios de monopatín y otras personas puedan sufrir accidentes graves.
- Antes de iniciar cada marcha, asegúrese de que todos los tornillos estén correctamente apretados. Recuerde que el efecto de las tuercas autoblocantes puede ceder con el tiempo.
- Inspeccione el producto antes de cada marcha para asegurarse de que la dirección esté correctamente ajustada.
- El producto solo puede ser utilizado por una persona al mismo tiempo.
- Le recomendamos que tanto usted como su hijo se familiaricen con las normas básicas de seguridad vial antes de utilizar el monopatín, así como de que se asegure de que su hijo siga tales normas.
- Familiarícese primero con los principios básicos del deslizamiento con el producto, p. ej., en relación con las curvas, el deslizamiento y el frenado, antes de pasar a un espacio público. Asimismo, asegúrese de que los principiantes estén siempre acompañados de un adulto. Además, es aconsejable hacer un curso que también enseñe la forma correcta de caer.
- No modifique este producto de forma que pueda afectar negativamente a su seguridad.
- Lleve siempre un equipo de protección adecuado (casco, protecciones para las manos, muñequeras, coderas y rodilleras), así como un calzado apropiado.
- Utilice el producto únicamente en superficies lisas, planas y secas. No circule nunca por carreteras ni caminos sin asfaltar o demasiado empinados o escarpados.
- No se deje arrastrar por un vehículo y adapte su velocidad a sus habilidades para deslizarse con el producto. Recuerde que debe poder saltar del monopatín en cualquier momento. Asegúrese de que el monopatín no provoque lesiones a nadie ni ocasione alteraciones en el tráfico.
- Utilice el producto únicamente si existe una iluminación suficiente y si las condiciones meteorológicas son adecuadas. Lleve también ropa resistente y muy visible.
- Para que las ruedas no se detengan de forma incontrolada, evite las superficies irregulares o no seguras durante la marcha.
- Tenga siempre en cuenta al resto de personas.
- No circule a las horas que haya un mayor tráfico de peatones ni tampoco por el tráfico rodado.
- No utilice el producto si llueve, ni tampoco sobre hielo ni arena.
- Aunque el producto se ha concebido para someterlo a grandes sobrecargas, no es posible descartar la posibilidad de que se produzcan daños si se utiliza de forma continuada. Así pues, como usuario, usted es el responsable de los riesgos que surjan de este hecho.

ADVERTENCIA:

¡Atención! Antes de comenzar la marcha, inspeccione el producto atentamente para ver si presenta algún daño y sométalo a un mantenimiento adecuado de forma periódica.

ADVERTENCIA:

¡Atención! Utilice siempre piezas de repuesto originales y encargue las tareas de reparación únicamente a personal debidamente cualificado y especializado. No realice ningún cambio en el producto que pueda poner en peligro la seguridad.

ADVERTENCIA:

¡Atención! Compruebe si existe alguna normativa legal en su región sobre el uso de monopatines (y, en su caso, también sobre la ropa de protección que se debe llevar) y obsérvela en todo momento.

Modo de empleo

Retire todos los componentes del embalaje antes del primer uso.

PRECAUCIÓN:

Normas de conducta durante la marcha

- Antes de cada uso, asegúrese de que las ruedas funcionen correctamente y de que los tornillos estén bien apretados.
- Limpie periódicamente los rodamientos y las ruedas.
- Proceda siempre con cuidado y precaución y manténgase alerta en todo momento.
- Circule siempre de forma controlada.
- Adapte su velocidad en todo momento a sus habilidades de deslizarse con el producto. Circule únicamente a velocidades que le permitan seguir controlando el monopatín y bajarse de él con seguridad durante la marcha.
- Evite las piedras, la arena, la gravilla, el agua y el aceite, así como los baches y los terrenos muy accidentados.



Consejos para principiantes

La mayoría de los accidentes se producen durante el primer mes. Así pues, siga los consejos que se indican a continuación:

ADVERTENCIA:

¡Atención! Comience practicando en una base antideslizante, como puede ser una alfombra, antes de cambiar a un terreno más rápido.

- La mayoría de las lesiones graves que se sufren mientras se utiliza un monopatín son fracturas óseas. Así pues, comience practicando diferentes caídas sin monopatín (en la medida de lo posible, dando volteretas).
- La primera vez que pruebe a deslizarse con el monopatín, solicite la ayuda de otra persona que pueda sujetarle en caso necesario.
- Familiarícese primero con los principios básicos del deslizamiento con el producto, p. ej., en relación con las curvas, el deslizamiento y el frenado, antes de intentar maniobras complicadas.
- Aprenda todo poco a poco, incluidos los nuevos trucos. Si pierde el equilibrio, no espere a caerse; salte y vuelva a intentarlo. Si circula cuesta abajo, hágalo solo en pendientes poco pronunciadas. Circule siempre a una velocidad que le permita saltar del patinete sin caerse.
- Hágase socio de algún club o de una asociación para mejorar sus habilidades y sus conocimientos. Demuestre que es un buen usuario de monopatín y cuide de usted y de los demás.

DISTRIBUIDO POR:
FLEXXTRADE GMBH & CO. KG
HOFSTR. 64, 40723 HILDEN,
ALEMANIA

PO43030239
FLX-SB-02



ATENCIÓN AL CLIENTE
☎ 00800 / 78747874
(gratuito, diferente según red móvil)
✉ flexxtrade-es@teknihall.com
N.º de referencia: 6004385

Circulación y frenado

1. Para hacerse una primera idea, súbese al monopatín de con una posición relajada y las rodillas ligeramente flexionadas y deje que otra persona tire de usted.
2. En cuanto se sienta seguro y sea capaz de mantener el equilibrio, puede comenzar a realizar sus propios intentos por sí mismo. Coloque un pie sobre el monopatín y utilice el otro pie para impulsarse de forma repetida. En cuanto haya alcanzado una velocidad suficiente, ya puede colocar sobre el monopatín el pie que ha utilizado para impulsarse. Para mantener una postura correcta, colóquese en el monopatín con la parte superior del cuerpo un poco inclinada hacia delante, mirando en el sentido de la marcha y ligeramente de lado sobre el monopatín. Si pierde el equilibrio, bájese del monopatín de forma controlada. Circule únicamente a una velocidad a la que pueda seguir controlando el patinete.
3. En el siguiente paso, intente hacer rodar el monopatín hacia delante mediante el movimiento del cuerpo.
4. Desplace el peso corporal hacia la izquierda o la derecha para tomar una curva.
5. Para frenar durante la marcha, coloque un pie junto al patinete y arrástrelo hasta que la velocidad se haya reducido lo suficiente para poder detenerse. Utilice el otro pie para evitar que el patinete se desplace de su trayectoria.

Ajuste de las características de la dirección (figura 2)

Puede ajustar las características de la dirección en los ejes delantero y trasero y elegir entre un ajuste suave o uno duro.

Ajuste suave:

Afloje ligeramente la tuerca del muñón del eje (a) girándola hacia la izquierda.

Ajuste duro:

Apriete más la tuerca del muñón del eje (a) girándola hacia la derecha.

ADVERTENCIA:

¡Atención! Riesgo de accidentes

Para garantizar el autobloqueo de la tuerca del muñón del eje, el anillo interno de autobloqueo de dicha tuerca debe estar completamente asentado en el tornillo y, además, debe verse una vuelta de rosca después del ajuste. De lo contrario, la tuerca puede aflojarse durante la marcha.

Mantenimiento

¡NOTA!

Cambio de las ruedas (figura 3)

Las ruedas se desgastan con el uso. Este desgaste depende de numerosos factores, como el suelo, el tamaño y el peso del usuario, las condiciones meteorológicas, el material de las propias ruedas y su dureza. Por lo tanto, llega un momento en el que es preciso cambiarlas.

Las ruedas que están desgastadas o presentan un grado de desgaste diferente cambiarse siempre por parejas. Si desea incorporar ruedas con rodamientos nuevos, siga los pasos que se indican a continuación.

1. Afloje la tuerca del eje (b) de dicho eje (c).
2. Retire la rueda (d) e incorpore una nueva rueda con un nuevo

rodamiento en el eje (c). No olvide en este punto la arandela (g) de la rueda.

3. Aplique fijador de roscas nuevo en la tuerca del eje y apriete esta. La rueda no debe tener holgura, pero tampoco debe estar tan apretada que haga que la tuerca del eje la bloquee.

¡NOTA!

Limpieza y cambio de los rodamientos (figura 3)

A intervalos periódicos, así como después de circular por un terreno húmedo o con polvo o aceite, debe inspeccionar los rodamientos. Si estos se han mojado, séquelos siempre con un paño limpio. Si se produce algún daño en ellos, sustitúyalos. Utilice únicamente rodamientos que estén homologados para este monopatín.

1. Desmonte la rueda tal como se ha descrito en este documento.
2. Extraiga el rodamiento (e) presionando el distanciador (f) con cuidado con un destornillador (no incluido en el volumen de suministro) y, a continuación, retire el distanciador.
3. Extraiga el otro rodamiento (e) empujando con un destornillador (no incluido en el volumen de suministro). Asegúrese de no dañar el anillo de los rodamientos ni de perder el distanciador.
4. Introduzca los nuevos rodamientos en línea recta en el distanciador e inserte este último en la rueda. Los rodamientos no deben sobresalir ni quedar ladeados.
5. Incorpore la rueda en el eje. No se olvide de las arandelas.
6. Aplique fijador de roscas nuevo en la tuerca del eje y apriete esta.

¡NOTA!

Almacenamiento y limpieza

Si no va a utilizar el producto, guárdelo siempre limpio y seco y en un lugar que se encuentre a temperatura ambiente. Límpielo únicamente con agua y, a continuación, séquelo con un paño limpio.

¡IMPORTANTE! Nunca utilice en ningún caso productos de limpieza fuertes ni agresivos.

- Si los rodamientos están mojados o húmedos, séquelos con un paño limpio. Engrase las ruedas con un lubricante adecuado (aceite o grasa) y aplique este desde el exterior para evitar la formación de óxido.
- Inspeccione el producto para ver si presenta astillas, bordes afilados o grietas en la tabla y, en caso necesario, elimine estos desperfectos.
- Las operaciones periódicas de mantenimiento y limpieza ayudan a garantizar la seguridad y el buen estado del producto durante más tiempo.
- Mantenga la superficie superior seca y libre de suciedad para no perder las propiedades antideslizantes.
- Retire las piedras y otros cuerpos extraños que pueda haber en las ruedas.

Eliminación

Eliminación del embalaje

 Elimine el embalaje siguiendo las normas de clasificación de residuos. Lleve los cartones y la caja al contenedor de papel y los plásticos, al punto de recogida que corresponda.



Eliminar el monopatín

Elimine el monopatín según las normativas sobre eliminación que se encuentren vigentes en su localidad.