

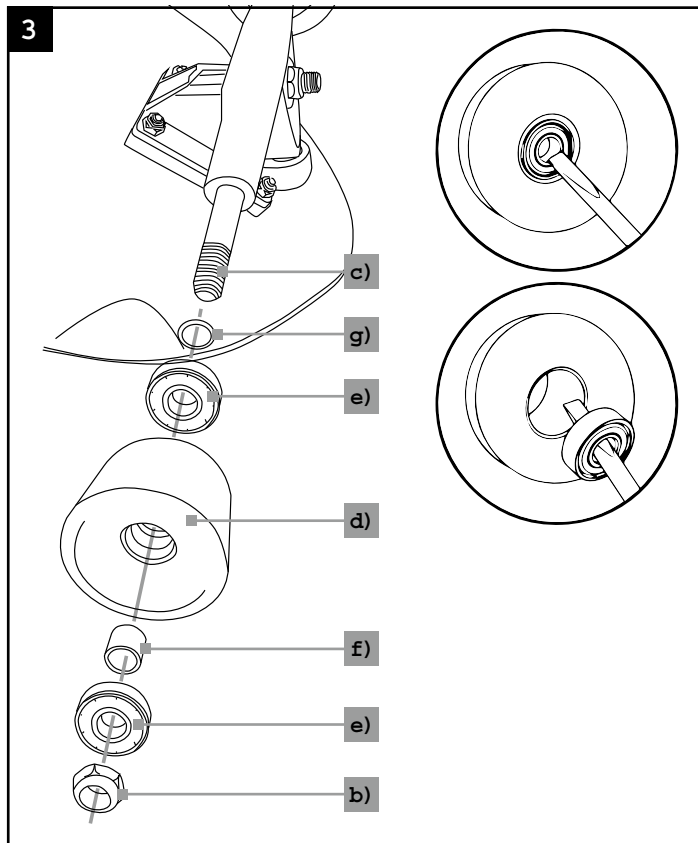

Deskorolka

Instrukcja obsługi

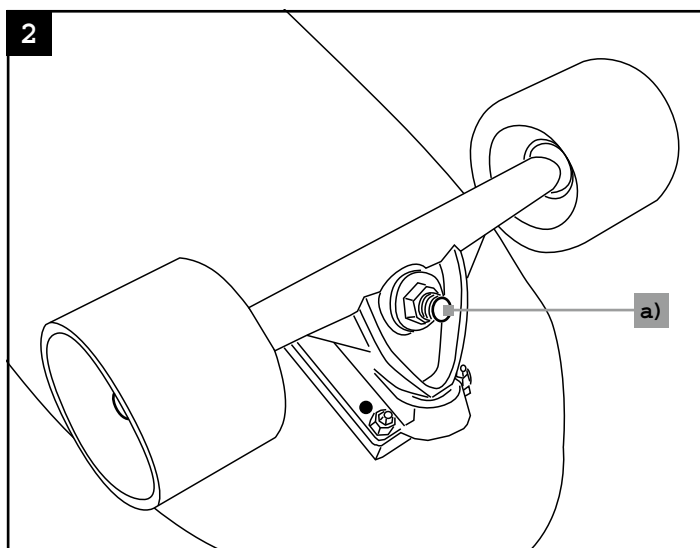
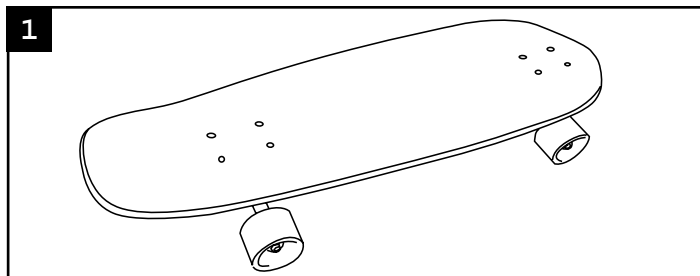

Wstęp



WAŻNE:
ZACHOWAĆ DO WYKORZYSTANIA W
PRZYSZŁOŚCI I PRZECZYTAĆ UWAŻNIE

Objaśnienie symboli

W niniejszej instrukcji obsługi, na deskorolce lub na opakowaniu zastosowano następujące symbole i hasła ostrzegawcze.



OSTRZEŻENIE! Ten symbol / to hasło ostrzegawcze oznacza zagrożenie o średnim stopniu ryzyka, które, jeżeli nie da się go uniknąć, może doprowadzić do śmierci lub poważnych obrażeń ciała.



UWAGA! Ten symbol / to hasło ostrzegawcze oznacza zagrożenie o niewielkim stopniu ryzyka, które, jeżeli nie da się go uniknąć, może doprowadzić do lekkich lub umiarkowanych obrażeń ciała.



INFORMACJA! To hasło ostrzegawcze ostrzega przed możliwymi szkodami materialnymi.



Ten symbol dostarcza przydatne informacje dodatkowe na temat eksploatacji.

Użytkowanie zgodnie z przeznaczeniem

Ostrzeżenie! Maksymalna waga użytkownika: do 100 kg

Ostrzeżenie! Wyłącznie do użytku domowego.

Artykuł ten nie jest zabawką w rozumieniu dyrektywy dotyczącej zabawek, lecz sprzętem sportowym (wg EN 13613:2009 - klasa A: 20-100 kg).

Artykuł zawiera drobne części, które dzieci mogą połknąć i wymaga koncentracji oraz dobrej motoryki.

Produkt przewidziany wyłącznie do użytku prywatnego na zewnątrz przy maksymalnym obciążeniu do 100 kg.

Ten artykuł nie nadaje się do skoków. Ten artykuł nie jest pojazdem w rozumieniu kodeksu drogowego i nie może być używany na drogach publicznych. Należy zasięgnąć informacji o wymogach prawnych przed użyciem.



OSTRZEŻENIE!

Wskazówki dotyczące bezpieczeństwa

Zagrożenie dla dzieci!

- **Ostrzeżenie! Niebezpieczeństwo uduszenia dla dzieci! - Nie dopuścić, aby dzieci bawiły się folią opakowaniową oraz artykułem bez nadzoru.**
- To nie zabawka! Używać tylko pod nadzorem osoby dorosłej! Dzieci nie potrafią ocenić potencjalnych zagrożeń.
- Przed każdym użyciem należy sprawdzić artykuł pod kątem uszkodzeń lub zużycia. Artykuł może być używany tylko w idealnym stanie!



OSTRZEŻENIE!

Niebezpieczeństwo obrażeń ciała!

- **OSTRZEŻENIE! Jeżdżenie na deskorolce może być niebezpieczne.**

Zawartość opakowania: (Rys. 1)

- 1 × deskorolka
- 1 × instrukcja obsługi
- 1 × karta gwarancyjna

Dane techniczne:

- Model: FLX-SB-02
- Deck: 9-warstwowe drewno klonowe
- Wymiary: 31,5 cali × 9,8 cali
- Kółka: Ø 70 mm x 51 mm, twardość 85A

- Osie: 7-calowe aluminiowe osie
- Łożyska kulkowe: ABEC 5
- Maksymalna waga użytkownika: do 100 kg
- Data produkcji: 12/2021

- Zawsze należy jeździć ostrożnie i nie podejmować nadmiernego ryzyka. W razie upadku, pomimo odpowiedniego wyposażenia ochronnego, mogą wystąpić poważne obrażenia ciała!
- Jeździć na deskorolce tylko w miejscach, w których można bezpiecznie doskonalić swoje umiejętności, nie na chodnikach lub drogach, na których osoby jeżdżące na deskorolce i inne osoby mogą ulec poważnemu wypadkowi.
- Przed rozpoczęciem jazdy sprawdzić, czy wszystkie śruby są nadal dokręcone. Działanie samozabezpieczających się nakrętek może się zmniejszyć.
- Przed każdą jazdą należy sprawdzić artykuł pod kątem prawidłowego ustawienia układu kierowania.
- Z artykułu może korzystać jednocześnie tylko jedna osoba.
- Należy zapoznać się lub swoje dziecko z podstawowymi zasadami bezpieczeństwa podczas jazdy na deskorolce. Upewnić się, że dziecko przestrzega tych zasad.
- Należy poznać podstawy jazdy, takie jak np. pokonywanie zakrętów, zjeżdżanie i hamowanie przed ruszeniem w terenie publicznym. Początkującym zawsze powinna towarzyszyć osoba dorosła. Ponadto zalecany jest kurs, podczas którego można nauczyć się prawidłowego spadania.
- Nie modyfikować artykułu w sposób zagrażający własnemu bezpieczeństwu.
-  – Zawsze nosić odzież i elementy ochronne (kask, ochraniacze dłoni, nadgarstków, łokci i kolan) oraz buty!
- Używać artykułu tylko na gładkich, równych i suchych powierzchniach. Nigdy nie jeździć po nieutwardzonych lub pochyłych drogach i ścieżkach.
- Nigdy nie pozwalać się ciągnąć przez pojazd i dostosować prędkość do swoich umiejętności jazdy. W każdej chwili powinno się być w stanie zeskoczyć z deskorolki. Upewnić się, że deskorolka nikogo nie zrani ani nie wpadnie w ruch uliczny.
- Używać artykułu tylko przy wystarczającym oświetleniu i odpowiednich warunkach pogodowych. Nosić również mocną i dobrze widoczną odzież.
- Omijać nierówności i niebezpieczne powierzchnie podczas jazdy, aby uniknąć niekontrolowanego zatrzymania kółek.
- Zawsze zwracać uwagę na inne osoby!
- Nie jeździć przy dużym natężeniu pieszych lub w ruchu ulicznym.
- Na artykule nie wolno jeździć w deszczu, na lodzie i/lub piasku.
- Choć artykuł został zaprojektowany do dużych obciążeń, nie można wykluczyć uszkodzeń spowodowanych przez stałe obciążenie. Jako osoba poruszająca się na deskorolce jest się odpowiedzialnym za wszelkie ryzyko, które może z tego wynikać.

OSTRZEŻENIE!

Ostrzeżenie! Przed rozpoczęciem jazdy należy zawsze dokładnie sprawdzić artykuł pod kątem uszkodzeń i regularnie go konserwować.

OSTRZEŻENIE!

Ostrzeżenie! Zawsze używać oryginalnych części zamiennych, a naprawy zlecać wyłącznie specjalistom. W artykule nie można wprowadzać żadnych zmian, które mogłyby zagrazić bezpieczeństwu.

OSTRZEŻENIE!

Ostrzeżenie! Należy sprawdzić, czy w regionie użytkowania obowiązują przepisy prawne dotyczące korzystania z deskorolek (ew. również w odniesieniu do odzieży ochronnej, którą należy nosić) i postępować zgodnie z nimi.

Zastosowanie

Usunąć części opakowania przed pierwszym użyciem.

UWAGA!

Zasady postępowania podczas jazdy

- Przed każdym użyciem sprawdzić działanie kółek i dokręcenie wszystkich śrub.
- Regularnie czyścić łożyska kulkowe i kółka.
- Należy być czujnym i ostrożnym przez cały czas.
- Zawsze jeździć w kontrolowany sposób.
- Dostosować prędkość do swoich umiejętności w każdym momencie. Jeździć tylko z taką prędkością, z jaką nadal będzie się w stanie opanować deskorolkę i bezpiecznie zejść podczas jazdy.
- Unikać kamieni, piasku, żwiru, wody, oleju, dziur i bardzo nierównego podłoża.



Wskazówki dla początkujących

Większość wypadków ma miejsce w pierwszym miesiącu. Dlatego należy postępować zgodnie z poniższymi wskazówkami:

OSTRZEŻENIE!

Ostrzeżenie! Poćwicz najpierw na antypoślizgowej powierzchni, takiej jak np. dywan, zanim przejdzie się na szybszą powierzchnię.

- Najpoważniejszymi obrażeniami w związku z korzystaniem z deskorolki są złamane kości. Dlatego najpierw poćwicz spадanie bez deskorolki (jeśli to możliwe przez staczenie się).
- Przy pierwszych próbach jazdy skorzystaj z pomocy drugiej osoby, która w razie potrzeby będzie wsparciem.
- Należy poznać podstawy jazdy, takie jak np. pokonywanie zakrętów, zjeżdżanie i hamowanie, przed wykonaniem trudnych trików.
- Ucz się wszystkiego powoli, w tym nowych sztuczek. Jeśli straci się równowagę, nie czekać do upadku, zeskoczyć i spróbować ponownie. Zjeżdżać tylko z niewielkich wzniesień. Zawsze jeździć z taką prędkością, aby móc zeskoczyć z deski bez upadku.
- Dołączyć do klubu lub stowarzyszenia, aby poprawić swoje umiejętności i wiedzę.

Jazda i hamowanie

1. Aby uzyskać pierwsze wrażenie, stanąć luźno na deskorolce z lekko ugiętymi kolanami i dać się pociągnąć przez drugą osobę.
2. Jeśli osoba jeżdżąca czuje się bezpiecznie i potrafi dobrze utrzymać równowagę, pierwsze próby może podjąć samodzielnie. Postawić jedną stopę na deskorolce i kilkakrotnie odepchnąć się drugą stopą. Można postawić odpychającą stopę

DYSTRYBUTOR :
FLEXXTRADE GMBH & CO. KG
HOFSTRASSE 64 , 40723 HILDEN , NIEMCY

WYPRODUKOWANO W CHINACH

PO43030240
FLX-SB-02



na deskorolce, jeśli osiągnęło się wystarczającą prędkość. Aby utrzymać prawidłową postawę, stanąć z lekko pochyloną górną częścią ciała, przodem do kierunku jazdy i nieco z boku na deskorolce. Zejść z deskorolki w kontrolowany sposób, jeśli straciło się równowagę. Jeździć tylko z taką prędkością, aby nadal móc kontrolować deskę.

3. W następnym kroku spróbować ruszyć deskorolką do przodu, poruszając ciałem.
4. Przesunąć masę ciała w lewo lub w prawo, wykonać skręt.
5. Aby zahamować podczas jazdy, położyć jedną stopę przy desce ciągnąc, aż zwolni się na tyle, by się zatrzymać. Użyć drugiej stopy, aby zapobiec odjechaniu deski.

Regulacja właściwości układu kierowania (Rys. 2)

Można regulować właściwości układu kierowania na przedniej i tylnej osi oraz wybierać między ustawieniem miękkim a twardym.

Ustawienie miękkie:

Lekko poluzować nakrętkę czopa osi (a) (w kierunku przeciwnym do ruchu wskazówek zegara).

Ustawienie twarde:

Mocniej dokręcić nakrętkę czopa osi (a) (zgodnie z ruchem wskazówek zegara).

OSTRZEŻENIE!

ostrzeżenie! – niebezpieczeństwo wypadku

Aby zagwarantować samozabezpieczenie nakrętki czopa osi, wewnętrzny pierścień samozabezpieczający nakrętki czopa osi musi być całkowicie osadzony na śrubie, a po regulacji musi być widoczny jeden zwój gwintu. W przeciwnym razie nakrętka może się poluzować podczas jazdy.

Konserwacja

INFORMACJA!

Wymiana kółek (Rys. 3)

Kółka zużywają się. To zużycie jest spowodowane wieloma czynnikami, takimi jak np. podłoże, wielkość i waga użytkownika, warunki atmosferyczne, materiał kółek i ich twardość. Dlatego może być konieczna ich wymiana.

Wymianę zużytych lub nierównomiernie zużytych kółek należy zawsze przeprowadzać parami. Jeśli chce się użyć kółek z nowymi łożyskami kulkowymi, konieczne są następujące kroki.

1. Poluzować nakrętkę osi (b) od osi (c).
2. Zdjąć kółko (d) i umieścić nowe kółko z nowym łożyskiem kulkowym na osi (c). Nie zapomnieć o podkładce (g) kółka.
3. Nałożyć nowy lakier do zabezpieczania gwintów na nakrętkę osi i dokręcić ją. W kółku nie może być luzu, ale nie może być zbyt mocno dociągnięte, aby nakrętka osi nie blokowała kółka.

INFORMACJA!

Czyszczenie i wymiana łożysk kulkowych (Rys. 3)

Łożyska kulkowe należy sprawdzać w regularnych odstępach czasu oraz po jeździe na mokrych, zakurzonych lub zaolejonych nawierzchniach. Jeśli łożyska kulkowe zamoczą się, należy je wytrzeć do sucha ściereczką. W przypadku uszkodzenia wymienić łożyska kulkowe. Używać tylko łożysk kulkowych, które są zatwierdzone do tej deskorolki.

1. Wyjąć kółko zgodnie z opisem.
2. Ostrożnie wypchnąć łożysko (e), naciskając podkładkę dystansową (f) śrubokrętem (nie zawarty w zestawie) i zdjąć podkładkę dystansową.
3. Wypchnąć drugie łożysko (e), naciskając śrubokrętem (nie zawarty w zestawie). Uważać, aby nie uszkodzić pierścienia łożyska kulkowego ani nie zgubić podkładki dystansowej.
4. Włożyć nowe łożyska kulkowe prosto do podkładki dystansowej i włożyć ją do kółka. Łożyska kulkowe nie mogą wystawać ani przekrzywiać się.
5. Umieścić nowe kółko na osi. Uważać, aby nie zapomnieć o podkładkach dystansowych.
6. Nałożyć nowy lakier do zabezpieczania gwintów na nakrętkę osi i dokręcić ją.

INFORMACJA!

Przechowywanie i czyszczenie

Gdy artykuł nie jest używany, zawsze przechowywać go w czystym, suchym miejscu w temperaturze pokojowej. Czyścić tylko wodą, a następnie wytrzeć do sucha ściereczką do czyszczenia.

WAŻNE! Nigdy nie czyścić silnymi detergentami.

- Osuszyć mokre lub wilgotne łożyska kulkowe czystą ściereczką. Nasmarować zewnętrzną stronę łożysk odpowiednim środkiem smarującym (olejem lub smarem), aby zapobiec tworzeniu się rdzy.
- Zwracać uwagę na drzazgi, ostre krawędzie i pęknięcia na decku i w razie potrzeby usunąć je.
- Regularna konserwacja i czyszczenie przyczynia się do bezpieczeństwa oraz konserwacji artykułu.
- Powierzchnia deskorolki musi być sucha i wolna od brudu, aby zachować właściwości antypoślizgowe.
- Usunąć kamienie lub inne ciała obce z kółek.

Utylizacja



Utylizacja opakowania

Opakowanie należy poddać utylizacji po prawidłowej segregacji. Wyrzucić papier i karton do pojemnika na makulaturę, a folie do pojemnika na surowce wtórne.



Utylizacja deskorolki

Zutylizować deskorolkę zgodnie z przepisami obowiązującymi w kraju.