

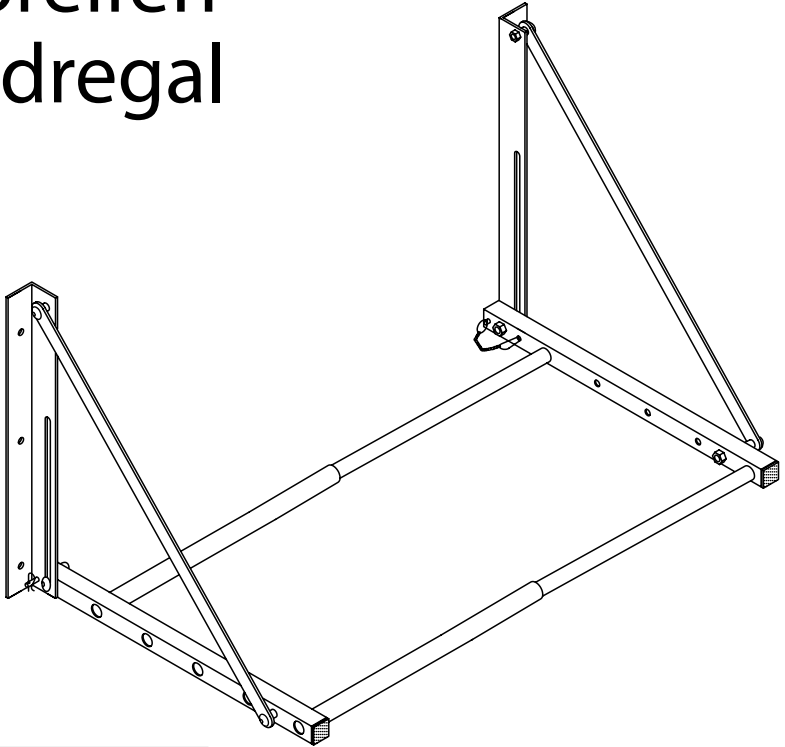

Autoreifen- Wandregal



3 Jahre
**HERSTELLER-
GARANTIE**

KUNDENSERVICE
☎ 00800 / 78747874
(kostenfrei, Mobilfunk abweichend)
✉ flexxtrade-de@teknihall.com
Art.-Nr.: 1017529 41/2022

GEBRAUCHSANLEITUNG

4047247485920
FLX-CTR-01
PO43030536
Art.-Nr.: 1017529
41/2022

Inhaltsverzeichnis

Übersicht/Lieferumfang	3
Allgemeines	4
Wichtig, für spätere Bezugnahme aufbewahren!	
Sorgfältig lesen!.....	4
Zeichenerklärung.....	4
Sicherheit	4
Bestimmungsgemäßer Gebrauch.....	4
Sicherheitshinweise	5
Lieferumfang prüfen	6
Auf- und Abbau des Wandregals	6
Aufbau	6
Abbau.....	10
Reinigung und Pflege	11
Wartung	11
Technische Daten	11
Entsorgung	11
Verpackung entsorgen	11
Wandregal entsorgen.....	11

ÜBERSICHT/LIEFERUMFANG

Erforderliche Werkzeuge:

- Bohrmaschine
- Bohrer 10 mm
- 14-mm-Schlüssel
- Leitungssucher Ortungsgerät (Multi-Detektor)
- Bleistift
- Bandmaß
- Wasserwaage
- Erforderliche Montagepersonen: 2

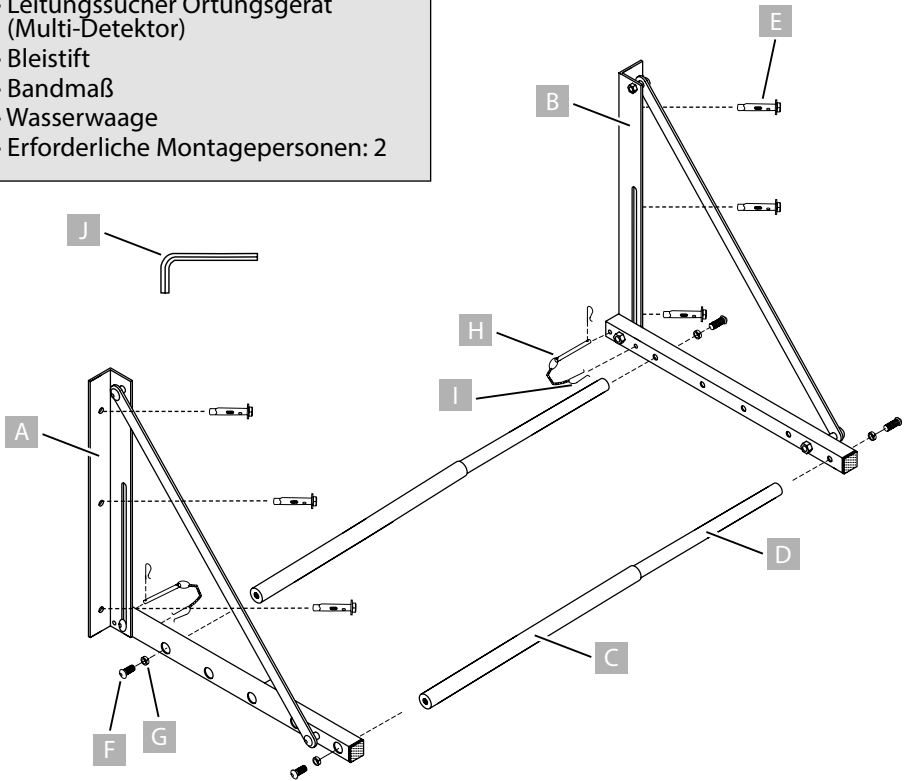

- A** Linke Trägerbaugruppe, 1×
- B** Rechte Trägerbaugruppe, 1×
- C** Großes Rundrohr, 2×
- D** Kleines Rundrohr, 2×
- E** Schwerlastanker M8x60 mit Metalldübel und Scheibe, 6×

- F** Schraube M10x50, 4×
- G** Federscheibe 10, 4×
- H** Stiftbaugruppe mit R-Stift, 2×
- I** Clips, 2×
- J** Inbusschlüssel, 1×

ALLGEMEINES



WICHTIG, FÜR SPÄTERE BEZUGNAHME AUFBEWAHREN! SORGFÄLTIG LESEN!

Gebrauchsanleitung lesen und aufbewahren

Diese Gebrauchsanleitung gilt für dieses Autoreifen-Wandregal (nachfolgend „Wandregal“ genannt) und enthält wichtige Informationen zu seiner Montage, Inbetriebnahme und Handhabung.

Lesen Sie die Gebrauchsanleitung, insbesondere die Sicherheitshinweise, sorgfältig durch, bevor Sie das Wandregal benutzen. Die Nichtbeachtung dieser Gebrauchsanleitung kann zu schweren Verletzungen oder zu Schäden am Wandregal führen.

Die Gebrauchsanleitung basiert auf den in der Europäischen Union gültigen Normen und Regeln. Beachten Sie im Ausland auch landesspezifische Richtlinien und Gesetze.

Bewahren Sie die Gebrauchsanleitung für die weitere Nutzung auf.

Wenn Sie das Wandregal an Dritte weitergeben, geben Sie auch diese Gebrauchsanleitung mit.

Diese Gebrauchsanleitung kann auch als PDF-Datei in unserem Service Center unter www.flexxtrade.de angefragt werden.

Zeichenerklärung

Die folgenden Symbole und Signalwörter werden in dieser Gebrauchsanleitung, auf dem Wandregal oder auf der Verpackung verwendet.

WARNUNG!

Dieses Signalsymbol/-wort bezeichnet eine Gefährdung mit einem mittleren Risikograd, die, wenn sie nicht vermieden wird, den Tod oder eine schwere Verletzung zur Folge haben kann.

HINWEIS!

Dieses Signalwort warnt vor möglichen Sachschäden.



Dieses Symbol gibt Ihnen nützliche Zusatzinformationen zum Zusammenbau oder zur Handhabung.

SICHERHEIT

Bestimmungsgemäßer Gebrauch

Das Wandregal ist ausschließlich für den Privatgebrauch bestimmt und nicht für den gewerblichen Bereich geeignet. Verwenden Sie das Wandregal nur wie in dieser

Gebrauchsanleitung beschrieben. Jede andere Verwendung gilt als nicht bestimmungsgemäß und kann zu Sachschäden oder sogar zu Personenschäden führen.

Die Montage ist nur an Betonwänden zulässig.

Der Hersteller oder Händler übernimmt keine Haftung für Schäden, die durch nicht bestimmungsgemäßen oder falschen Gebrauch entstanden sind.

Sicherheitshinweise



Gefahren für Kinder!



Nicht geeignet für Kinder unter 3 Jahren wegen Erstickungsgefahr und verschluckbaren Kleinteilen! Kinder können sich beim Spielen in der Verpackungsfolie verfangen oder mitgelieferte Kleinteile verschlucken und ersticken.

- Lassen Sie Kinder nicht mit der Verpackungsfolie spielen.



Verletzungsgefahr von Personen!

- Verändern Sie das Wandregal nicht und verwenden Sie dieses Produkt nicht für Zwecke, für die es nicht konzipiert wurde.
- Überschreiten Sie niemals die maximale Tragfähigkeit von 120 kg. Zentrieren Sie die Last auf dem Wandregal, um Biegespannungen auszugleichen. Das Wandregal ist für 4 handelsübliche Autoreifen ausgelegt.
- Achten Sie auf die Gefahr des „dynamischen Beladens“. Diese Situation tritt ein, wenn eine Last auf das Wandregal fallen gelassen wird, was zu einer kurzzeitigen Überlastung führt. Dynamisches Beladen kann zur Beschädigung und zum Versagen des Wandregals führen und die Person, die das Wandregal belädt, verletzen.
- Halten Sie Kinder und unbeteiligte Personen beim Be- und Entladen des Wandregals fern.
- Hängen Sie das Wandregal nur an einer Wand auf, die vertikale Ständer hat und das Gewicht dieses Produkts und seine maximale Tragfähigkeit von 120 kg tragen kann.
- Hängen Sie dieses Produkt an einem sicheren Ort auf, entfernt von allen brennbaren Materialien.



- Dieses Produkt erfordert eine Montage. Wenn Sie nicht über die nötige Erfahrung verfügen oder nicht in der Lage sind, diese Art von Montagearbeiten durchzuführen, sollten Sie das Wandregal von einem qualifizierten Servicetechniker montieren lassen.
- Prüfen Sie regelmäßig, ob alle Teile fest und sicher sitzen. Wenn Schäden an der Struktur des Wandregals festgestellt werden, muss das Produkt ersetzt werden.

- Achten Sie beim Bohren von Löchern für die Montage dieses Produkts darauf, dass sich keine verdeckten Versorgungsleitungen oder Rohre hinter der Bohrstelle befinden. Es besteht sonst die Gefahr von Wasserschäden und Stromschlägen.

LIEFERUMFANG PRÜFEN

HINWEIS!

Gefahr von Sachschäden!

Wenn Sie die Verpackung unvorsichtig mit einem scharfen Messer oder anderen spitzen Gegenständen öffnen, können Sie den Windschutz beschädigen.

Gehen Sie beim Öffnen der Verpackung vorsichtig vor.

Kontrollieren Sie, ob der Lieferumfang vollständig ist und ob das Wandregal Schäden aufweist. Ist dies der Fall, verwenden Sie das Wandregal nicht sondern wenden Sie sich an den Kundenservice (siehe Garantiekarte).

AUF- UND ABBAU DES WANDREGALS

Aufbau

! WARNUNG!

Verletzungsgefahr bei fehlerhaftem Aufbau!

Die Montage muss exakt nach den folgenden Anweisungen erfolgen – anderenfalls kann eine fehlerhafte Montage zu einem Sicherheitsrisiko führen.

Schritt 1

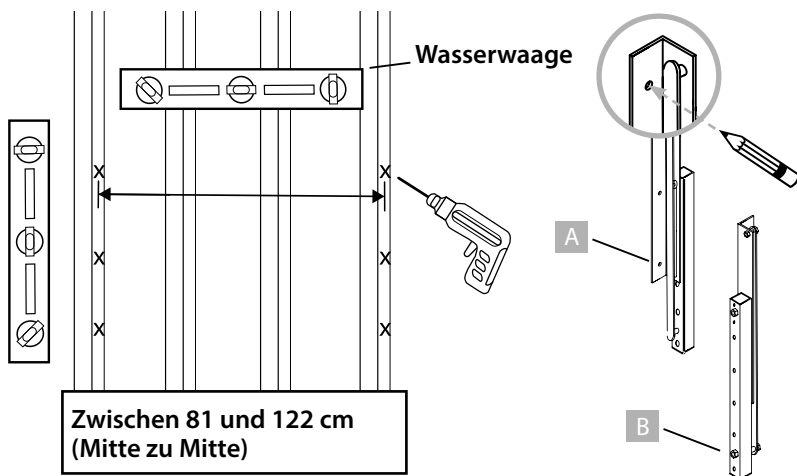

! WARNUNG!

Die maximale Auszugsbreite beträgt bei voll geöffneter Größe: ca. 125 × 50 × 56 cm.

Planen Sie den richtigen Standort für das Wandregal. Das Produkt muss an einer Betonwandfläche befestigt werden und kann in einem Abstand von 81 bis 122 cm (Mitte zu Mitte) aufgehängt werden. Verwenden Sie zur Unterstützung ein Leitungssucher Ortungsgerät (nicht im Lieferumfang enthalten). Nutzen Sie die Trägergruppe **A** und **B** als Schablone. Markieren Sie mit einem Bleistift den Mittelpunkt der Befestigungslöcher. Stellen Sie sicher, dass die Löcher beidseitig gleich hoch sowie je Seite auch vertikal ausgerichtet sind. Bohren Sie die 6 markierten Löcher mit einem 10-mm-Bohrer. Für das beiliegende Montagematerial müssen sämtliche Bohrungen am Anfang gesetzt werden, da die Bolzen der Schwerlastanker **E** durch die Trägerbaugruppen **A** und **B** in die Wand geschraubt werden müssen.

! WARNUNG!

Säubern Sie die Bohrlöcher z. B. mit einem Staubsauger!
Befindet sich noch Schmutz im Bohrloch, könnte der Schwerlastdübel verhaken.

HINWEIS!

Vergewissern Sie sich, dass die gebohrten Löcher lang genug sind, zumindest 5 mm länger als die mitgelieferten Zugschrauben.

Schritt 2

Stecken Sie die Schwerlastanker **E** auseinandergeschraubt durch die drei Montagelöcher der linken Trägerbaugruppe **A** und der rechten Trägerbaugruppe **B** und schrauben Sie diese danach wieder zusammen. Vergewissern Sie sich, dass die linke Trägerbaugruppe **A** und die rechte Trägerbaugruppe **B** vertikal gleich hoch ausgerichtet sind. Befestigen Sie Trägerbaugruppe **A** und **B** mit einem 14-mm-Schlüssel auf die Schwerlastanker.

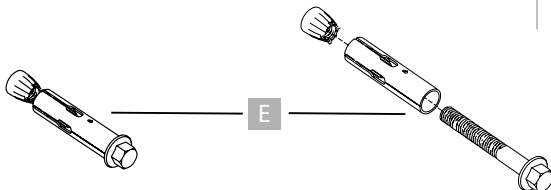
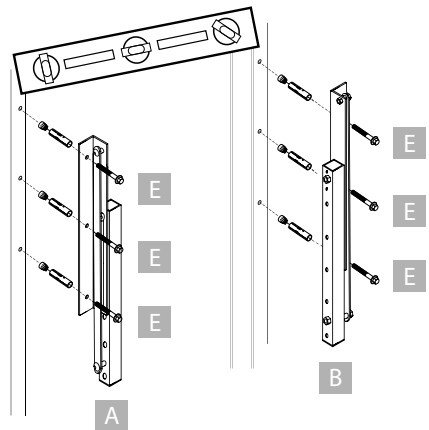

Schritt 3

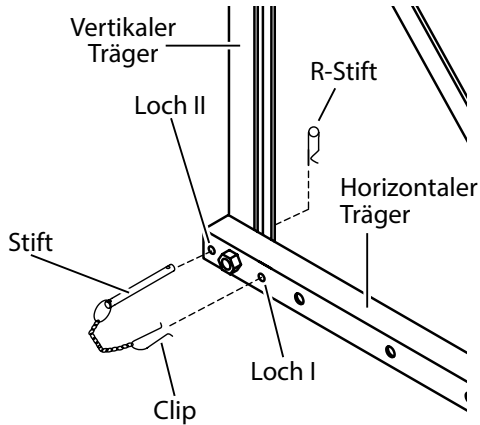
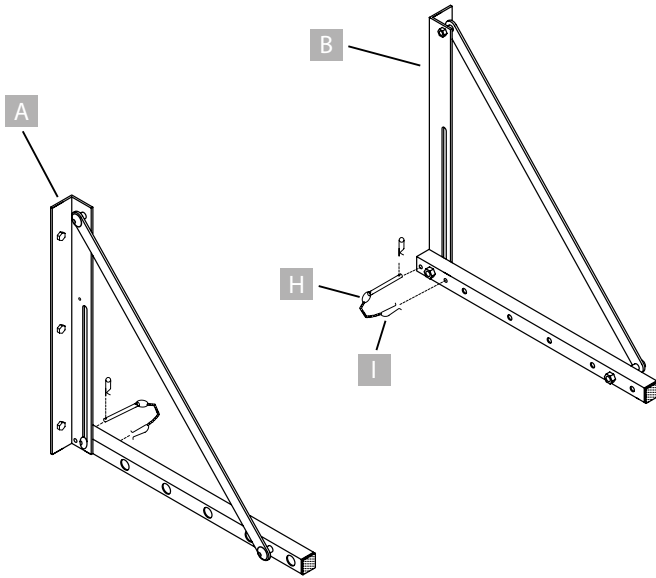

Die linke Trägerbaugruppe **A** und die rechte Trägerbaugruppe **B** wie in der obigen Zeichnung aufklappen, die Clips **I** in die Stiftbaugruppen **H** montieren und die Stiftbaugruppen **H** jeweils in das Loch I der Trägerbaugruppe **A** und **B** einführen. Dann die Stifte der Stiftbaugruppen **H** durch das Loch II der Trägerbaugruppe **A** und **B** hindurchführen, um die horizontale Stütze zu verriegeln, und die Stiftbaugruppen **H** mit den R-Stiften sichern.

Schritt 4



Anmerkung: Kleine/große Rundrohre können an verschiedenen Stellen entlang der horizontalen Stütze positioniert werden, abhängig von der Größe der Reifen, die auf dem Wandregal gelagert werden sollen. Bitte beachten Sie die folgende Tabelle, um die richtige Position der Rohre zu wählen.

Lage der Rohre	Reifen-Ø
1 und 3	30 cm bis 40 cm
1 und 4	40 cm bis 56 cm
1 und 5	56 cm bis 66 cm
2 und 5	66 cm bis 76 cm

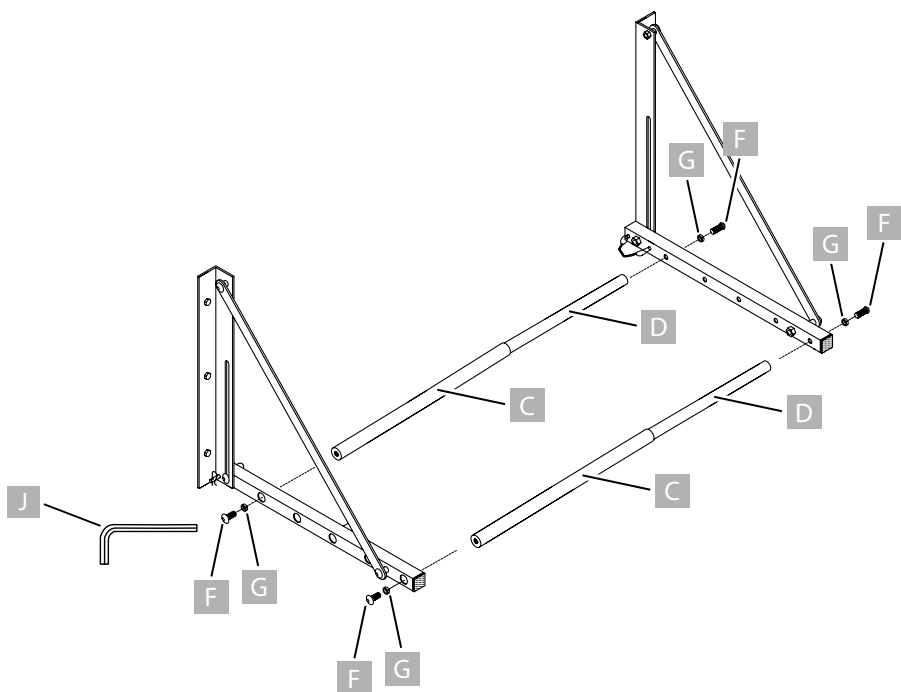

Das kleine runde Rohr **D** ist bereits in das große runde Rohr **C** eingesetzt. Ziehen Sie den Satz aus zwei Rohren vorsichtig auseinander. Verbinden Sie die Enden jedes Rohrs mit der horizontalen Stütze mithilfe von Schraube **F** und Federring **G**. Benutzen Sie zum Festziehen von Schraube **F** den mitgelieferten Inbusschlüssel **J**. Wiederholen Sie den Vorgang für den anderen Satz aus zwei Rohren.

Schritt 5

Prüfen Sie, ob alle Teile fest angezogen sind. Stellen Sie den Schraubenanzug gegebenenfalls so ein, dass sich das Gestell zur Lagerung leicht zusammenklappen lässt.

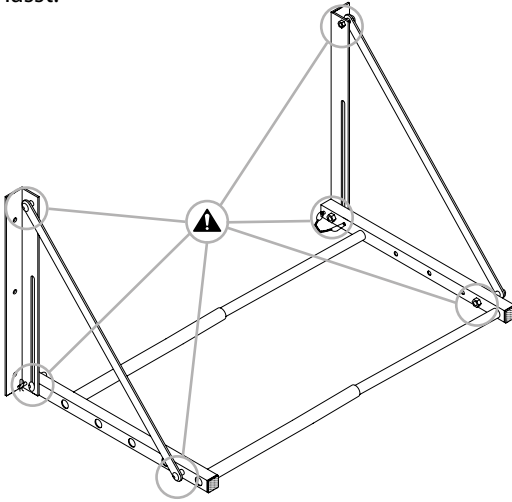

! WARNUNG!

Verletzungsgefahr von Personen!

Beim Auf- und Zuklappen des Gestells besteht Klemmgefahr. Greifen Sie nicht in den Aufklappwinkel.

Zum Zusammenklappen ziehen Sie die R-Stifte aus der Stiftbaugruppe **H**, ziehen sie die Stifte aus Loch II heraus und klappen Sie das Gestell ein.

Schritt 6

Überprüfen Sie regelmäßig den Zustand des Wandregals. Vergewissern Sie sich, dass alle Komponenten in gutem Zustand sind. Wenn das Wandregal durch einen Unfall beschädigt oder wenn ein Schaden festgestellt wird, muss das Produkt ersetzt werden.

Abbau

Der Abbau des Wandregals erfolgt in umgekehrter Reihenfolge.

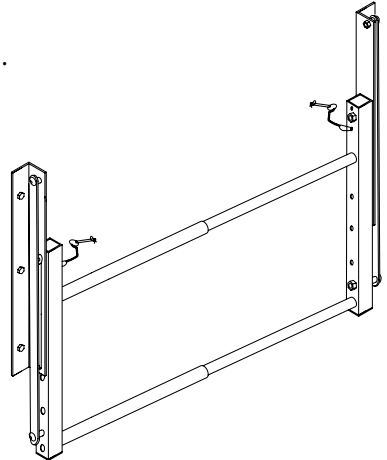

REINIGUNG UND PFLEGE

HINWEIS!

Beschädigungsgefahr!

Unsachgemäßer Umgang mit dem Wandregal kann zu Beschädigungen des Wandregals führen.

- Verwenden Sie keine aggressiven Reinigungsmittel, Bürsten mit Metall- oder Nylonborsten sowie keine scharfen oder metallischen Reinigungsgegenstände wie Messer, harte Spachtel und dergleichen. Diese können die Oberflächen beschädigen.
- Halten Sie das Autoreifen-Wandregal stets sauber und frei von Schmutz, Fett und Öl. Reinigen Sie es mit einem feuchten Tuch und einem milden Reinigungsmittel.

WARTUNG

- Prüfen Sie alle Schraub- und Steckverbindungen in regelmäßigen Zeitabständen und ziehen Sie sie ggf. nach.
- Lose Schraubverbindungen führen zu einer Beeinträchtigung der Sicherheit.

TECHNISCHE DATEN

Modell:	FLX-CTR-01
Gewicht:	ca. 7,8 kg
Einstellung der Breite:	von 81 cm bis 122 cm
Maximale Tragfähigkeit:	120 kg (trägt bis zu 4 Fahrzeugreifen in Standardgröße)
Breite x Höhe x Tiefe :	125 x 50 x 56 cm
Artikelnummer:	1017529

Da wir unsere Produkte ständig weiterentwickeln und verbessern, sind Design- und technische Änderungen möglich.

Diese Bedienungsanleitung kann als PDF-Datei heruntergeladen werden auf unserer Website www.flexxtrade.de.

ENTSORGUNG

Verpackung entsorgen



Entsorgen Sie die Verpackung sortenrein. Geben Sie Pappe und Karton zum Altpapier, Folien in die Wertstoff-Sammlung.

Wandregal entsorgen



Wenn das Wandregal nicht mehr gebrauchsfähig ist, entsorgen Sie es umwelt- und sachgerecht gemäß den jeweiligen lokalen Bestimmungen.

KUNDENSERVICE



00800 / 78747874
(kostenfrei, Mobilfunk abweichend)



flexxtrade-de@teknihall.com

Art.-Nr.: 1017529

41/2022

Vertrieben durch:
Flexxtrade GmbH & Co. KG
Hofstr. 64
40723 Hilden
Deutschland