

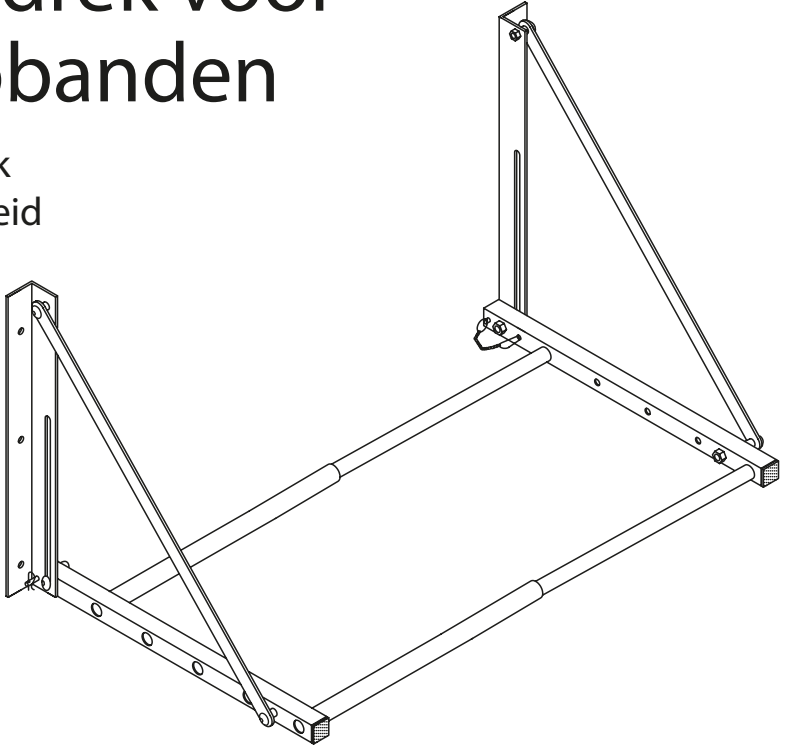

# Wandrek voor autobanden

- Gebruik
- Veiligheid



**3 JAAR**  
**GARANTIE**

**KLANTENSERVICE**  
☎ 00800 / 78747874  
(gratis, mobiele telefoon afwijkend)  
✉ flexxtrade@teknihall.nl  
Art.-Nr.: 2007243 2022

## GEBRUIKSAANWIJZING

2003020072437  
FLX-CTR-01  
PO43030537  
Art.-Nr.: 2007243  
2022

## Inhoudsopgave

<b>Overzicht/leveringsomvang .....</b>	<b>3</b>
<b>Algemeen .....</b>	<b>4</b>
Belangrijk, berg het op voor later gebruik!	
Aandachtig lezen! .....	4
Uitleg van de symbolen.....	4
<b>Veiligheid .....</b>	<b>4</b>
Beoogd gebruik.....	4
Veiligheidsvoorschriften .....	5
<b>Leveringsomvang controleren.....</b>	<b>6</b>
<b>Montage en demontage van het wandrek .....</b>	<b>6</b>
Installatie.....	6
Demontage .....	10
<b>Schoonmaken en verzorging .....</b>	<b>11</b>
<b>Onderhoud.....</b>	<b>11</b>
<b>Technische specificaties.....</b>	<b>11</b>
<b>Weggoeien.....</b>	<b>11</b>
Verpakking weggooien .....	11
Wandrek afvoeren .....	11

## OVERZICHT/LEVERINGSOMVANG

### Vereist gereedschap:

- boormachine
- boor 10 mm
- steeksleutel van 14 mm
- leidingzoeker (Multidetector)
- potlood
- meetlint
- waterpas
- vereiste montagepersonen: 2

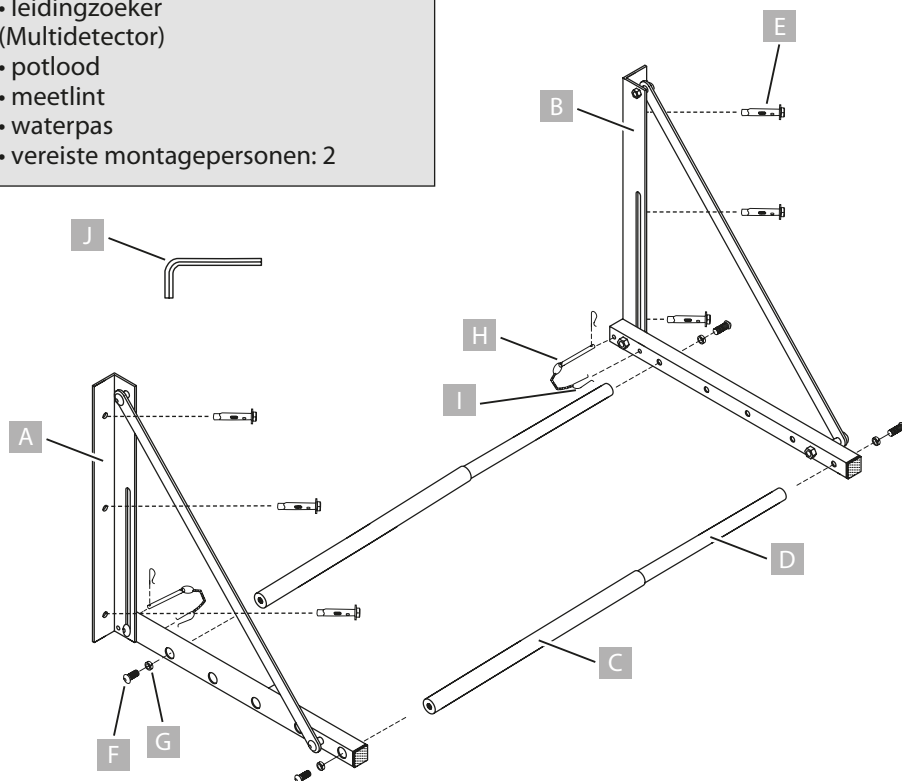

- A** linker draagconstructie, 1×
- B** rechter draagconstructie, 1×
- C** grote ronde buis, 2×
- D** kleine ronde buis, 2×
- E** Zwaarlastanker M8x60 met metalen plug en sluitring, 6×

- F** schroef M10x50, 4×
- G** veerring 10, 4×
- H** penconstructie met R-pen, 2×
- I** Clips, 2×
- J** inbussleutel, 1×

## ALGEMEEN



# BELANGRIJK VOOR LATER GEBRUIK OPBERGEN! AANDACHTIG LEZEN!

### De gebruiksaanwijzing lezen en opbergen

Deze gebruiksaanwijzing geldt voor dit wandrek voor autobanden (hierna „wandrek“ genaamd) en bevat belangrijke informatie over de montage, ingebruikname en behandeling ervan.

Lees aandachtig de gebruiksaanwijzing, vooral de veiligheidsvoorschriften, voordat u het wandrek in gebruik neemt. Het niet opvolgen van deze gebruiksaanwijzing kan ernstige verwondingen of beschadiging van het wandrek tot gevolg hebben.

De gebruiksaanwijzing is gebaseerd op de in de Europese Unie geldende normen en regels. In andere landen dient u ook de landspecifieke richtlijnen en wetten in acht te nemen.

Berg de gebruiksaanwijzing voor verder gebruik op.

Indien u het wandrek doorgeeft aan derden, gelieve dan ook deze gebruiksaanwijzing bij te voegen.

Deze gebruiksaanwijzing kan ook als PDF-bestand worden aangevraagd bij ons Service Centre op [www.flextrade.de](http://www.flextrade.de).

### Uitleg van de symbolen

De volgende symbolen en signaalwoorden worden in deze gebruiksaanwijzing, op het wandrek of op de verpakking gebruikt.

#### WAARSCHUWING!

Dit signaalsymbool/-woord duidt op een gevaar met een gemiddeld risico dat, indien het gevaar niet wordt voorkomen, dit de dood of ernstig letsel tot gevolg kan hebben.

#### LET OP!

Dit signaalwoord waarschuwt voor mogelijke materiële schade.



Dit symbool geeft u nuttige aanvullende informatie over de assemblage of behandeling.

## VEILIGHEID

### Gebruik op de correcte en aangewezen wijze

Het wandrek is uitsluitend bedoeld voor privégebruik en is niet geschikt voor commercieel gebruik. Gebruik het wandrek alleen zoals in deze gebruiksaanwijzing

beschreven. Elk ander gebruik wordt beschouwd als niet op de correcte en aangewezen wijze en kan materiële of persoonlijke schade tot gevolg hebben.

Montage is alleen toegestaan op betonnen muren.

de fabrikant of dealer aanvaardt geen enkele aansprakelijkheid voor door niet-beoogd of verkeerd gebruik veroorzaakte schade.

## Veiligheidsvoorschriften

### WAARSCHUWING!

#### Gevaar voor kinderen!



Niet geschikt voor kinderen jonger dan 3 jaar vanwege verstikkingsgevaar en kleine onderdelen die kunnen worden ingeslikt! Kinderen kunnen tijdens het spelen in de verpakkingsfolie verstrikt raken of kleine onderdelen doorslikken en erin stikken.

- Laat kinderen niet met de verpakkingsfolie spelen.

### WAARSCHUWING!

#### Verwondingsgevaar voor personen!

- Breng geen wijzigingen aan in het wandrek en gebruik dit product niet voor doeleinden waarvoor het niet is ontworpen.
- Overschrijd nooit het maximale draagvermogen van 120 kg. Centreer de belasting op het wandrek om de buigspanningen te compenseren. Het wandrek is ontworpen voor 4 standaardautobanden.
- U moet zich bewust zijn van het gevaar van de „dynamische belasting“. Deze situatie doet zich voor wanneer een last op het wandrek valt, waardoor een kortstondige overbelasting ontstaat. Dynamische belasting kan schade en breuk van het wandrek tot gevolg hebben en kan de persoon die het wandrek belaaft, verwonden.
- Houd kinderen en niet-betrokken personen uit de buurt bij het in- en uitladen van het wandrek.
- Hang het wandrek alleen aan een muur met verticale staanders die het gewicht van dit product en zijn maximale draagvermogen van 120 kg kan dragen.
- Hang dit product op een veilige plaats op, uit de buurt van alle brandbare materialen.

### WAARSCHUWING!

- Dit product vereist montage. Indien u niet over de nodige ervaring beschikt of niet in staat bent dit soort montagewerkzaamheden uit te voeren, dient u het wandrek door een gekwalificeerde servicetechnicus te laten monteren.
- Controleer regelmatig of alle onderdelen goed vastzitten. Indien er schade aan

de structuur van het wandrek wordt geconstateerd, moet het product worden vervangen.

- Wanneer u gaten boort voor de montage van dit product, moet u erop letten dat er geen verborgen aanvoerleidingen of buizen achter de boorplaats zijn. Anders bestaat er gevaar voor waterschade en elektrische schokken.

## LEVERINGSOMVANG CONTROLEREN

**LET OP!**

### Gevaar voor materiële schade!

Als u de verpakking achteloos opent met een scherp mes of andere puntige voorwerpen, kunt u het windscherm beschadigen.

Wees voorzichtig tijdens het openen van de verpakking.

Controleer of de leveringsomvang compleet is en of het wandrek geen beschadigingen vertoont. Als dit het geval is, gebruik het wandrek dan niet, maar neem contact op met de klantenservice (zie garantiekaart).

## MONTAGE EN DEMONTAGE VAN HET WANDREK

### Installatie

**! WAARSCHUWING!**

### Verwondingsgevaar bij verkeerde installatie!

De montage moet precies volgens de onderstaande aanwijzingen worden uitgevoerd – anders kan een foutieve montage een veiligheidsrisico tot gevolg hebben.

### Stap 1

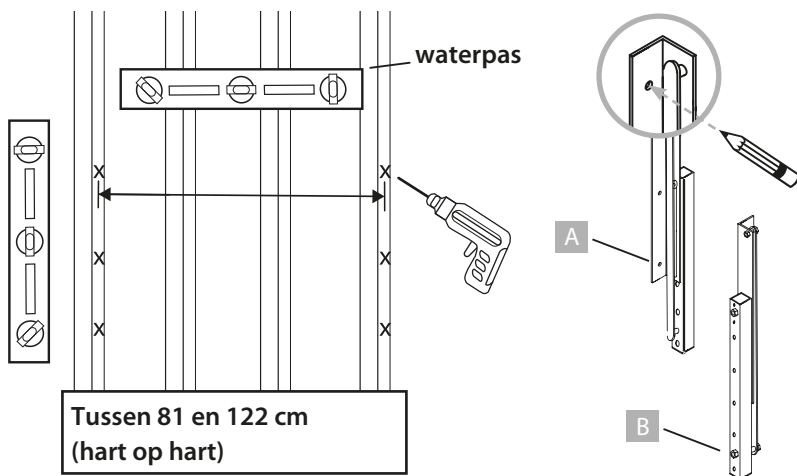

## ! WAARSCHUWING!

De maximale uittrekbreedte bedraagt in volledig geopende toestand: ca. 125 × 50 × 56 cm.

Plan de juiste plaats voor het wandrek. Het product moet worden bevestigd aan een betonnen wandoppervlak en kan worden opgehangen op een afstand van 81 tot 122 cm (hart op hart). Gebruik een leidingzoeker ter ondersteuning (niet meegeleverd). Gebruik de draagconstructie **A** en **B** als sjabloon. Markeer het midden van de bovenste bevestigingsgaten met een potlood. Zorg ervoor dat de gaten aan beide kanten even hoog zijn en aan elke kant verticaal zijn uitgelijnd. Boor de 6 gemarkeerde gaten met een boor van 10 mm. Voor het bijgevoegde montage materiaal moeten alle gaten aan het begin worden geboord, omdat de bouten van de zware ankers **E** in de muur moeten worden geschroefd door de draagconstructies **A** en **B**.

## ! WAARSCHUWING!

Maak de boorgaten bijv. met een stofzuiger schoon!

Als er nog vuil in het boorgat zit, kan de zware plug vast komen te zitten.

## LET OP!

Zorg ervoor dat de geboorde gaten lang genoeg zijn, ten minste 5 mm langer dan de meegeleverde bevestigingschroeven.

### Stap 2

Steek de uit elkaar geschroefde zware ankers **E** door de drie bevestigingsgaten van de linker draagconstructie **A** en de rechter draagconstructie **B** en schroef ze vervolgens weer in elkaar. Zorg ervoor dat de linker draagconstructie **A** en de rechter draagconstructie **B** verticaal op dezelfde hoogte zijn uitgelijnd. Bevestig draagconstructie **A** en **B** met een steeksleutel van 14mm aan de zware verankeringen.

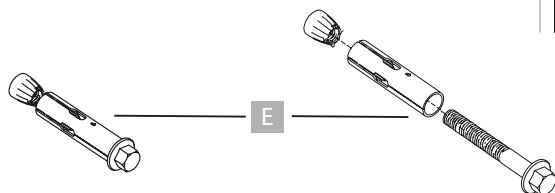
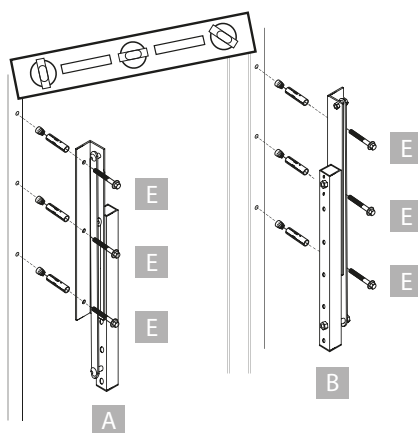

### Stap 3

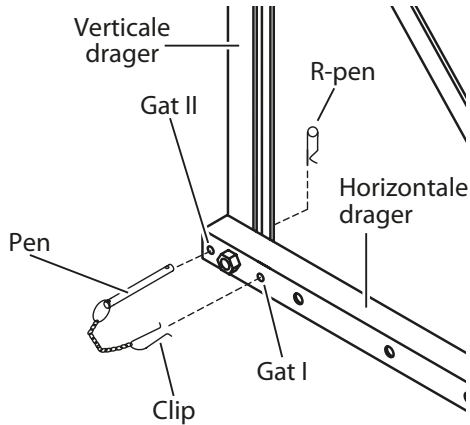
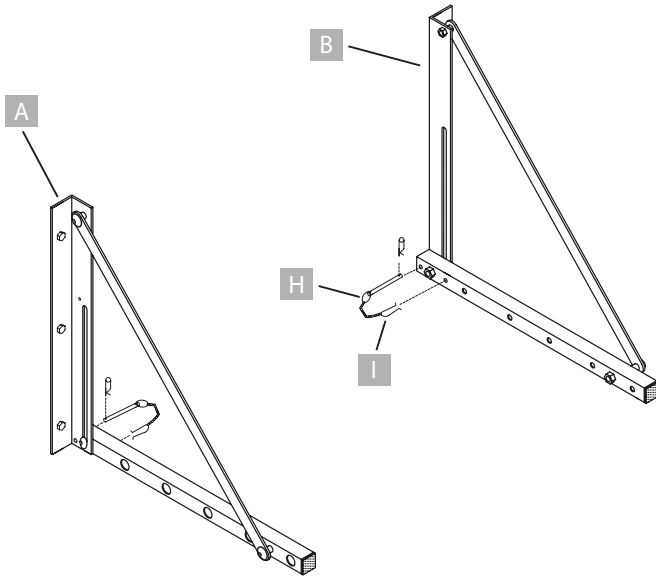

Klap de linker dragercombinatie **A** en de rechter dragercombinatie **B** uit zoals aangegeven in bovenstaande tekening, plaats de clips **I** in de penconstructies **H** en steek de penconstructies **H** in de opening I van respectievelijk de draagconstructie **A** en **B**. Steek vervolgens de pennen van de penconstructie **H** door het gat II van de draagconstructie **A** en **B** om de horizontale steun te vergrendelen en zet de penconstructies **H** vast met de R-pennen.



## Stap 4

**i** Opmerking: Kleine/grote ronde buizen kunnen op verschillende punten langs de horizontale steun worden geplaatst, afhankelijk van de afmetingen van de banden die op het wandrek moeten worden opgeslagen.

Raadpleeg de volgende tabel om de juiste positie van de buizen te kiezen.

Positie van de buizen	Banden-Ø
1 en 3	30 cm tot 40 cm
1 en 4	40 cm tot 56 cm
1 en 5	56 cm tot 66 cm
2 en 5	66 cm tot 76 cm

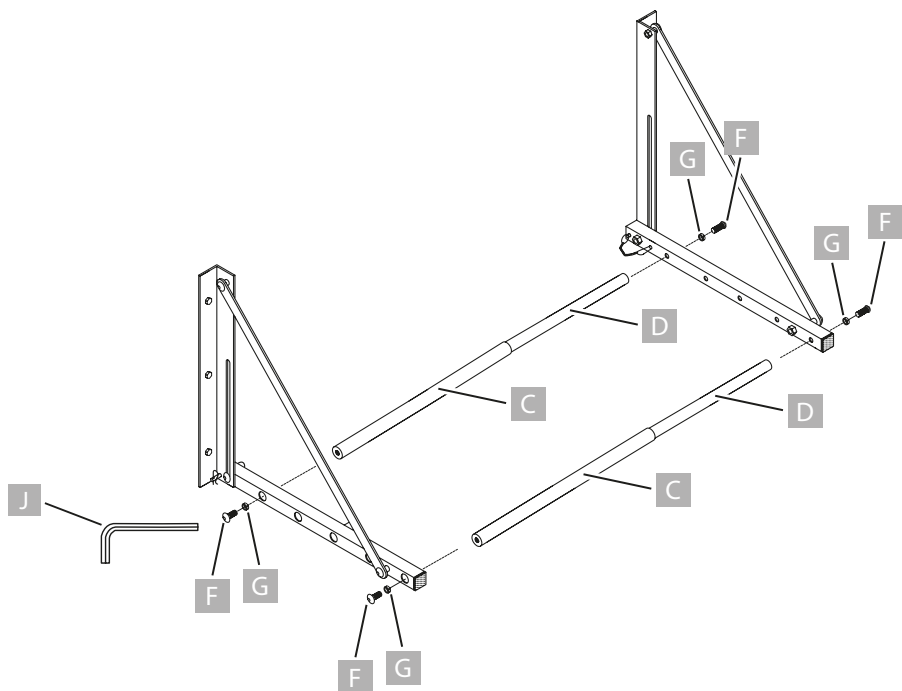
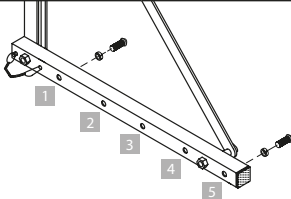

De kleine ronde buis **D** is al in de grote ronde buis **C** gestoken. Trek de set van twee buizen voorzichtig uit elkaar. Verbind de uiteinden van elke buis aan de horizontale steun met behulp van schroef **F** en veerring **G**. Gebruik de meegeleverde inbussleutel **J** om schroef **F** vast te draaien. Herhaal dit proces voor de andere set van twee buizen.

## Stap 5

Controleer of alle onderdelen goed vastzitten. Pas zo nodig de schroefspanning aan, zodat het frame gemakkelijk kan worden ingeklapt voor opslag.

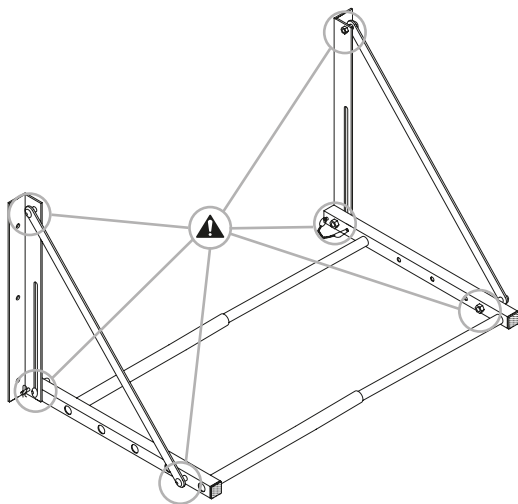

## ! WAARSCHUWING!

### Verwondingsgevaar voor personen!

Bij het open- en dichtklappen van het frame bestaat het risico dat het vastloopt. Grijp niet in de uitklaphoek.

Om in te klappen, trekt u de R-pennen uit de penconstructie **H**, trekt u de pennen uit gat II en klapt u het frame erin.

## Stap 6

Controleer regelmatig de staat van het wandrek. Zorg ervoor dat alle onderdelen in goede staat zijn. Als het wandrek beschadigd is door een ongeval of als er schade wordt geconstateerd, moet het product worden vervangen.

## Demontage

Het wandrek wordt in omgekeerde volgorde gedemonteerd.

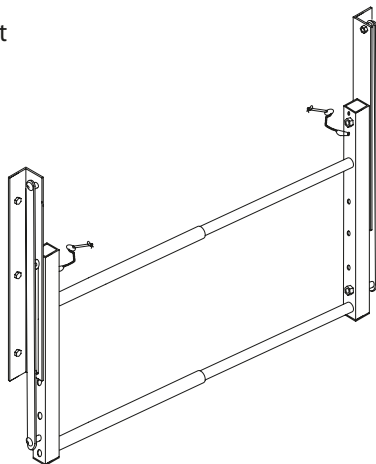

# SCHOONMAKEN EN VERZORGING

## LET OP!

### Beschadigingsgevaar!

Onjuiste behandeling van het wandrek kan beschadiging van het wandrek tot gevolg hebben.

- Gebruik geen agressieve schoonmaakmiddelen, borstels met metalen of nylonharen of scherpe of metalen schoonmaakvoorwerpen zoals messen, harde spatels en dergelijke. Hiermee kunnen de oppervlakken worden beschadigd.
- Houd het wandrek voor autobanden altijd schoon en vrij van vuil, vet en olie. Maak het schoon met een vochtige doek en een mild schoonmaakmiddel.

### ONDERHOUD

- Controleer regelmatig alle schroef- en stekerverbindingen en haal ze zo nodig aan.
- Losse schroefverbindingen kunnen de veiligheid in gevaar brengen.

### TECHNISCHE SPECIFICATIES

Model:	FLX-CTR-01
Gewicht:	ca. 7,8 kg
Breedteverstelling:	van 81 cm tot 122 cm
Maximaal draagvermogen:	120 kg (belastbaar tot 4 standaardvoertuigbanden)
Breedte x hoogte x diepte:	125 × 50 × 56 cm
Artikelnummer:	2007243

Omdat we onze producten voortdurend ontwikkelen en verbeteren, zijn er ook mogelijkheden om het ontwerp en de techniek aan te passen.

Deze gebruiksaanwijzing kan als PDF-bestand worden gedownload van onze website [www.flexxtrade.de](http://www.flexxtrade.de).

### WEGGOIEN

#### Verpakking weggooien



Gooi de verpakking voorgesorteerd weg. Breng karton en kartonnen dozen naar het oud papier en de verpakkingsfolie naar de recyclagebedrijven.

#### Wandrek afvoeren



Wanneer het wandrek niet meer bruikbaar is, dient u deze op een milieuvriendelijke en correcte manier af te voeren in overeenstemming met de geldende plaatselijke voorschriften.

## KLANTENSERVICE



**00800 / 78747874**  
(gratis, mobiele telefoon afwijkend)



**flexxtrade@teknihall.nl**

Art.-Nr.: 2007243

2022

Gedistribueerd door:  
Flexxtrade GmbH & Co. KG  
Hofstr. 64  
40723 Hilden  
Duitsland